

# GEIGER

ANTRIEBSTECHNIK

Žaluziový pohon:

**GEIGER GJ56.. AIR (GJ56.. F03)**

pro venkovní žaluzie

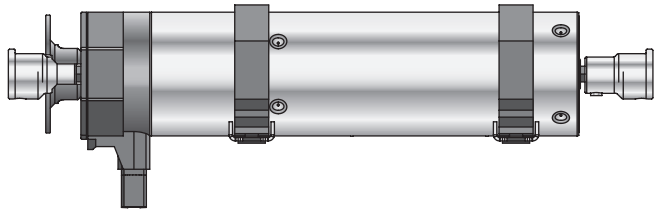

CZ

**Návod na montáž  
a obsluhu**

CZ

# Obsah

1. Obecně .....	2
2. Záruka.....	2
3. Použití.....	3
4. Bezpečnostní pokyny .....	3
5. Bezpečnostní pokyny pro montáž .....	3
6. Upozornění k instalaci .....	4
7. Montážní návod .....	5
8. Pokyny pro elektrikáře.....	7
9. Provozní režim GEIGER GJ56.. AIR.....	8
10. Zaučení/vymazání ručního nebo nástěnného vysílače.....	9
11. Režim učení koncových poloh.....	10
12. Nastavení koncových poloh .....	11
13. Změna koncové polohy .....	12
14. Učení základního úhlu lamel .....	12
15. Mezipoloha.....	14
16. Najetí do koncových poloh .....	14
17. Tvoření skupin.....	15
18. Referenční funkce dojezdového spínače .....	16
19. Referenční funkce aktivace/vypnutí .....	16
20. Ochrana proti přimrznutí .....	16
21. Co udělat, když ... ..	17
22. Prohlášení o shodě .....	18
23. Navázání spojení s miniserverem Loxone .....	19
24. Technické údaje.....	21
25. Údržba .....	21
26. Upozornění k likvidaci .....	21

CZ

## 1. Obecně

Vážený zákazníku,

zakoupením motoru GEIGER jste se rozhodli pro kvalitní výrobek společnosti GEIGER.

Děkujeme vám za vaše rozhodnutí a za nám vámi projevenou důvěru.

Předtím, než uvedete tento pohon do provozu, vezměte prosím na vědomí následující bezpečnostní pokyny. Tyto jsou určeny k odvrácení nebezpečí a zabránění zranění osob a škodám na majetku.

Montážní a provozní návod obsahuje důležité informace pro montéra, elektrikáře a uživatele.

Prosím, v případě předání výrobku předejte přiměřeně i tento návod.

Uživatel musí tento návod k obsluze dobře uschovat.

## 2. Záruka

V případě nesprávné instalace, která je v rozporu s montážním a provozním návodem a/nebo konstrukčních změn, provedených na výrobku, zaniká zákonná a smluvní záruka za věcné vady, jakož i ručení za výrobek.

### 3. Použití

Motory konstrukční řady **GJ56.. F03** s elektronickým koncovým vypínáním, jsou určeny pro provoz venkovních žaluzií.

Tyto pohony se nesmí používat pro: pohony mříží, bran, nábytku, zvedací nástroje.

GJ	56	xx	x	
				Možnosti provedení
				Krouticí moment v Nm
				Pro horní nosníky s minimální světlostí 56 mm
				Žaluziový pohon GEIGER

### 4. Bezpečnostní pokyny



**Výstraha: Důležitý bezpečnostní pokyn. Pro bezpečnost osob je důležité dodržovat tyto pokyny. Pokyny je nutné uschovat.**

- ▶ Dětem se nesmí dovolit, aby si hrály s ovládacími prvky. Dálková ovládání je nutné uchovávat mimo dosah dětí.
- ▶ V případě potřeby je nutné zkontrolovat na zařízení správnost vyvážení případně na známky opotřebení a poškozené kabely a pružiny.
- ▶ Je nutné sledovat pohybující se závěs nebo roletu a nedovolit k nim přístup, dokud není závěs nebo roleta zcela spuštěná nebo vytáhnutá.
- ▶ Při provozu s ruční spouští je nutné postupovat při rozevřeném roletě s maximální opatrností, protože se může rychle spustit dolů, jsou-li povolené nebo zničené pružiny nebo tažné pásky.
- ▶ Zařízení se nesmí uvést do provozu, pokud se v jeho blízkosti vykonávají práce, např. čištění oken.
- ▶ Automaticky ovládaná zařízení je nutné odpojit od napájecí sítě, pokud se v jejich blízkosti vykonávají práce, např. čištění oken.
- ▶ Během provozu je nutné být opatrný a sledovat nebezpečnou oblast.
- ▶ Pokud se v nebezpečné oblasti zdržují osoby nebo se zde nachází předměty, zařízení se nesmí používat.
- ▶ Poškozená zařízení je nutné vypnout až do jejich opravy.
- ▶ Při údržbě a čištění se zařízení musí bezpodmínečně vypnout.
- ▶ Je třeba se vyhnout místům, kde hrozí zmáčknutí a pořezání, a tyto místa se musí také zajistit proti nebezpečí zranění.
- ▶ Toto zařízení smí používat děti ve věku od 8 let a starší, jakož i osoby se sníženými fyzickými, smyslovými nebo duševními schopnostmi nebo osoby s nedostatkem zkušeností a znalostí pouze tehdy, pokud jsou pod dohledem nebo pokud byly poučeny o bezpečném používání zařízení a pochopily z toho vyplývající nebezpečí. Děti si se zařízením nesmí hrát. Děti také nesmí provádět čištění ani údržbu.
- ▶ Vyhodnocená hladina akustického tlaku je nižší než 70 dB(A)
- ▶ Pro údržbu a výměnu dílů je nutné pohon odpojit od napájení proudem. Odpojí-li se pohon vytáhnutím konektoru ze zástrčky, obsluhující osoba musí mít stále možnost kontroly, že zástrčka je stále vytáhnutá.
- ▶ Pokud to není možné z důvodu konstrukce nebo instalace zařízení, musí se odpojení zajistit na místě odpojení pomocí odblokování.
- ▶ Kryt trubky pohonu může být při dlouhém provozu velmi horký. Při práci na zařízení se můžete dotknout krytu trubky až po jeho ochlazení.

CZ

### 5. Bezpečnostní pokyny pro montáž



**Výstraha: Důležité bezpečnostní pokyny. Postupujte podle veškerých montážních pokynů, protože nesprávná montáž může mít za následek vážná zranění.**

- ▶ Při montáži pohonu bez mechanické ochrany pohyblivých částí a motoru, který se rozehřeje, se pohon musí namontovat ve výšce min. 2,5 m nad podlahou nebo jinou rovinou, která umožňuje přístup k pohonu.

- ▶ Před instalací motoru je nutné odstranit veškerá nepotřebná vedení a všechna zařízení, nepotřebná pro ovládání s motorovým pohonem, je nutné vyřadit z provozu.
- ▶ Ovládací prvek ruční spouští se musí namontovat do výšky pod 1,8 m.
- ▶ Pokud je motor ovládán spínačem nebo tlačítkem, tak se spínač nebo tlačítko musí namontovat v dohlednosti motoru. Spínač resp. tlačítko se nesmí nacházet v blízkosti pohyblivých částí. Instalační výška musí být minimálně 1,5 m nad podlahou.
- ▶ Napevno namontovaná ovládací zařízení musí být namontovaná viditelně.
- ▶ U horizontálně spouštěcího zařízení je nutné dodržovat minimální horizontální vzdálenost 0,4 m mezi úplně spuštěnou hnací částí a jakýmkoliv pevně uloženým předmětem.
- ▶ Jmenovité otáčky a jmenovitý moment pohonu musí být vhodné pro daný systém.
- ▶ Použitá montážní příslušenství musí být dimenzováno pro zvolený jmenovitý moment.
- ▶ Pro montáž pohonu jsou nezbytné dobré technické znalosti a dobré mechanické schopnosti. Nesprávná montáž může vést k vážným zraněním. Elektrické práce musí provádět kvalifikovaný elektrikář v souladu s místními předpisy.
- ▶ Smí se používat pouze přípojné vedení, vhodné pro podmínky prostředí a vyhovující konstrukčním požadavkům (viz katalog příslušenství).
- ▶ Pokud není přístroj vybaven přípojným vedením a zástrčkou nebo jinými prostředky pro odpojení od sítě, který nemá v každém pólu šířku otevření kontaktu v souladu s podmínkami pro kategorii přepětí III pro úplné odpojení, pak je nutné, takové odpojovací zařízení zabudovat do napevno položené elektrické instalace v souladu s předpisy o zřízení.
- ▶ Přípojné vedení se nesmí montovat na horké povrchy.
- ▶ Po provedení instalace musí být přístupný konektor pro odpojení pohonu od napájení.
- ▶ Poškozené přípojné vedení je nutné nahradit za přípojné vedení GEIGER stejného typu vedení.
- ▶ Přístroj musí být upevněn tak, jak je popsáno v montážním návodu. Upevnění se nesmí provádět za pomoci lepidel, protože takováto upevnění jsou považována za nespolehlivá.

## 6. Upozornění k instalaci

Zobrazeno zevnitř místnosti, síťová přípojka zařízení **GJ56.. F03** se nachází na levé straně. Žaluziové šňůry se navinou zvenčí na navíjecí válečky.

**GJ56.. F03** se musí montovat v ose s obrábacími tyčemi.

**GJ56.. F03** musí být vmontováno centricky. Dbejte na stejnoměrné rozložení zatížení!

### Šikmá vestavba:

Šikmá vestavba je přípustná do max. 45° k horizontále.

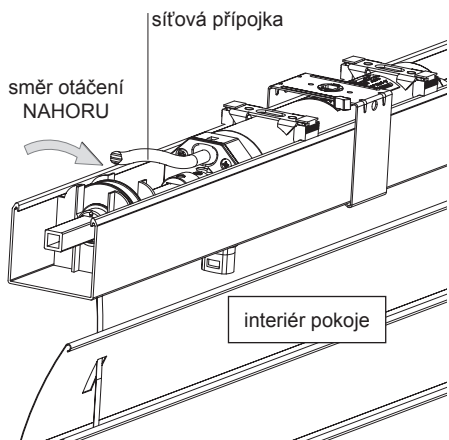

## 7. Montážní návod



Před upevněním je nutné zkontrolovat pevnost zdíva resp. podkladu!



Před instalací je nutné zkontrolovat motor není-li viditelně poškozen, t.j. zda se nevyskytují praskliny nebo poškození izolace!

Nosník otevřený nahoru:

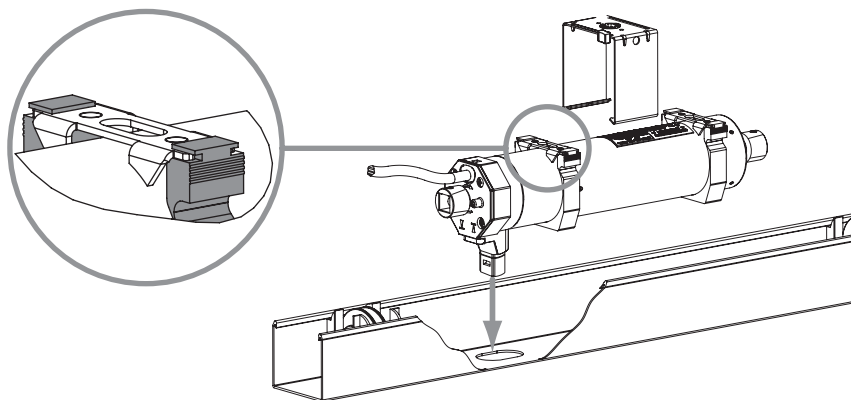
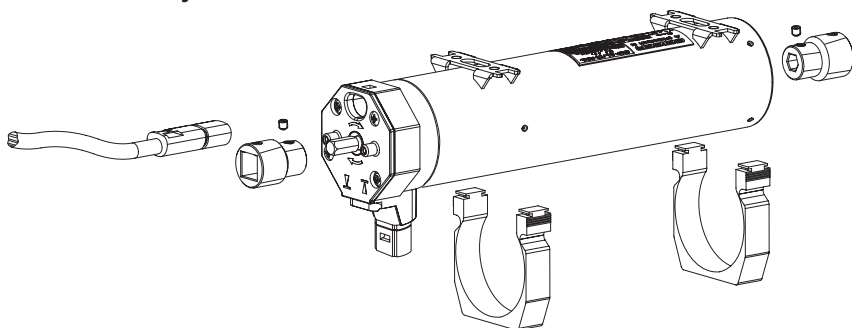

CZ

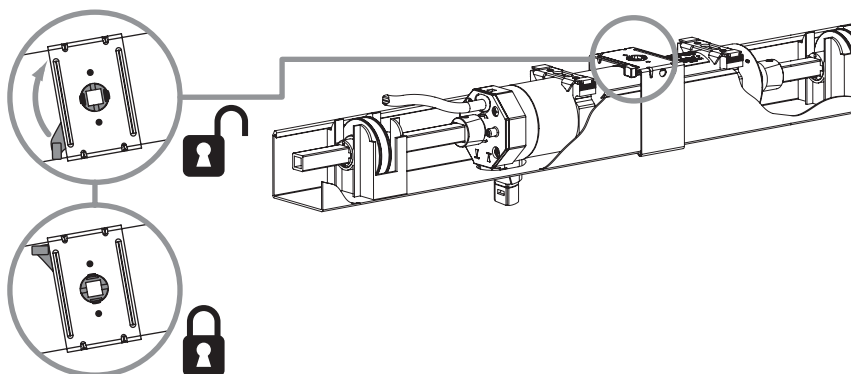

Nosník otevřený dolů:

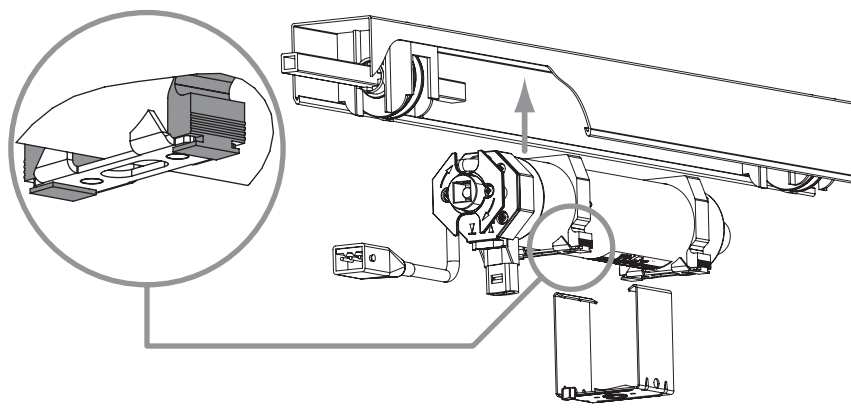
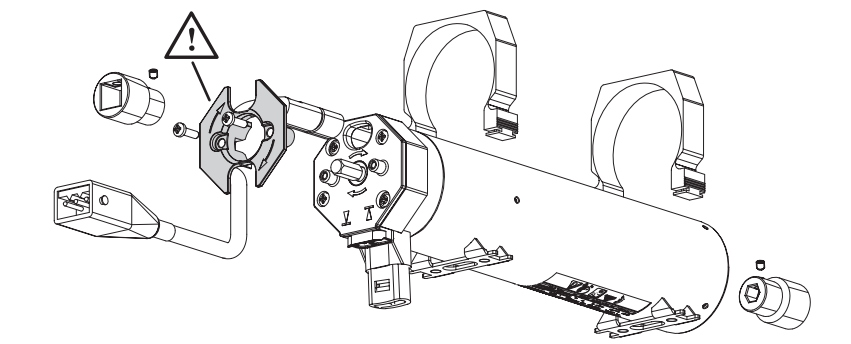

CZ

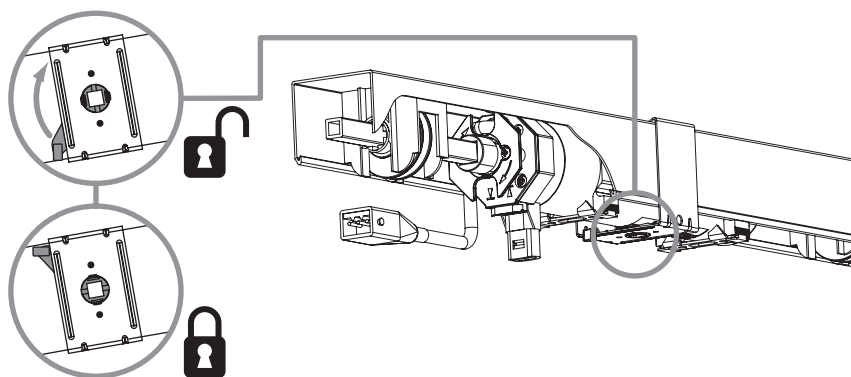

## 8. Pokyny pro elektrikáře



**GJ56.. AIR může být připojen k síti volitelně buď připojovacím kabelem se 4 vodiči (plochý 4pólový konektor) nebo připojovacím kabelem s 5 vodiči (plochý 5pólový konektor).**



**Pozor: Důležitá upozornění k instalaci. Postupujte podle všech pokynů a upozornění, nesprávná realizace může vést ke zničení pohonu a spínacího zařízení.**

### Obecně

- Nastavovací kabel smí používat jen odborně školený elektrikář.
- Pohony s elektronickým nastavením lze zapojovat paralelně.
- U paralelního zapojení je třeba zohlednit maximální hodnoty zapojení dané fáze a jejich jisticích a ovládacích prvků.

### Připojení kabelem se 4 vodiči



#### POZOR / DŮLEŽITÉ UPOZORNĚNÍ

- V černé žíle přípojného kabelu může být síťové napětí.
- Provedení a instalace černé žíly musí vždy zajistit ochranu proti dotyku.
- Otevřený konec černé žíly je třeba opatřit izolační svorkou nebo jiným izolačním prostředkem.

- Změna směru pohybu musí být provedena s mezipolovou zastavení.
- Při ovládání je třeba zohlednit dobu zpoždění, která je 0,5 sec.
- Při zapojení v trojfázové síti je třeba oba směry pohybu připojit ke stejné fázi.
- PVC kabely nejsou vhodné pro zařízení používaná venku nebo vystaven delší zvýšené UV záření. Tyto kabely nesmí být použity, pokud je pravděpodobné, že jse dotknou kovových částí, jejichž teplota přesahuje 70°C.
- Připojovací kabel s konektorem Hirschmann je určen a certifikován pro připojení na konektor Hirschmann.

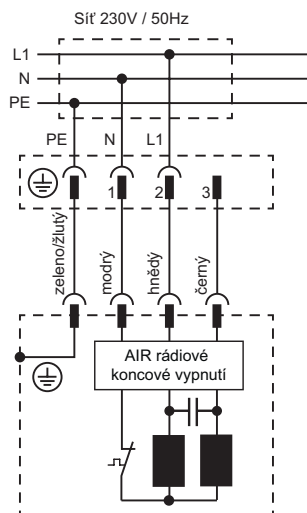

CZ

Konektor Hirschmann	Funkce	Barva vodiče
PE kontakt	PE	zeleno/žlutý
Pól 1	N	modrý
Pól 2	L	hnědý
Pól 3	bez funkce	černý

Označení vodiče: 05RR-F 4G 0,75mm<sup>2</sup>

## Připojení kabelem s 5 vodiči

- Změna směru pohybu musí být provedena s mezipolohou zastavení.
- Při ovládní je třeba zohlednit dobu zpoždění, která je 0,5 sec.
- Při zapojení v trojfázové síti je třeba oba směry pohybu připojit ke stejné fázi.
- PVC kabely nejsou vhodné pro zařízení používaná venku nebo vystaven delší zvýšené UV záření. Tyto kabely nesmí být použity, pokud je pravděpodobné, že se dotknou kovových částí, jejichž teplota přesahuje 70°C.
- Připojovací kabel s konektorem Hirschmann je určen a certifikován pro připojení na konektor Hirschmann.

Konektor Hirschmann	Funkce	Barva vodiče
PE kontakt	PE	zeleno/žlutý
Pól 1	dolů	černý
Pól 2	nahoru	šedá
Pól 3	L	hnědý
Pól 4	N	modrý

Označení vodiče: 05RR-F 5G 0,75mm<sup>2</sup>

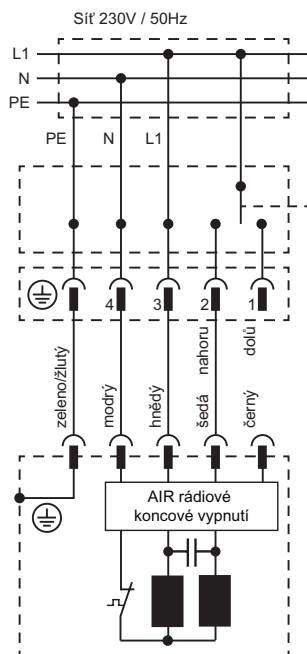

## 9. Provozní režim GEIGER GJ56.. AIR

Motor lze provozovat ve třech variantách.

Ve variantě samostatného ovládní se motor uvádí do chodu a obsluhuje ručním nebo nástěnným vysílačem. Alternativně lze motor obsluhovat také uzamknutým ovládacím spínačem. K tomu připojte motor pomocí připojovacího kabelu s 5 vodiči dle schématu zapojení. Nastavení koncových poloh je možné pouze ručním nebo nástěnným vysílačem.

Ve variantě Smart Home ovládní naváže motor spojení s miniserverem Loxone nebo miniserverem Loxone Go, kde se nakonfiguruje a ovládá.

**Přepínání mezi samostatným ovládním a Smart Home ovládním je dodatečně možné opětovným zaučením motoru v požadované variantě (viz bod 11 nebo bod 23). Nové naučení koncových poloh není nutné!**

Následně je vysvětleno uvedení do provozu ve variantě samostatného ovládní ručním nebo nástěnným vysílačem. Informace o uvedení motoru do provozu pomocí miniserveru Loxone nebo miniserveru Loxone Go jsou uvedeny pod bodem 23.

## 10. Zaučení/vymazání ručního nebo nástěnného vysílače

V režimu Smart Home se ruční a nástěnný vysílač zaučí přímo na miniserveru Loxone.

Více informací o tom naleznete v návodě k montáži a obsluze ručního a nástěnného vysílače, a také na webových stránkách: [www.loxone.com/help/lcair](http://www.loxone.com/help/lcair)

### Aktivace režimu zaučení

Zapojit motor do elektrické sítě. Zapnout síť. Motor udělá dva krátké pohyby (2 x „klak“).

**Ov teď lze režim zaučení vyvolat po dobu 30 minut!**

Na vysílači LC AIR stisknout současně tlačítko DOLEVA a DOPRAVA po dobu cca 10 sekund dokud neblíká LED kanál. Vysílač se nyní nachází v režimu zaučení.

Stisknout tlačítko STOP a podržet stisknuté po dobu cca 1,5 sekundy. Motorem, nacházejícím se nejbližší k vysílači resp. kterým se nejlépe přijme signál, potvrdí režim zaučení (2 x „klak“).



**Pokud se zvolen nesprávný motor, přejděte blíž k motoru, který má být zvolen.**

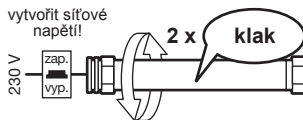

◀ a ▶  
cca 10 sek.

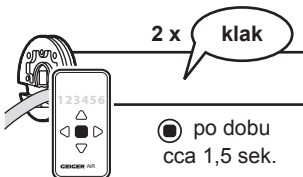

### Zaučení ručního nebo nástěnného vysílače



**K zaučení/vymazání vysílačů se nejdříve musí aktivovat režim učení a zvolit motor.**

Zvolte na vysílači požadovaný kanál, na kterém má být motor provozován.

Stisknete současně tlačítko STOP a tlačítko NAHORU po dobu cca 1,5 sekund. Motor toto potvrdí (1 x „klak“). Zvolený kanál je naprogramován do motoru.

Naprogramování dalších kanálů: Zvolit kanál na vysílači a současně stisknout tlačítko STOP a tlačítko NAHORU po dobu cca 1,5 sekundy.

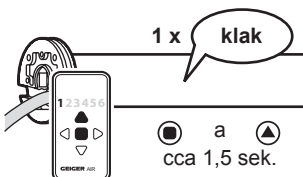

### Deaktivace režimu zaučení

K deaktivaci režimu zaučení stisknout současně na vysílači LC AIR tlačítko DOLEVA a DOPRAVA po dobu cca 4 sekund, dokud LED kanálů nepřestane blikat. Režim zaučení je nyní ukončen.



◀ a ▶  
cca 4 sek.

### Vymazání naprogramovaných ručních nebo nástěnných vysílačů



**K zaučení/vymazání vysílačů se nejdříve musí aktivovat režim učení a zvolit motor.**

Zvolte na vysílači požadovaný kanál, který má být z motoru vymazán.

Stisknout současně tlačítko STOP a tlačítko DOLŮ po dobu cca 1,5 sekund. Motor toto potvrdí (4 x „klak“). Zvolený kanál je z motoru vymazán.

Pokud již není k dispozici žádný naučený vysílač, motor toto potvrdí (6 x „cvak“).

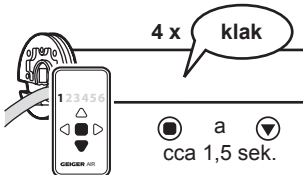

◀ a ▶  
cca 4 sek.

CZ

## 11. Režim učení koncových poloh

### Aktivace režimu učení koncových poloh

Zapojit motor do elektrické sítě. Zapnout síť. Motor udělá dva krátké pohyby (2 x „klak“).

### Od teď lze režim učení vyvolat po dobu 30 minut!

Na vysílači LC AIR současně stisknout tlačítko NAHORU a DOLŮ po dobu cca 10 sekund, dokud všechny LED kanál střídavě neblíkají. Vysílač je nyní v režimu zaučení.

Stisknout tlačítko STOP a po dobu cca 1,5 sekundy podržet stisknuté. Motorem, nacházejícím se nejbliže k vysílači resp. kterým se nejlépe přijímá signál, potvrdí tento režim zaučení koncových poloh (2 x „klak“).



**Pokud je zvolen nesprávný motor, přejděte blíž k motoru, který má být zvolen.**

Stisknout současně tlačítko DOLEVA a tlačítko STOP po dobu cca 1,5 sekundy k uvedení motoru do režimu zaučení koncových poloh. Motor udělá krátký pohyb (1 x „klak“).



**Režim učení koncových poloh se zobrazí při každém povelu posunu trhnutím (start-stop-start).**

vytvořit síťové napětí!

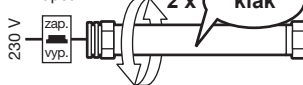

▲ a ▼  
cca 10 sek.

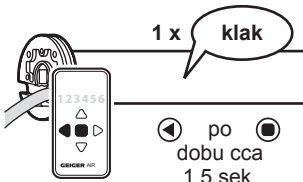
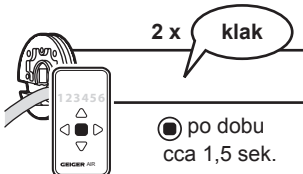

## 12. Nastavení koncových poloh



**K nastavení koncových poloh se musí aktivovat režim učení koncových poloh (viz kapitola 11)!**



**Nejdříve se musí naprogramovat spodní koncová poloha!**

### Spodní koncová poloha:

Stiskněte a podržte tlačítko NAHORU nebo DOLŮ, dokud závěs nedosáhne požadované spodní koncové polohy. Tlačítkem NAHORU nebo DOLŮ je možné provést potřebné korekce.

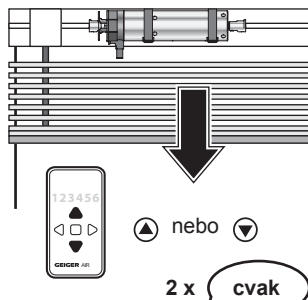

### Uložení spodní koncové polohy:

Stiskněte a podržte současně tlačítko STOP a DOPRAVA na 1,5 sekundy. Motorem se toto potvrdí (2 x „klak“).

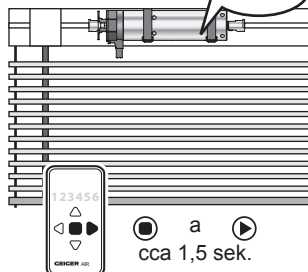

### Horní koncová poloha na dojezdový koncový spínač:

Stiskněte a podržte tlačítko NAHORU, až se motor samočinně vypne. Poloha se automaticky uloží a motor toto potvrdí (4 x „cvak“).

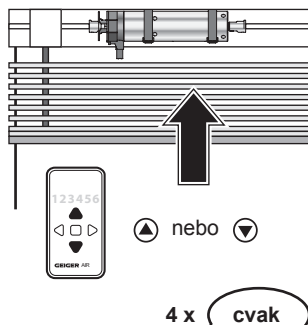

### Horní koncová poloha na pozici:

Stiskněte a podržte tlačítko NAHORU nebo DOLŮ, dokud závěs nedosáhne požadované horní koncové polohy. Tlačítkem NAHORU nebo DOLŮ je možné provést potřebné korekce.

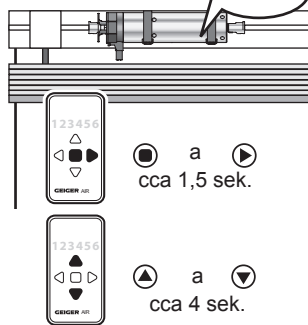

### Uložení horní koncové polohy:

Stiskněte a podržte současně tlačítko STOP a DOPRAVA na 1,5 sekundy. Motorem se toto potvrdí (4 x „klak“).



**Tlačítka NAHORU a DOLŮ jsou přiřazena směru otáčení motoru.**

### Deaktivace režimu učení

K deaktivaci režimu učení koncových poloh stisknout současně na vysílači LC AIR tlačítko NAHORU a DOLŮ po dobu cca 4 sekund, dokud LED kanálů nepřestanou blikat. Režim učení koncových poloh je nyní ukončen.

## 13. Změna koncové polohy

Motor na min. 5 sekund odpojte od sítě a znovu připojte. Motor udělá dva krátké pohyby (2 x „cvak“).

**Od tohoto okamžiku je na 30 minut k dispozici režim učení!**



**Změní se ta koncová poloha, která se nachází blíže k již naučené koncové poloze.**

Na vysíláči LC AIR stiskněte současně tlačítko NAHORU a DOLŮ na asi 10 sekund, dokud všechny LED kanálu nebudou střídavě blikat. Nyní je vysílač v režimu učení.

Stiskněte tlačítko STOP a podržte po dobu cca 1,5 sekundy. Motor, který se nachází nejbliž k vysíláči, resp. nejlépe přijímá signál, potvrdí režim učení koncové polohy (2 x „cvak“).



**Pokud je zvolen nesprávný motor, přejděte blíže k tomu motoru, který má být vybrán.**

Stiskněte a podržte současně tlačítko STOP a NAHORU na cca 1,5 sekundy. Motorem se toto potvrdí (1 x „klak“).

Stiskněte a podržte tlačítko NAHORU nebo DOLŮ, dokud závěs nedosáhne požadované horní nebo spodní koncové polohy. Korekturu polohy je možné provést tlačítkem NAHORU, resp. DOLŮ.

Stiskněte a podržte tlačítko NAHORU nebo DOLŮ, dokud závěs nedosáhne požadované horní nebo spodní koncové polohy. Korekturu polohy je možné provést tlačítkem NAHORU, resp. DOLŮ. Stiskněte a podržte současně tlačítko STOP a DOPRAVA na 1,5 sekundy. Motor potvrdí (4 x „cvak“ v horní koncové poloze, 4 x „cvak“ v spodní koncové poloze). Při učení horní polohy na koncový spínač se poloha naučí automaticky a bez potvrzení.

### Deaktivace režimu učení koncové polohy

Pro deaktivaci režimu učení koncové polohy stiskněte na vysíláči LC AIR tlačítko NAHORU a DOLŮ na cca 4 sekundy, až LED diody kanálu přestanou blikat. Režim učení koncové polohy je nyní ukončen.

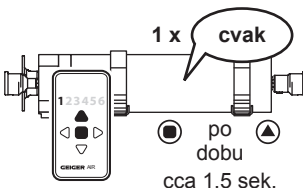
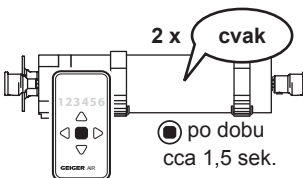
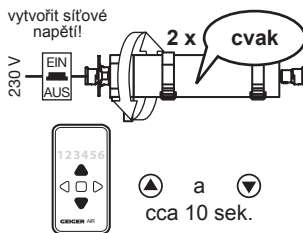

## 14. Učení základního úhlu lamel

**Učení základního úhlu lamel je důležité pro zajištění jednotného najždění do středové polohy s nastaveným úhlem lamel.**

Při otevírání a zavírání závěsu (pohybu nahoru a dolů) mají lamely různý úhel. Pro kompenzaci tohoto chování ve střední poloze musí pohonná jednotka vědět, o kolik stupňů musí otočit opačným směrem, aby lamely měly stejný úhel.

### Aktivace režimu učení

Motor na min. 5 sekund odpojte od sítě a znovu připojte. Motor udělá dva krátké pohyby (2 x „cvak“).

**Od tohoto okamžiku je na 30 minut k dispozici režim učení!**

Na vysíláči LC AIR stiskněte současně tlačítko NAHORU a DOLŮ na asi 10 sekund, dokud všechny LED kanálu nebudou střídavě blikat.

Nyní je vysílač v režimu učení.

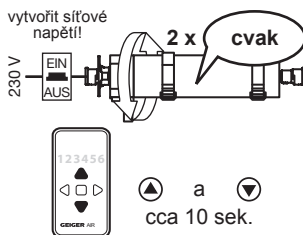

Stiskněte tlačítko STOP a podržte po dobu cca 1,5 sekundy. Motor, který se nachází nejbližší k vysílači, resp. signál nejlépe přijímá, potvrdí režim učení koncové polohy (2 x „cvak“).



**Pokud je zvolen nesprávný motor, přejděte blíže k tomu motoru, který má být vybrán.**

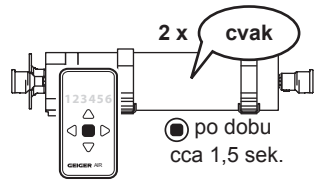

Podržte stisknuté tlačítko DOLEVA a DOLŮ po dobu cca 1,5 sekundy. Motor udělá dva krátké pohyby (2 x „cvak“) a spustí závěs automaticky na cca 90 % dráhy směrem dolů.

**Tlačítkem NAHORU nastavte lamely na pevný úhel (např. 90° nebo 45°).  
Korekce pomocí tlačítka DOLŮ není možná!**

Podržte stisknuté tlačítko STOP a DOPRAVA po dobu cca 1,5 sekundy pro uložení nastavení. Motor udělá dva krátké pohyby (2 x „cvak“).

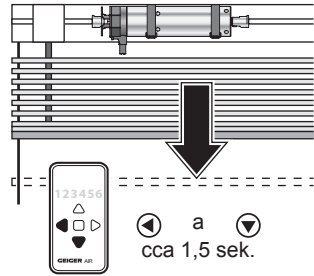

Následně závěs automaticky vyjede na cca 50 % dráhy směrem nahoru.

**Tlačítkem DOLŮ nastavte lamely na stejný úhel (např. 90° nebo 45°).  
Korekce pomocí tlačítka NAHORU není možná!**

Podržte stisknuté tlačítko STOP a DOPRAVA po dobu cca 1,5 sekundy pro uložení nastavení. Motor udělá čtyři krátké pohyby (4 x „cvak“).

#### Deaktivace režimu učení

Pro deaktivaci režimu učení koncové polohy stiskněte na vysílači LC AIR tlačítko NAHORU a DOLŮ na cca 4 sekundy, až LED diody kanálu přestanou blikat. Režim učení koncové polohy je nyní ukončen.

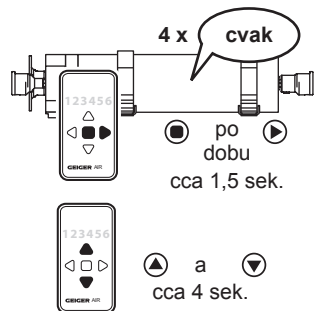
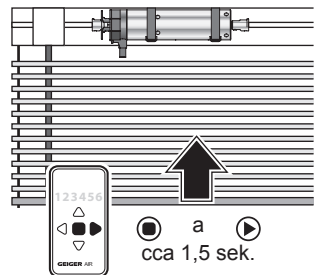
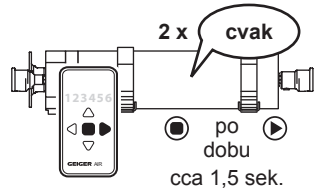

CZ

## 15. Mezipoloha

### Naprogramovat mezipolohu

Vyjít z libovolné polohy do požadované koncové polohy, zastavit pomocí tlačítka protisměru a tlačítko podržet stisknuté po dobu cca 1,5 sek., dokud se nepřihlásí motor (2 x „klak“). Poté tlačítko pustit!

Po najetí do středové polohy lze po dobu 10 sekund nastavit úhel lamel.

Po 10 sekundách se středová poloha s úhlem lamel potvrdí (2 x „cvak“) a uloží.

### Změna mezipolohy

Viz „Naprogramova mezipolohu“, avšak na nové požadované poloze.

### Vymazat mezipolohu

Zastavte závěs z pohybu „Nahoru“, resp. „Dolů“ pomocí tlačítka opačného směru a stisknuté tlačítko cca 5 sekund podržte. Po cca 2 sekundách zareaguje motor (2 x „cvak“) a po cca 5 sekundách motor potvrdí smazání středové polohy (6 x „cvak“).

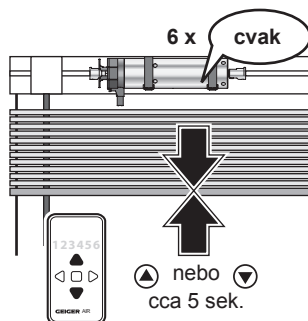
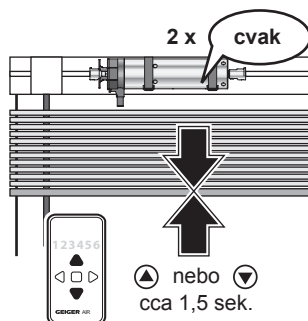

## 16. Najetí do koncových poloh

### Není naprogramovaná mezipoloha:

K najetí do koncových poloh se musí stisknout tlačítko příslušného směru po dobu **minimálně 1,5 sekundy**.

### Mezipoloha je naprogramovaná:

K najetí do koncových poloh se musí stisknout tlačítko příslušného směru po dobu **minimálně 3 sekundy**.

Při stisknutí tlačítka delším než 1,5 a kratším než 3 sekundy se najede do středové polohy. K zastavení pohybu stačí **krátký** stisk tlačítka protisměru nebo Stop tlačítka.

## 17. Tvoření skupin

(viz také kapitola 10 Zaučení/vymazání vysílače)

**Cíl: Závěs A + závěs B s vysílačem LC AIR s jednotlivými 6 kanály a aktivovat jako skupinu.**

Zapojit motor do elektrické sítě. Síť zapnout. Motor udělá dva krátké pohyby (2 x „klak“).

Na vysílači LC AIR stisknout současně tlačítko DOLEVA a DOPRAVA po dobu cca 10 sekund, dokud neblíká LED kanál. Vysílač je nyní v režimu učení.

**Závěs: A**

1. Stisknout tlačítko STOP na 1,5 sek. pro volbu motoru.
2. Tlačítkem DOLEVA nebo DOPRAVA zvolit požadovaný kanál (zde kanál 1).
3. Stisknout současně tlačítko STOP a tlačítko NAHORU pod dobu 1,5 sekundy k naprogramování kanálu.

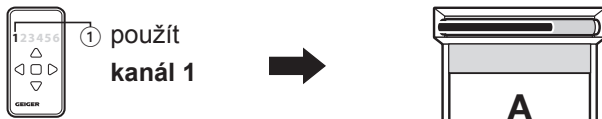

4. Tlačítkem DOLEVA nebo DOPRAVA zvolit požadovaný kanál pro skupinu (zde kanál 3).
5. Stisknout současně tlačítko STOP a tlačítko NAHORU po dobu 1,5 sekund k naprogramování kanálu.



**Závěs: B**

1. Stisknout tlačítko STOP po dobu 1,5 sek. pro zvolení motoru.
2. Tlačítkem DOLEVA nebo DOPRAVA zvolit požadovaný kanál (zde kanál 2).
3. Stisknout současně tlačítko STOP a tlačítko NAHORU po dobu 1,5 sekundy k naprogramování kanálu.

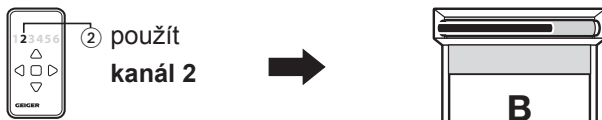

4. Tlačítkem DOLEVA nebo DOPRAVA zvolit požadovaný kanál pro skupinu (zde kanál 3).
5. Současně stisknout tlačítko STOP a tlačítko NAHORU po dobu 1,5 sekundy k naprogramování kanálu.



Pokud se nyní vydá povel pohybu pro **kanál 1**, vysune a zasune se **závěs A**.

Pokud se vydá povel pohybu pro **kanál 2**, vysune a zasune se **závěs B**. K současnému vysunutí a zasunutí obou závěsů (**závěs A a B**) se zvolí **kanál 3** a dá se mu požadovaný povel pohybu.

### Deaktivace režimu učení

Pro deaktivaci režimu učení stiskněte na vysílači LC AIR tlačítko DOLEVA a DOPRAVA současně na cca 4 sekundy, až kontrolka LED kanálu přestane blikat. Režim učení je nyní ukončen.



◀ a ▶  
cca 4 sek.

CZ

## 18. Referenční funkce dojezdového spínače

Tato funkce kompenzuje změny horní polohy lamel způsobené zabíháním nových pásek venkovní žaluzie.

Byla-li aktivována referenční funkce (viz níže), provede se pátý pohyb NAHORU až po dojezdový spínač.

Rozdíl dráhy mezi nastavenou horní polohou a dojezdem je uložen do paměti.

Při každé 5., 20. a poté každé 50. jízdě dojde ke kontrole rozdílu dráhy oproti uložené hodnotě. Pokud vznikne rozdíl, horní nastavená poloha je úměrně upravena a tím je zajištěna stejná poloha spodního profilu.

Při referenční jízdě zůstává žaluzie stát na dojezdovém spínači.

## 19. Referenční funkce aktivace/vypnutí

### Zapnutí/Vypnutí referenční funkce:

Při novém nastavování spodní a horní koncové polohy (viz kapitola 12) na pozici, je referenční funkce **automaticky vypnutá**.

Při novém nastavování spodní koncové polohy na pozici a horní koncové polohy na dojezdový spínač (viz kapitola 12) je referenční funkce **vypnutá**. Při novém nastavování horní koncové polohy na pozici (viz kapitola 13) je referenční funkce **automaticky zapnutá**. Při opětovném nastavování (kapitola 13) horní koncové polohy na pozici zůstává referenční funkce **zapnutá**.

## 20. Ochrana proti přimrznutí

Pro zajištění optimální citlivosti těchto funkcí je třeba po nastavení koncových poloh provést nepřerušovanou jízdu zesponu nahoru.

Motor si uloží momentovou charakteristiku a odchylky bude vyhodnocovat jako přimrznutí případně překážku. Při překážce nebo přimrznutí je směr nahoru blokován.

Po odstranění překážky lze pohon opět rozjet pomocí krátkého pohybu směrem dolů.

## 21. Co udělat, když ...

Problém	Řešení
<b>Motor neběží.</b>	<ul style="list-style-type: none"><li>• Přípojný kabel motoru není zastrčen do zásuvky. Zkontrolujte konektor.</li><li>• Zkontrolujte, zda není poškozen přípojný kabel.</li><li>• Zkontrolujte síťové napětí a nechte příčinu výpadku napětí zkontrolovat elektrikářem.</li></ul>
<b>Motor se namísto ve směru dolů otáčí ve směru nahoru.</b>	<ul style="list-style-type: none"><li>• Jsou zaměněná řídicí vedení. Přehodit řídicí vedení černé/hnědé.</li><li>• Pořadí učení nebylo dodrženo (nastavte první spodní koncovou polohu).</li></ul>
<b>Motor běží pouze v jednom směru.</b>	<ul style="list-style-type: none"><li>• Motor je v koncové poloze. Motor zavézt do protisměru. Podle potřeby znovu nastavit koncové.</li></ul>
<b>Po vícenásobném spuštění se motor zastaví a nereaguje více.</b>	<ul style="list-style-type: none"><li>• Motor se příliš zahřál a vypnul se. Nechte motor vychladnout po dobu cca 15 min. a zkuste to znovu.</li></ul>
<b>Po nastavení dolní koncové polohy zajede žaluzie ještě do směru DOLŮ.</b>	<ul style="list-style-type: none"><li>• Motor nebyl správně vestavěn (viz upozornění k instalaci).</li></ul>
<b>Lamely jsou v různých úhlech při najetí střední polohy shora a zdola.</b>	<ul style="list-style-type: none"><li>• Znovu nastavte základní úhel lamel.</li></ul>

## 22. Prohlášení o shodě

**GEIGER**  
ANTRIEBSTECHNIK

### EU prohlášení o shodě

Gerhard Geiger GmbH & Co. KG  
Antriebstechnik  
Schleifmühle 6  
D-74321 Bietigheim-Bissingen

#### Popis produktu:

Pohon na žaluzie, pohon na rolety, pohon na markízy

#### Označení typu:

GR45..	GJ56..
G545..	GS56..
GU45..	GSI56..
GB45..	

#### Použitá zásada:

2006/42/EG  
2014/30/EU  
2014/53/EU  
2011/65/EU + (EU)2015/863 + (EU)2017/2102

#### Použité normy:

DIN EN 60335-1 (VDE 0700-1):2012-10; EN 60335-1:2012  
DIN EN 60335-1 Ber.1 (VDE 0700-1 Ber.1):2014-04; EN 60335-1:2012/AC:2014  
EN 60335-1:2012/A11:2014  
DIN EN 60335-2-97 (VDE 0700-97):2017-05; EN 60335-2-97:2006+A11:2008+A2:2010  
+A12:2015  
DIN EN 62233 (VDE 0700-366):2008-11; EN 62233:2008  
DIN EN 62233 Ber.1 (VDE 0700-366 Ber.1):2009-04; EN 62233 Ber.1:2008  
DIN EN ISO 12100:2011-03; EN ISO 12100:2010  
  
DIN EN 55014-1:2012-05; EN 55014-1:2006 + A1:2009 + A2:2011  
DIN EN 55014-2:2016-01; EN55014-2:2015  
DIN EN 61000-3-2:2015-03; EN 61000-3-2:2014  
DIN EN 61000-3-3:2014-03; EN 61000-3-3:2013  
ETSI EN 301 489-1 V1.9.2(2011-09)  
ETSI EN 301 489-3 V1.6.1(2013-08)  
ETSI EN 300 220-2 V3.1.1(2017-02)

#### Zmocňovatel dokumentu

Gerhard Geiger GmbH & Co. KG

#### Adresa:

Schleifmühle 6, D-74321 Bietigheim-Bissingen

Bietigheim-Bissingen, 25.06.2019



Roland Kraus (jednatel)

100W1518 cz 06-19

Gerhard Geiger GmbH & Co. KG  
Schleifmühle 6 | D-74321 Bietigheim-Bissingen  
Phone +49 (0) 7142 9380 | Fax +49 (0) 7142 938 230 | info@geiger.de | www.geiger.de  
Sitz Bietigheim-Bissingen | Amtsgericht Stuttgart HRA 300591 | USt-IdNr. DE145002146  
Komplementär: Geiger Verwaltungs-GmbH | Sitz Bietigheim-Bissingen | Amtsgericht Stuttgart HRB 300481  
Geschäftsführer: Roland Kraus | WEEE-Reg.-Nr. DE47902323

Aktuální prohlášení o shodě, viz [www.geiger.de](http://www.geiger.de)

## 23. Navázání spojení s miniserverem Loxone

### Předpoklady

Aby se GJ56 AIR mohl integrovat do Vašeho systému Loxone, musí se nejdříve uvést do provozu miniserver Go nebo miniserver s rozšířením Air Base.

Více informací k tomu naleznete na webových stránkách: [www.loxone.com/help/miniserver](http://www.loxone.com/help/miniserver)

### Uvedení do provozu v Loxone Config

Otevřete Loxone Config a připojte se ke svému Miniserveru. Poté vyberte ve stromu periferií rozšíření Air Base a aktivujte Air Monitor. Poté klikněte v obrazovce učení na „Spustit hledání“. Nyní se zobrazí všechna zařízení Air, která se nachází v režimu učení.

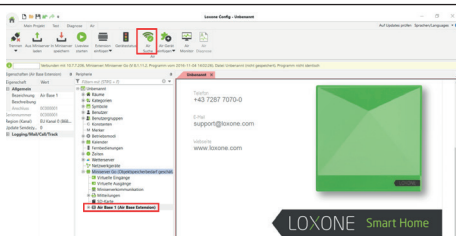

Nyní je správný okamžik k připojení pohonu žaluzií k proudu. K signalizaci nového spuštění motor 2 x trhne a prohledá dostupné rádiové kanály, až najde vyhledávací základnu Air Base.

Nyní označte nalezený GJ56.. AIR, zadejte označení a přiřadte mu místnost. Nakonec klikněte na „Vytvořit zařízení“.

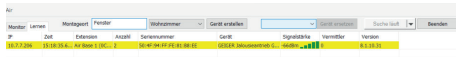

Pohon žaluzie se zobrazí v periferiích pod zadaným označením ve stromové struktuře. Když na něj ve stromě kliknete, 2x cukne.

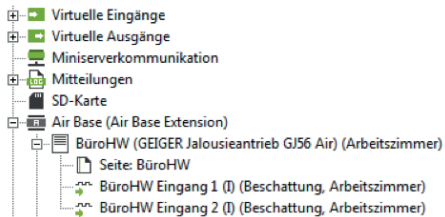

Vyberte žaluziový pohon a přetáhněte na stránku programování.



Volba „Uložit na Miniserver“ přenese změny provedené v konfiguraci na Miniserver.

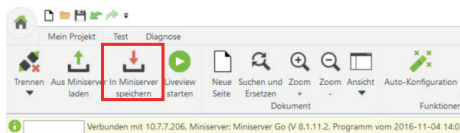

Pohonná jednotka je nyní naprogramovaná a má již k dispozici standardní konfiguraci a také vizualizaci, kde lze snadno naprogramovat ještě horní koncovou polohu. Pro bližší informace a dokumentaci navštivte: [www.loxone.com/help/blindmotor-gj56-air](http://www.loxone.com/help/blindmotor-gj56-air)

**Pokud již byly koncové polohy naučeny pomocí ručního nebo nástěnného vysílače, není nutné je učit znovu.**

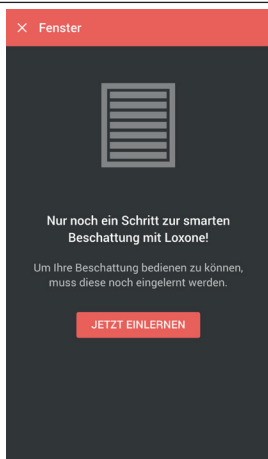

Klikněte na "Naučit"...

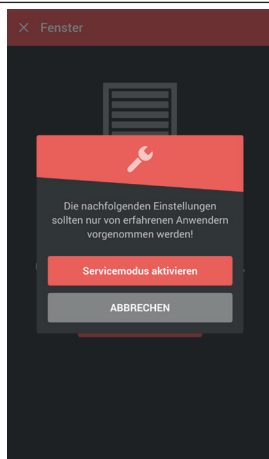

Aktivujte servisní režim...

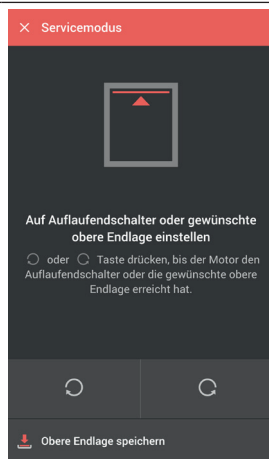

Najedte do koncových poloh a uložte je.

Motor potvrdí učení spodní koncové polohy 2 x „cvaknutím“, horní koncové polohy a tedy konec ukládání koncových poloh 4 x „cvaknutím“.

Mezi učením spodní koncové polohy a učením horní koncové polohy máte 2 minuty čas, jinak se obnoví dříve nastavené hodnoty (nebo tovární nastavení) – v takovém případě motor provede 6 x „cvak“.

**POZOR: Žaluziový pohon má v závislosti na montážní poloze různý směr otáčení pro navinutí žaluzie. Proto lze předem jednoznačně určit pouze směr otáčení motoru, nikoli však směr navijení závěsu.**

Po nastavení koncových poloh lze žaluzie používat normálním způsobem.

## 24. Technické údaje

Technické údaje GJ56.. F03			
	GJ5606k F03	GJ5610 F03	GJ5620 F03
Napětí		230 V~/50 Hz	
Proud	0,40 A	0,60 A	0,85 A
Cos Phi (cosφ)		> 0,95	
Zapínací proud (faktor)		x 1,2	
Výkon	93 W	135 W	190 W
Krouticí moment	6 Nm	10 Nm	2 x 10 Nm
Otáčky		26 rpm	
Krytí		IP 54	
Rozsah koncového vypnutí		200 ot.	
Provozní režim	S2 4 min.	S2 4 min.	S2 4 min.
Celková délka	319,5 mm	329,5 mm	356,7 mm
Průměr		55 mm	
Hmotnost	ca. 1,50 kg	ca. 1,70 kg	ca. 2,20 kg
Skladovací teplota/ Vlhkost	T = -15°C .. +70°C / suché, bez kondenzace		

Technické změny vyhrazeny. Informace o rozsahu okolních teplot pro motory GEIGER najdete na stránce [www.geiger.de](http://www.geiger.de)



## 25. Údržba

Pohon je bezúdržbový.

## 26. Upozornění k likvidaci

### Likvidace obalových materiálů

Obalové materiály jsou suroviny, čímž jsou opět použitelné. Zlikvidujte je řádně v zájmu ochrany životního prostředí!

### Likvidace elektrických a elektronických přístrojů.

Elektrické a elektronické přístroje se v souladu s EU směrnici musí sbírat a zlikvidovat separátně.

CZ

**CZ**

**CZ**

CZ

V případě technických dotazů je Vám rád k dispozici náš servisní tým  
na tel. čísle +49 (0) 7142 938 333.

**GEIGER**  
ANTRIEBSTECHNIK

**Gerhard Geiger GmbH & Co. KG**  
Schleifmühle 6 | D-74321 Bietigheim-Bissingen  
T +49 (0) 7142 9380 | F +49 (0) 7142 938 230  
info@geiger.de | www.geiger.de

