

www.somfy.com

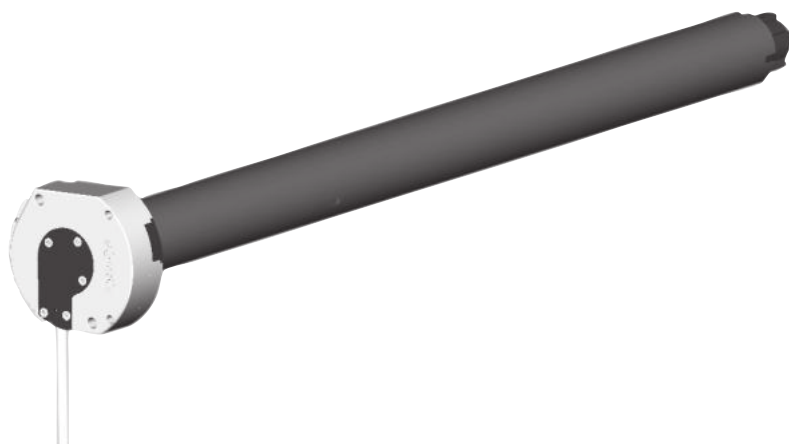

Sunea 50 CSI io

- FR** Notice
- EN** Instructions
- DE** Anleitung
- IT** Istruzioni
- PL** Instrukcja
- HU** Útmutató
- NL** Handleiding
- CS** Návod
- ES** Manual

somfy[®]

NOTICE ORIGINALE

Cette notice s'applique à toutes les déclinaisons de Sunea 50 CSI io (couple/vitesse).

SOMMAIRE

1. Informations préalables	2	3.3. Position favorite (my)	10
1.1 Domaine d'application	2	3.4 utilisation de la manivelle de secours	11
1.2 Responsabilité	2	3.5. Fonctionnement avec un capteur Soleil Somfy	11
2. Installation	3	3.6. Réglages supplémentaires	11
2.1. Montage	3	3.7. Fonctionnement après une coupure d'alimentation	11
2.2. Câblage	4	3.8. Astuces et conseils d'utilisation	12
2.3. Mise en service	5	4. Données techniques	12
2.4. Astuces et conseils d'installation	9		
3. Utilisation et maintenance	10		
3.1. Touches Montée et Descente	10		
3.2. Fonction STOP	10		

1. INFORMATIONS PRÉALABLES

1.1 DOMAINE D'APPLICATION

La motorisation Sunea 50 CSI est conçue pour motoriser tous types de stores d'extérieur horizontaux à bras (excepté ceux à double pente, à bras avec pistons à gaz ou à bras télescopiques) respectant au moins une des conditions suivantes :

- Le produit motorisé est commandé par un interrupteur sans verrouillage (Voir document Instructions de sécurité joint).
- En position déployée, toute partie du produit motorisé se trouve à une hauteur supérieure à 2m50 par rapport au sol ou à tout niveau d'accès permanent.
- Pour les stores, la barre de charge se déplace uniquement par gravité, et sa masse est inférieure à 15 Kg.

1.2 RESPONSABILITÉ

Avant d'installer et d'utiliser la motorisation Sunea 50 CSI, lire attentivement cette **notice d'installation et d'utilisation**. Outre les instructions décrites dans cette notice, respecter également les consignes détaillées dans le document joint **Consignes de sécurité**.

La motorisation Sunea 50 CSI doit être installée par un professionnel de la motorisation et de l'automatisation de l'habitat, conformément aux instructions de Somfy et à la réglementation applicable dans le pays de mise en service.

Toute utilisation de la motorisation Sunea 50 CSI hors du domaine d'application décrit ci-dessus est interdite. Elle exclurait, comme tout irrespect des instructions figurant dans cette notice et dans le document joint **Consignes de sécurité**, toute responsabilité et garantie de Somfy.

L'installateur doit informer ses clients des conditions d'utilisation et de maintenance de la motorisation Sunea CSI io et doit leur transmettre les instructions d'utilisation et de maintenance, ainsi que le document joint **Consignes de sécurité**, après l'installation de la motorisation Sunea 50 CSI. Toute opération de Service Après-Vente sur la motorisation Sunea 50 CSI nécessite l'intervention d'un professionnel de la motorisation et de l'automatisation de l'habitat.

Si un doute apparaît lors de l'installation de la motorisation Sunea 50 CSI ou pour obtenir des informations complémentaires, consulter un interlocuteur Somfy ou aller sur le site www.somfy.com.



Avertissement Sécurité!





Attention!



Information

2. INSTALLATION

-  Consignes à suivre **impérativement** par le professionnel de la motorisation et de l'automatisation de l'habitat réalisant l'installation de la motorisation Sunea CSI io.
-  Ne jamais laisser tomber, choquer, percer, immerger la motorisation.
-  Installer un point de commande individuel pour chaque motorisation.

2.1. MONTAGE

2.1.1. Préparation de la motorisation

S'assurer que le diamètre intérieur du tube est supérieur ou égal à 47 mm.

1) Monter les accessoires nécessaires à l'intégration de la motorisation dans le tube d'enroulement :

- Soit uniquement la roue **a** sur la motorisation.
- Soit la couronne **b** et la roue **c** sur la motorisation.

2) Mesurer la longueur (L1) entre le bord intérieur de la tête de la motorisation et l'extrémité de la roue.

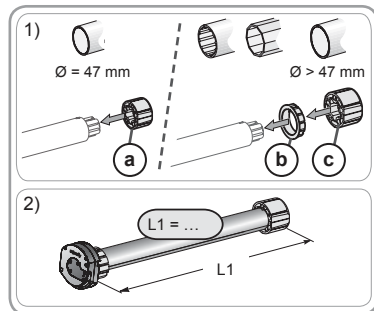

2.1.2. Préparation du tube

1) Couper le tube d'enroulement à la longueur désirée en fonction du produit motorisé.

2) Ébavurer le tube d'enroulement et éliminer les copeaux.

3) Pour les tubes d'enroulement lisses à l'intérieur, découper une encoche selon les cotes suivantes :

d = 4 mm / 0.16 In ; **e** = 28 mm / 1.1 In.

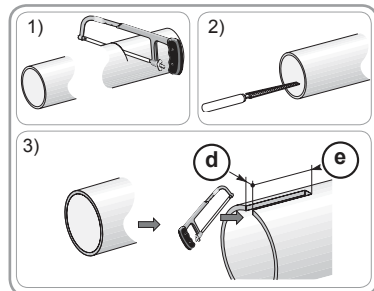

2.1.3. Assemblage motorisation - tube

1) Glisser la motorisation dans le tube d'enroulement.



Pour les tubes d'enroulement lisses à l'intérieur, positionner l'encoche découpée sur l'ergot de la couronne.

2) La roue doit être bloquée en translation dans le tube d'enroulement:

- Soit en fixant le tube d'enroulement sur la roue à l'aide de 4 vis parker Ø 5 mm ou 4 rivets pop acier Ø 4,8 mm placés entre 5 mm et 15 mm de l'extrémité extérieure de la roue, quel que soit le tube d'enroulement.

Les vis ou les rivets pop ne doivent pas être fixés sur la motorisation mais uniquement sur la roue.

- Soit par l'utilisation d'un stop roue, pour les tubes non lisses.

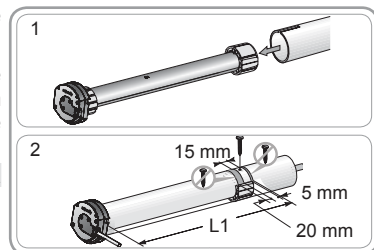

FR

2.1.4. Montage de la manivelle de secours

- Utiliser un anneau de sortie ou une sortie de caisson de store équipés d'un axe carré (C) de 6 mm ou d'un axe hexagonal (D) de 7 mm (accessoires non fournis).
- Fixer l'anneau de sortie adapté sur la tête du moteur.

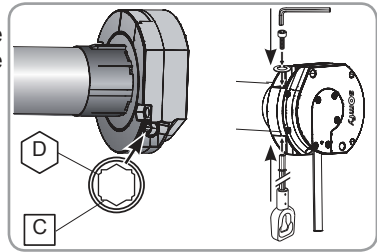

2.1.5. Montage de l'ensemble tube - motorisation

- 1) Monter l'ensemble tube - moteur sur le support embout (f).
- 2) Monter l'ensemble tube - moteur sur le support moteur (g) sortie de câble (h) vers le bas.

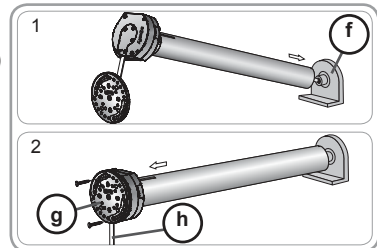

2.2. CÂBLAGE

- ⚠ Les câbles traversant une paroi métallique doivent être protégés et isolés par un manchon ou un fourreau.
- ⚠ Attacher les câbles pour éviter tout contact avec une partie en mouvement.
- ⚠ Le câble du Sunea CSI io est démontable. S'il est endommagé, le remplacer à l'identique.
- ⚠ Si la motorisation est utilisé en extérieur, et si le câble d'alimentation est de type HO5 VVF alors installer le câble dans un conduit résistant aux UV, par exemple sous goulotte.
- 👉 Laisser le câble d'alimentation de la motorisation accessible : il doit pouvoir être remplacé facilement.
- 👉 Toujours faire une boucle sur le câble d'alimentation pour éviter la pénétration d'eau dans la motorisation !

- Couper l'alimentation secteur.
- Connecter la motorisation selon les informations du tableau ci-dessous :

⚠ Respecter la Norme NF C 15-100 pour les installations électriques

	Neutre	Phase	Terre
230V-50Hz	Bleu	Marron	Jaune/ Vert

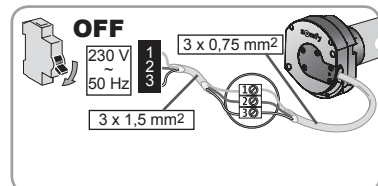

2.3. MISE EN SERVICE

2.3.1. Pré-enregistrement du point de commande

1) Mettre sous tension.

2) Appuyer en même temps sur les touches **Montée et Descente** du point de commande : Le produit motorisé fait un va-et-vient (rapide montée et descente), le point de commande est préenregistré dans le moteur.

La motorisation est en mode programmation pendant ≈ 10 min.

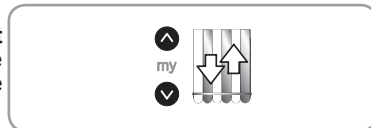

2.3.2. Contrôle du sens de rotation

1) Appuyer sur la touche **Montée** du point de commande :

a) Si le produit motorisé monte (a), le sens de rotation est correct : Passer au paragraphe « Réglage des fins de course ».

b) Si le produit motorisé descend (b), le sens de rotation est incorrect : Passer à l'étape suivante.

2) Appuyer sur la touche **my** du point de commande jusqu'au va-et-vient du produit motorisé : Le sens de rotation est modifié.

3) Appuyer sur la touche **Montée** du point de commande pour contrôler le sens de rotation.

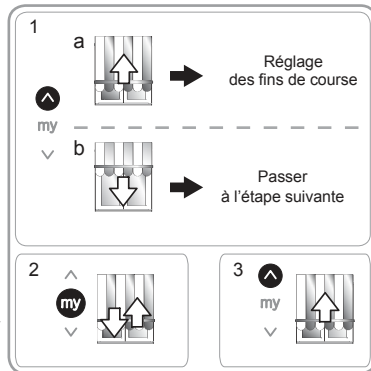

2.3.3. Réglage des fins de course

Réglage pour stores cassette

Pour les stores cassette, la fin de course haute se règle automatiquement alors que la fin de course basse doit être réglée.

Réglage de la fin de course basse

⚠ Ne pas utiliser en même temps les touches **my et **Descente** pour atteindre la fin de course basse.**

1) Placer le produit motorisé en fin de course basse.

⚠ Un appui > 2 s sur la touche **Descente entraîne un mouvement de descente en continu du produit motorisé.**

2) Stopper le produit motorisé à l'endroit désiré.

3) Si besoin, ajuster la position du produit motorisé à l'aide des touches **Montée** ou **Descente**.

4) Appuyer en même temps sur les touches **my** et **Montée** : le produit motorisé monte dans un mouvement continu même après avoir lâché les touches **my** et **Montée**.

5) À mi-hauteur, faire un appui bref sur la touche **my** pour arrêter le produit motorisé.

6) Appuyer de nouveau sur la touche **my** jusqu'au mouvement du produit motorisé (1,5 s vers le bas puis mouvement vers le haut jusqu'à la fermeture de la cassette) : les positions des fins de course sont enregistrées.

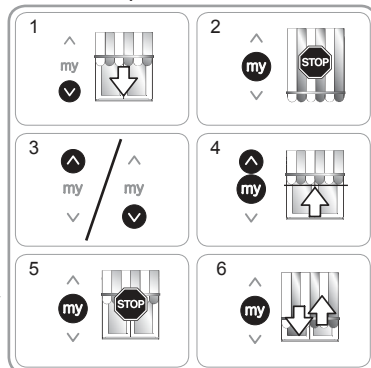

Attendre l'arrêt complet du store avant de passer au chapitre « Enregistrement du premier point de commande ».

FR

Réglage pour stores non-cassette

Pour les stores non-cassette, les fins de course haute et basse doivent être réglées.

Réglage de la fin de course haute

1) Placer le store en fin de course haute.

 Un appui > 2 s sur la touche **Montée** entraîne un mouvement de montée en continu du store.

2) Stopper le store à l'endroit désiré.

3) Si besoin, ajuster la position du store à l'aide des touches **Montée** ou **Descente**.

4) Appuyer en même temps sur les touches **my** et **Descente** : le store descend dans un mouvement continu même après avoir lâché les touches **my** et **Descente**.

5) À mi-hauteur, faire un appui bref sur la touche **my** pour arrêter le store et passer à l'étape suivante.

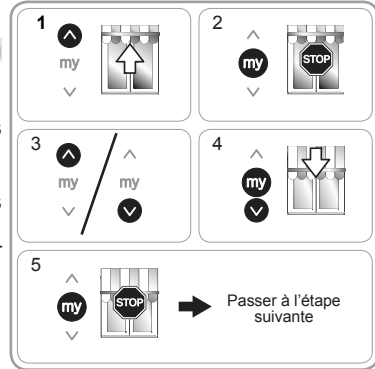

Réglage de la fin de course basse

1) Placer le store en fin de course basse.

 Un appui > 2 s sur la touche **Descente** entraîne un mouvement de descente en continu du store.

2) Stopper le store à l'endroit désiré.

3) Si besoin, ajuster la position du store à l'aide des touches **Montée** ou **Descente**.

4) Appuyer en même temps sur les touches **my** et **Montée** : le store monte dans un mouvement continu même après avoir lâché les touches **my** et **Montée**.

5) À mi-hauteur, faire un appui bref sur la touche **my** pour arrêter le store.

6) Appuyer de nouveau sur la touche **my** jusqu'au mouvement du store (1,5 s vers le bas puis mouvement vers le haut jusqu'à la fermeture du store) : les fins de course sont enregistrées.

Attendre l'arrêt complet du store avant de passer au chapitre « Enregistrement du premier point de commande ».

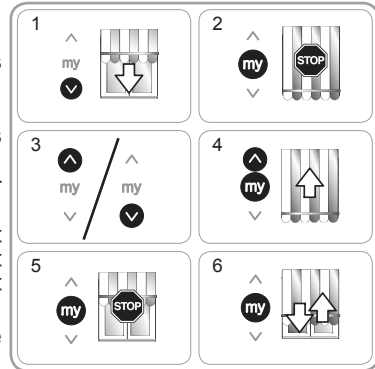

2.3.4. Enregistrement du point de commande

La motorisation est en mode programmation :

→ Faire un appui bref sur le bouton **PROG** du point de commande à enregistrer :

→ Le produit motorisé effectue un va-et-vient : ce point de commande est enregistré dans la motorisation.

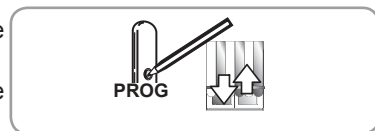

Si la motorisation n'est plus en mode programmation, effectuer de nouveau l'Étape 2.3.1, avant de réaliser l'Étape 2.3.4.

2.3.5. Re-réglage des fins de course

La modification des fins de course dépend du type de produit motorisé.

Modification pour stores cassette

Pour les stores cassette, la fin de course haute s'ajuste automatiquement alors que la fin de course basse peut être modifiée.

Réajustement de la fin de course basse

- 1) Placer le store en fin de course basse.
- 2) Appuyer en même temps sur les touches **Montée** et **Descente** jusqu'au mouvement du store : le moteur est en mode réglage.
- 3) Ajuster la position basse du store à l'aide des touches **Montée** ou **Descente**.
- 4) Appuyer sur la touche **my** jusqu'au mouvement du store : la nouvelle position de fin de course basse est enregistrée.

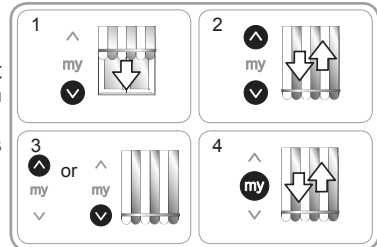

Modification pour stores non-cassette

Pour les stores non-cassette, les fins de course haute et basse peuvent être modifiées.

Réajustement de la fin de course haute

- 1) Placer le store en fin de course haute.
- 2) Appuyer en même temps sur les touches **Montée** et **Descente** jusqu'au mouvement du store : le moteur est en mode réglage.
- 3) Ajuster la position haute du store à l'aide des touches **Montée** ou **Descente**.
- 4) Appuyer sur la touche **my** jusqu'au mouvement du store : la nouvelle fin de course haute est enregistrée.

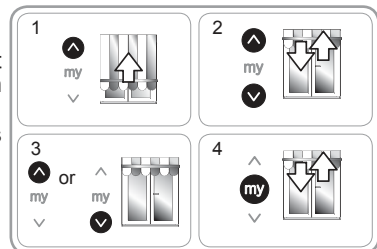

Réajustement de la fin de course basse

- 1) Placer le store en fin de course basse.
- 2) Appuyer en même temps sur les touches **Montée** et **Descente** jusqu'au mouvement du store : le moteur est en mode réglage.
- 3) Ajuster la position basse du store à l'aide des touches **Montée** ou **Descente**.
- 4) Appuyer sur la touche **my** jusqu'au mouvement du store : la nouvelle position de fin de course basse est enregistrée.

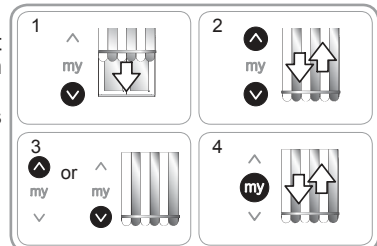

FONCTIONS AVANCÉES

 Contacter le fabricant du produit motorisé avant toute utilisation de ces fonctions pour valider la compatibilité de votre installation.

2.3.6. Fonction « Back impulse »

Cette fonction permet de tendre la toile après chaque mouvement de descente du store. Il est possible de l'ajuster jusqu'à ½ tour de tube d'enroulement.

Pour mettre en œuvre cette fonction :

- 1) Placer le store en fin de course basse.
- 2) Appuyer en même temps sur les touches **my** et **Montée** jusqu'au mouvement du store : le moteur est en mode programmation.
- 3) Ajuster la tension de la toile à l'aide des touches **Montée** ou **Descente** (1/2 tour de tube maxi.).
- 4) Appuyer sur la touche **my** jusqu'au mouvement du store : la tension de toile est enregistrée.

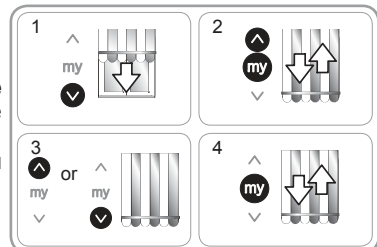

2.3.7. Fonction « Back release » uniquement pour stores cassette

Cette fonction permet de relâcher la tension sur la toile après la fermeture du store cassette.

i La procédure à suivre pour activer ou désactiver le « Back release » est identique.

Par sécurité, cette fonction peut être activée ou désactivée par le point de commande dans 3 cas seulement :

- Après la validation des réglages et avant l'enregistrement du premier point de commande.
- Après l'enregistrement du premier point de commande et durant les 4 cycles suivants.
- Après une simple coupure d'alimentation et durant les 4 cycles suivants.

Pour mettre en œuvre cette fonction :

- 1) Placer le produit motorisé en fin de course haute.
- 2) Appuyer en même temps sur les touches **my** et **Descente** jusqu'au mouvement du produit motorisé.

Si la fonction « Back release » était inactive, elle est activée.

Si la fonction « Back release » était active, elle est désactivée.

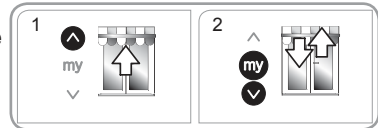

2.3.8. Fonction « Effort de fermeture » uniquement pour stores cassette

Cette fonction permet d'augmenter ou de diminuer l'effort de fermeture de la cassette du store sur 3 seuils (fort-moyen-faible).

Par défaut, le moteur est positionné en sortie d'usine sur le niveau moyen.

Par sécurité, cette fonction est atteignable par le point de commande dans 3 cas seulement :

- Après la validation des réglages et avant l'enregistrement du premier point de commande.
- Après l'enregistrement du premier point de commande et durant les 4 cycles suivants.
- Après une simple coupure d'alimentation et durant les 4 cycles suivants.

Pour mettre en œuvre cette fonction :

- 1) Placer le produit motorisé en position médiane.
- 2) Faire un appui bref et simultané sur les touches **my** et **Montée** suivi immédiatement d'un appui maintenu et simultané sur les touches **my** et **Montée** jusqu'au mouvement du produit motorisé.

⚠ Le moteur est en mode programmation pendant 10 s uniquement.

- 3) Ajuster l'effort de fermeture à l'aide des touches **Montée** ou **Descente**.

- Pour augmenter l'effort de fermeture, appuyer sur la touche **Montée** jusqu'au mouvement lent du produit motorisé : l'effort de fermeture du store cassette est passé au seuil supérieur.
- Pour diminuer l'effort de fermeture, appuyer sur la touche **Descente** jusqu'au mouvement lent du produit motorisé : l'effort de fermeture du store cassette est passé au seuil inférieur.

- 4) Appuyer sur la touche **my** jusqu'au mouvement du produit motorisé : le nouvel effort de fermeture est enregistré.

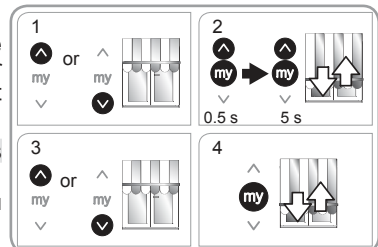

2.4. ASTUCES ET CONSEILS D'INSTALLATION

2.4.1. Questions sur le Sunea CSI ?

Constats	Causes possibles	Solutions
Le produit motorisé ne fonctionne pas.	Le câblage est incorrect.	Contrôler le câblage et le modifier si besoin.
	La motorisation est en protection thermique.	Attendre que le moteur refroidisse.
	La pile du point de commande est faible.	Contrôler si la pile est faible et la remplacer si besoin.
	Le point de commande n'est pas compatible.	Contrôler la compatibilité et remplacer le point de commande si besoin.
	Le point de commande utilisé n'est pas enregistré dans la motorisation.	Utiliser un point de commande enregistré ou enregistrer ce point de commande.

2.4.2. Remplacement d'un point de commande Somfy perdu ou cassé



Ne réaliser la double coupure de courant qu'au niveau de l'application à remettre à zéro.



Cette remise à zéro supprime tous les points de commande locaux cependant les capteurs, les réglages de fin de course et la position favorite sont conservés.

- 1) Positionner le produit motorisé à mi-hauteur.
- 2) Couper l'alimentation secteur pendant 2 s.
- 3) Remettre l'alimentation secteur entre 5 s et 15 s.
- 4) Couper l'alimentation secteur pendant 2 s.
- 5) Remettre l'alimentation secteur : le produit motorisé se met en mouvement quelques secondes. (Si l'application est en fin de course haute ou basse elle effectuera un bref va-et-vient).
- 6) Appuyer sur le bouton **PROG** du nouveau point de commande jusqu'au va-et-vient du produit motorisé : le nouveau point de commande est enregistré et tous les autres points de commande sont effacés.

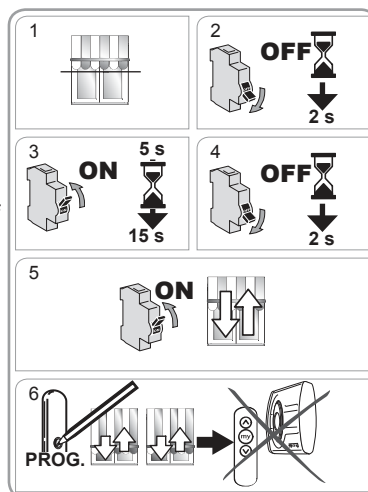

FR

2.4.3. Retour en configuration d'origine

 Ne réaliser la double coupure de courant qu'au niveau de l'application à remettre à zéro.

 Cette remise à zéro supprime tous les points de commande, tous les capteurs, tous les réglages de fin de course et réinitialise la position favorite (my) de la motorisation.

- 1) Positionner le produit motorisé à mi-hauteur.
- 2) Couper l'alimentation secteur pendant 2 s.
- 3) Remettre l'alimentation secteur entre 5 s et 15 s.
- 4) Couper l'alimentation secteur pendant 2 s.
- 5) Remettre l'alimentation secteur : le produit motorisé se met en mouvement quelques secondes. (Si l'application est en fin de course haute ou basse elle effectuera un bref va-et-vient).
- 6) Appuyer sur le bouton **PROG** du point de commande local Somfy pendant ≈ 7 s, jusqu'aux deux va-et-vient du produit motorisé :
 - La motorisation est réinitialisée en configuration d'origine.

- Reprendre la mise en service (voir chapitre **Mise en service**).

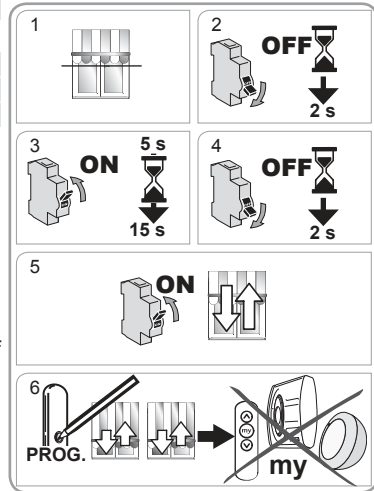

3. UTILISATION ET MAINTENANCE

 Cette motorisation ne nécessite pas d'opération de maintenance

3.1. TOUCHES MONTÉE ET DESCENTE

Un appui bref sur la touche **Montée** ou **Descente** provoque une montée ou descente complète du produit motorisé.

 Pour les stores cassette, la détection d'obstacle est active durant toute la descente.

3.2. FONCTION STOP

Le produit motorisé est en cours de mouvement.

- Faire un appui **bref** sur **my** : le produit motorisé s'arrête automatiquement.

3.3. POSITION FAVORITE (my)

Pour utiliser la position favorite (my) :

- Faire un appui **bref** sur **my** : le produit motorisé se met en mouvement et s'arrête en position favorite (my).

 Pour modifier ou supprimer la position favorite (my), voir chapitre Réglages supplémentaires.

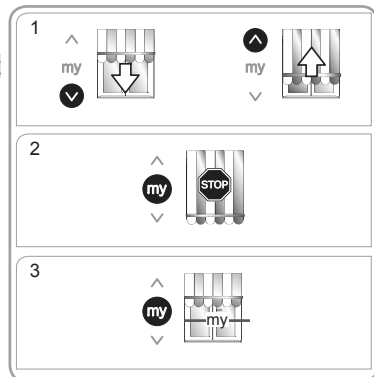

3.4. UTILISATION DE LA MANIVELLE DE SECOURS

⚠ Ne jamais utiliser la manivelle de secours tant qu'un point de commande n'est pas enregistré dans le moteur.

⚠ Ne pas descendre le store en dessous du cassage de bras à l'aide de la manivelle.

- Vérifier que l'alimentation secteur est coupée.
- Glisser le crochet de la manivelle de secours Somfy dans l'anneau de sortie.
- Tourner la manivelle pour monter ou descendre le store.

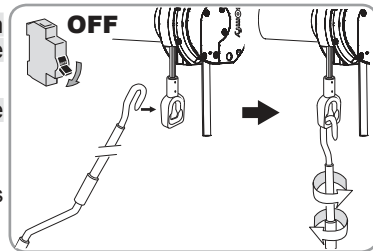

3.5. FONCTIONNEMENT AVEC UN CAPTEUR SOLEIL SOMFY

Se référer à la notice correspondante.

3.6. RÉGLAGES SUPPLÉMENTAIRES

3.6.1. Enregistrement ou modification de la position favorite (my)

- 1) Placer le produit motorisé dans la position favorite (my) souhaitée.
- 2) Appuyer sur **my**, pendant ≈ 5 s, jusqu'au va-et-vient du produit motorisé : la position favorite (my) souhaitée est enregistrée.

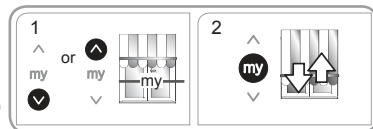

3.6.2. Suppression de la position favorite (my)

- 1) Appuyer sur **my** : le produit motorisé se met en mouvement et s'arrête en position favorite (my).
- 2) Appuyer de nouveau sur **my** jusqu'au mouvement du produit motorisé : la position favorite (my) est supprimée.

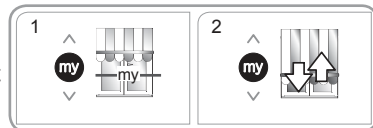

3.6.3. Ajout/Suppression de points de commande et capteurs Somfy

Se référer à la notice correspondante.

3.7. FONCTIONNEMENT APRÈS UNE COUPURE D'ALIMENTATION

Le Sunea CSI io est équipé d'un système électronique qui lui permet de résister à des coupures secteur d'une durée inférieure à 2 min. Au-delà de ce temps, le moteur bascule dans un mode de réinitialisation de la fin de course. Pour revenir au mode de fonctionnement standard, une des 3 opérations suivantes doit être effectuée.

Utilisation de la touche Montée

Un appui bref sur la touche Montée provoque une montée complète du store et un retour en mode de fonctionnement standard.

Utilisation de la touche Descente

Un appui bref sur la touche Descente provoque une descente de 1,5 s puis une remontée du store jusqu'en arrêt sur détection de couple puis une descente jusqu'à la fin de course basse et un retour en mode de fonctionnement standard.

Apparition du vent

Lorsque la vitesse du vent dépasse le seuil réglé sur le capteur vent un ordre de montée est envoyé au moteur. Le store remonte en fin de course haute et retourne en mode de fonctionnement standard.

FR

 La fonction soleil est inactive tant qu'une des opérations montée, descente ou apparition du vent n'a pas remis le moteur en mode de fonctionnement standard.

3.8. ASTUCES ET CONSEILS D'UTILISATION

3.8.1. Questions sur le Sunea CSI io?

Constats	Causes possibles	Solutions
Le produit motorisé ne fonctionne pas.	La pile du point de commande est faible.	Contrôler si la pile est faible et la remplacer si besoin.
	La motorisation est en protection thermique.	Attendre que la motorisation refroidisse.

Si le produit motorisé ne fonctionne toujours pas, contacter un professionnel de la motorisation et de l'automatisation de l'habitat.

3.8.2. Remplacement d'un point de commande Somfy perdu ou cassé

Pour le remplacement d'un point de commande perdu ou cassé, contacter un professionnel de la motorisation et de l'automatisation de l'habitat.

4. DONNÉES TECHNIQUES

Alimentation	230V~ 50Hz
Fréquence radio	868-870 MHz io-homecontrol® bidirectionnel Tri-bandes.
Bandes de fréquence et Puissance maximale utilisée:	868,000 MHz - 868.600 MHz e.r.p. <25 mW 868,700 MHz - 869.200 MHz e.r.p. <25 mW 869,700 MHz - 870.000 MHz e.r.p. <25 mW
Température d'utilisation	- 20°C to + 70°C
Indice de protection	IP 44
Niveau de sécurité	Classe I



Par la présente, Somfy Activités SA, F-74300 CLUSES déclare en tant que fabricant que la motorisation couverte par ces instructions, marquée pour être alimentée en 230V~50Hz et utilisée comme indiqué dans ces instructions, est conforme aux exigences essentielles des Directives Européennes applicables et en particulier de la Directive Machine **2006/42/EC** et de la Directive Radio **2014/53/EU**.

Le texte complet de la déclaration de conformité à l'UE est disponible sur www.somfy.com/ce.

Christian Rey, responsable des homologations, agissant au nom du Directeur de l'Activité, Cluses, 06/2018.

TRANSLATED INSTRUCTIONS

These instructions apply to all versions of the Sunea 50 CSI io (torque/speed).

CONTENTS

1. Prerequisite information	13	3.2. STOP function	21
1.1 Fields of application	13	3.3. Favourite position (my)	21
1.2 Liability	13	3.4. Operating the emergency crank	22
2. Installation	14	3.5. Operating with a Somfy sun sensor	22
2.1. Assembly	14	3.6. Additional settings	22
2.2. Wiring	15	3.7. Operating after a power cut	22
2.3. Commissioning	16	3.8. Tips and recommendations for use	23
2.4. Tips and recommendations for installation	20	4. Technical data	23
3. Use and maintenance	21		
3.1. Up and Down buttons	21		

1. PREREQUISITE INFORMATION

1.1 FIELDS OF APPLICATION

The Sunea 50 CSI drive is designed to drive all types of outdoor horizontal arm awnings (except double pitch awnings and awnings with gas struts or telescopic arms), which fulfil at least one of the following conditions:

- The motorised product is controlled by a switch without a locking device (see the attached safety instructions document).
- When deployed, all parts of the motorised product are more than 2.5 m above ground or any other permanent access level.
- For awnings, the load bar is only moved by gravity, and it weighs less than 15 Kg.

1.2 LIABILITY

Before installing and using the Sunea 50 CSI, drive, please read this **operating and installation guide** carefully. In addition to following the instructions given in this guide, the instructions detailed in the attached **Safety instructions** document must also be observed.

The Sunea 50 CSI drive must be installed by a drive and home automation professional, according to the Somfy instructions and the regulations applicable in the country in which it is commissioned.

It is prohibited to use the Sunea 50 CSI drive outside the field of application described above. Such use, and any failure to comply with the instructions given in this guide and in the attached **Safety instructions** document, absolves Somfy of any liability and invalidates the warranty.

The installer must inform its customers of the operating and maintenance conditions for the Sunea CSI io drive and must provide them with the instructions for use and maintenance, and the attached **safety instructions** document, after installing the Sunea 50 CSI drive. Any after-sales service operation on the Sunea 50 CSI drive must be performed by a drive and home automation professional.

If in doubt when installing the Sunea 50 CSI drive, or to obtain additional information, contact a Somfy adviser or go to the website www.somfy.com.

2. INSTALLATION

- 🖐 Instructions which **must** be followed by the drive and home automation professional installing the Sunea CSI io drive.
- 🖐 Never drop, knock, drill or submerge the drive.
- 🖐 Install a separate control point for each drive.

2.1. ASSEMBLY

2.1.1. Preparing the drive

Check that the inner diameter of the tube is 47 mm or greater.

- 1) Fit the accessories required to integrate the drive into the roller tube:
 - Either fit the drive wheel **a** on the drive.
 - Or fit the crown **b** and the drive wheel **c** on the drive.
- 2) Measure the length (L1) between the inner edge of the drive head and the rim of the drive wheel.

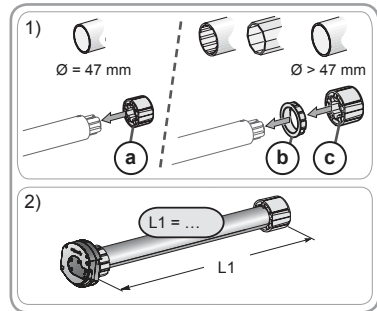

2.1.2. Preparing the tube

- 1) Cut the roller tube to the required length, depending on the motorised product.
- 2) Deburr the roller tube and remove the swarf.
- 3) For roller tubes which are smooth inside, cut a notch with the following measurements:
d = 4 mm / 0.16 In ; e = 28 mm / 1.1 In.

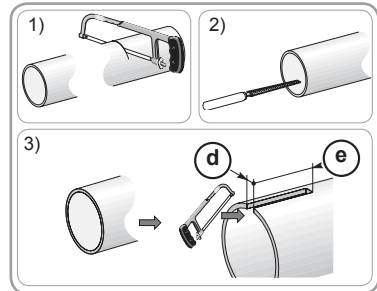

2.1.3. Drive/tube assembly

- 1) Slide the drive into the roller tube.

🖐 For roller tubes which are smooth inside, position the notch previously cut on the boss on the crown.

- 2) The drive wheel must be locked in place to prevent it moving along the roller tube:

- This can be done either by fixing the roller tube to the drive wheel using 4 x Ø 5 mm self-tapping screws, or by using 4 x Ø 4.8 mm steel pop rivets placed 5 mm to 15 mm from the outer rim of the drive wheel, regardless of the roller tube.

The screws or pop rivets must only be fastened onto the drive wheel and not on the drive.

- Alternatively, a drive wheel stop can be used for tubes which are not smooth.

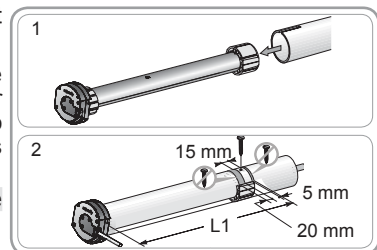

2.1.4. Fitting the emergency crank

- Use an output ring or an awning head rail output fitted with a 6 mm square pin (C) or a 7 mm hexagonal pin (D) (accessories not supplied).
- Fix the appropriate crank handle on the motor head.

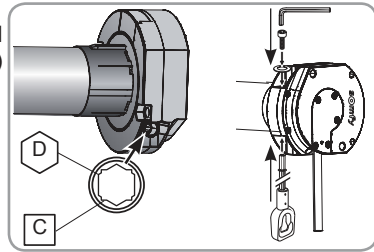

2.1.5. Installing the drive/tube assembly

- 1) Fit the tube/motor assembly to the end bracket (f).
- 2) Fit the tube/motor assembly to the motor bracket (g) with the cable outlet (h) pointing downwards.

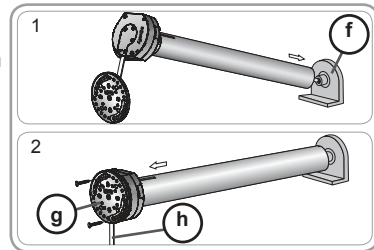

2.2. WIRING

- ⚠ Cables which pass through a metal wall must be protected and isolated using a sheath or sleeve.
- ⚠ Attach cables to prevent any contact with moving parts.
- ⚠ The Sunea CSI io cable can be removed. If it becomes damaged, replace it with an identical cable.
- ⚠ If the drive is used outdoors, and if the supply cable is a type HO5-VVF cable, the cable should be installed in a UV-resistant duct, e.g. under a gland.
- 👉 Leave the drive power supply cable accessible: it must be possible to replace it easily.
- 👉 Always make a loop in the power supply cable to prevent water entering the drive!
- Switch off the power supply.
- Connect the drive according to the information in the table below:
- ⚠ Ensure compliance with standard NF C 15-100 relating to electrical installations

	Neutral	Live	Earth
230V-50Hz	Blue	Brown	Yellow/ Green

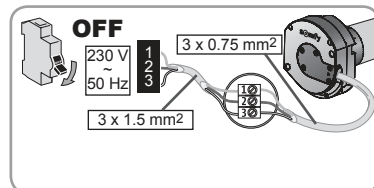

2.3. COMMISSIONING

2.3.1. Pre-programming the control point

- 1) Switch on the power supply
- 2) Press the **Up and Down** on the control point simultaneously: The motorised product moves up and down (fast raising and lowering) and the control point is pre-programmed in the motor.

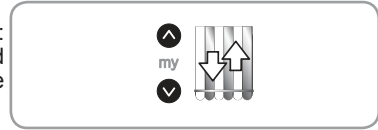

The drive is in programming mode for ≈ 10 min.

2.3.2. Checking the direction of rotation

- 1) Press the **Up** button on the control point:
 - a) If the motorised product rises (a), the direction of rotation is correct: Move onto the section entitled “Setting the end limits”.
 - b) If the motorised product lowers (b), the direction of rotation is incorrect: Move onto the next step.
- 2) Press the **my** button on the control point until the motorised product moves up and down: the rotational direction has been modified.
- 3) Press the **Up** button on the control point to check the direction of rotation.

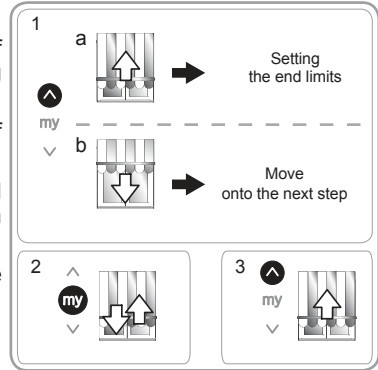

2.3.3. Setting the end limits

Adjustment for cassette awnings

For cassette awnings, the upper end limit is set automatically, while the lower end limit must be set manually.

Setting the lower end limit

⚠ Do not press the **my and **Down** buttons simultaneously to reach the lower end limit.**

- 1) Position the motorised product at the lower end limit.
- ⚠ Pressing and holding the **Down** button for more than 2 s causes the motorised product to move down continuously.**
- 2) Stop the motorised product at the desired point.
- 3) If necessary, adjust the position of the motorised product using the **Up** or **Down** buttons.
- 4) Press the **my** and **Up** simultaneously: the motorised product is raised continuously even after the **my** and **Up** buttons have been released.
- 5) When the product reaches mid-height, briefly press the **my** button to stop the motorised product.
- 6) Press the **my** button again until the motorised product moves (1.5 s downwards then upward movement until the cassette closes): the end limit positions have been programmed.

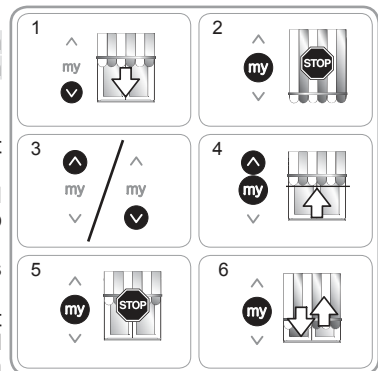

Wait until the awning has stopped completely before going on to the chapter entitled “Programming the first control point”.

Adjustment for awnings without a cassette

For awnings without a cassette, the upper and lower end limits must be set.

Setting the upper end limit

1) Position the awning at the upper end limit.

 Pressing and holding the **Up** button for more than 2 s causes the awning to move up continuously.

2) Stop the awning at the desired point.

3) If necessary, adjust the position of the awning using the **Up** or **Down** buttons.

4) Press the **My** and **Down** buttons simultaneously: The awning will be lowered in one continuous movement, even after the **my** and **Down** buttons have been released.

5) When the product reaches mid-height, briefly press the **my** button to stop the awning and move on to the next step.

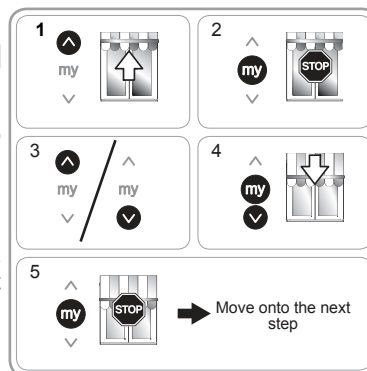

Setting the lower end limit

1) Position the awning at the lower end limit.

 Pressing and holding the **Down** button for more than 2 s causes the awning to move down continuously.

2) Stop the awning at the desired point.

3) If necessary, adjust the position of the awning using the **Up** or **Down** buttons.

4) Press the **my** and **Up** simultaneously: The awning will be raised in one continuous movement, even after the **my** and **Up** buttons have been released.

5) When the product reaches mid-height, briefly press the **my** button to stop the awning.

6) Press the **my** button again until the motorised product moves (1.5 s downwards then upward movement until the awning closes): the end limits have been programmed.

Wait until the awning has stopped completely before going on to the chapter entitled "Programming the first control point".

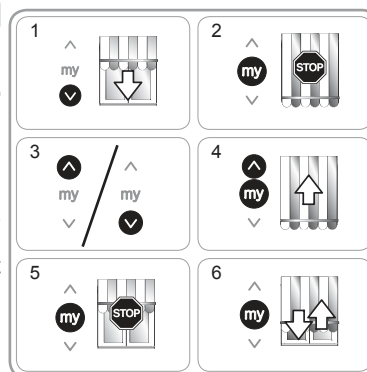

2.3.4. Programming the control point

The drive is in programming mode:

→ Briefly press the **PROG** button on the control point to be programmed:

→ The motorised product moves up and down: this control point is programmed in the drive.

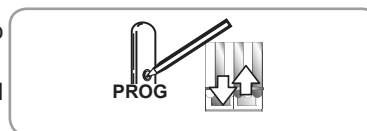

If the drive is no longer in programming mode, repeat Step 2.3.1 before performing Step 2.3.4.

2.3.5. Re-setting the end limits

Modification of end limits depends on the type of motorised product.

Modification for cassette awnings 

For cassette awnings, the upper end limit is adjusted automatically, while the lower end limit can be modified.

Readjusting the lower end limit

- 1) Position the awning at the lower end limit.
- 2) Press the **Up** and **Down** buttons simultaneously until the awning moves: the motor is in setting mode.
- 3) Adjust the awning's bottom position using the **Up** or **Down** buttons.
- 4) Press the **my** button until the awning moves: The new lower end limit position has been programmed.

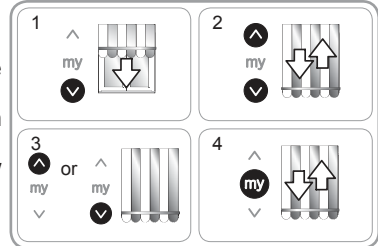

Modification for awnings without a cassette 

For awnings without a cassette, the upper and lower end limits can be modified.

Readjusting the upper end limit

- 1) Position the awning at the upper end limit.
- 2) Press the **Up** and **Down** buttons simultaneously until the awning moves: the motor is in setting mode.
- 3) Adjust the awning's top position using the **Up** or **Down** buttons.
- 4) Press the **my** button until the awning moves: the new upper end limit has been programmed.

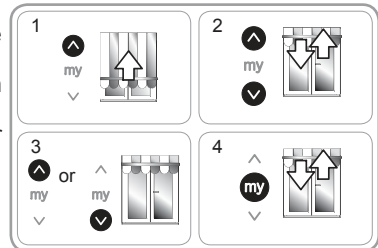

Readjusting the lower end limit

- 1) Position the awning at the lower end limit.
- 2) Press the **Up** and **Down** buttons simultaneously until the awning moves: the motor is in setting mode.
- 3) Adjust the awning's bottom position using the **Up** or **Down** buttons.
- 4) Press the **my** button until the awning moves: The new lower end limit position has been programmed.

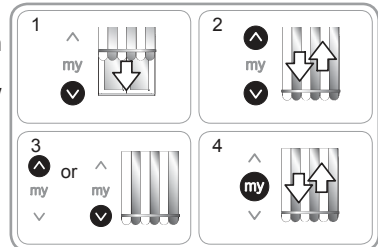

ADVANCED FUNCTIONS

 Please contact the manufacturer of the motorised product before using these functions to confirm the compatibility of your installation.

2.3.6. "Back impulse" function

This function is used to tension the fabric each time after the awning has been lowered. It can be adjusted up to 1/2 turn of the roller tube.

To activate this function:

- 1) Position the awning at the lower end limit.
- 2) Press the **my** and **Up** buttons simultaneously until the awning moves: the motor is in programming mode.
- 3) Adjust the tension of the fabric using the **Up** or **Down** button (1/2 turn of the max. tube).
- 4) Press the **my** button until the awning moves: the fabric tension has been programmed.

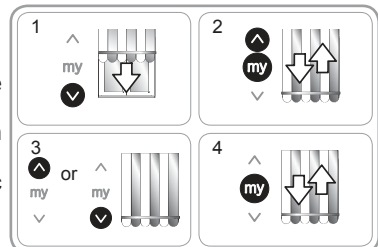

2.3.7. "Back release" function for cassette awnings only

This function is used for releasing the fabric tension after closing the cassette awning.

 The procedure to follow to activate or deactivate "Back release" is identical.

For safety reasons, this function can only be activated or deactivated via the control point in 3 scenarios:

- After validating the settings and before programming the first control point.
- After programming the first control point and during the next 4 cycles.
- After a single power cut, and for the next 4 cycles.

To activate this function:

- 1) Position the motorised product at the upper end limit.
- 2) Press the **my** and **Down** buttons simultaneously until the motorised product moves.

If the "Back release" function was inactive, it is activated.

If the "Back release" function was active, it is deactivated.

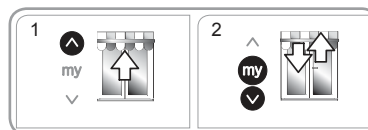

2.3.8. "Closing force" function on cassette awnings only

This function enables the closing force of the awning cassette to be increased or decreased to 3 levels (high/medium/low).

The motor is factory set at the medium level.

For safety reasons, this function can only be accessed via the control point in 3 scenarios:

- After validating the settings and before programming the first control point.
- After programming the first control point and during the next 4 cycles.
- After a single power cut, and for the next 4 cycles.

To activate this function:

- 1) Put the motorised product in the middle position.
- 2) Briefly press the **my** and **Up** buttons simultaneously then immediately press and hold the **my** and **Up** buttons simultaneously until the motorised product moves.

 The motor is in programming mode for just 10 seconds.

- 3) Adjust the closing force using the **Up** or **Down** buttons.

- To increase the closing force, press the **Up** button until the motorised product moves slowly: the cassette awning closing force is increased to the upper threshold.
- To decrease the closing force, press the **Down** button until the motorised product moves slowly: the cassette awning closing force is decreased to the lower threshold.

- 4) Press the **my** button until the motorised product moves: the new closing force has been programmed.

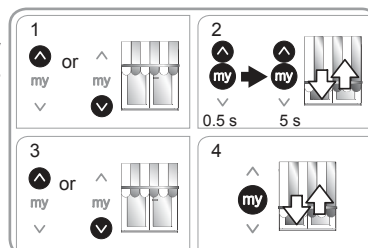

2.4. TIPS AND RECOMMENDATIONS FOR INSTALLATION

2.4.1. Questions about the Sunea CSI?

Observations	Possible causes	Solutions
The motorised product does not operate.	The wiring is incorrect.	Check the wiring and modify it if necessary.
	The drive is in thermal protection mode.	Wait until the motor cools down.
	The control point battery is low.	Check whether the battery is low and replace it if necessary.
	The control point is not compatible.	Check for compatibility and replace the control point if necessary.
	The control point used has not been programmed into the motor.	Use a programmed control point or program this control point.

2.4.2. Replacing a lost or broken Somfy control point



Only switch off the power to the application to be reset.



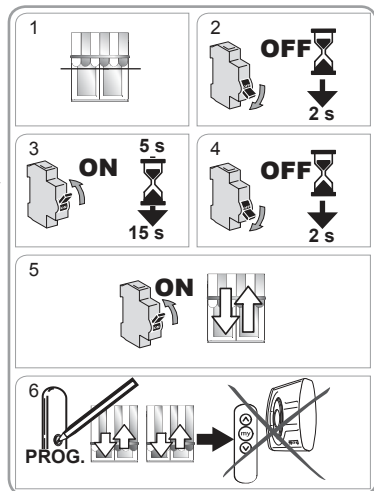

This reset deletes all the local control points, however the sensors, end limit settings and favourite position are retained.

- 1) Position the motorised product at the mid-height position.
- 2) Cut the power supply for 2 seconds.
- 3) Switch the power supply back on for 5 to 15 seconds.
- 4) Cut the power supply for 2 seconds.
- 5) Switch the power supply back on: the motorised product moves for a few seconds. (If the application is in the upper or lower limit position, it will make a brief up and down movement).
- 6) Press the **PROG** button on the new control point until the motorised product moves up and down: the new control point is programmed and all the other control points are deleted.



2.4.3. Restoring the original configuration

 Only switch off the power to the application to be reset.

 This reset deletes all control points, all the sensors and all the end limit settings, and resets the motor's favourite position (my).

- 1) Position the motorised product at the mid-height position.
 - 2) Cut the power supply for 2 seconds.
 - 3) Switch the power supply back on for 5 to 15 seconds.
 - 4) Cut the power supply for 2 seconds.
 - 5) Switch the power supply back on: the motorised product moves for a few seconds. (If the application is at the upper or lower end limit, it will make a brief up and down movement).
 - 6) Press the **PROG** button on the local Somfy control point for **≈ 7 s**, until the motorised product moves up and down twice:
 - The drive is reset to the original configuration.
- Repeat the commissioning procedure (see **Commissioning**) section.

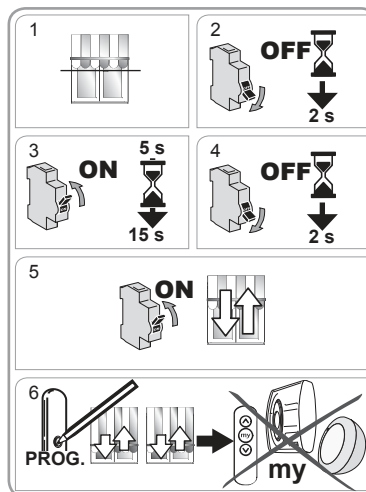

3. USE AND MAINTENANCE

 This drive is maintenance-free

3.1. UP AND DOWN BUTTONS

Briefly pressing the **Up** or **Down** button causes the motorised product to raise or lower fully.

 For cassette awnings, obstacle detection is active throughout lowering.

3.2. STOP FUNCTION

The motorised product is moving.

- **Briefly press my**: the motorised product stops automatically.

3.3. FAVOURITE POSITION (my)

To use the favourite position (my):

- **Briefly press my**: the motorised product starts to move, and stops in the favourite position (my).

 To modify or delete the favourite position (my), see the section entitled "Additional settings".

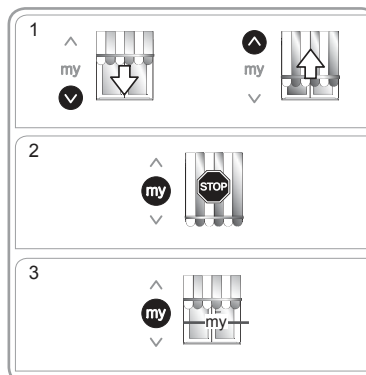

EN

3.4. OPERATING THE EMERGENCY CRANK

⚠ Never use the emergency crank when a control point is not programmed in the motor.

⚠ Never lower the awning below the broken arm position using the crank.

- Check that the mains power supply is off.
- Hook the Somfy emergency crank into the crank handle.
- Turn the crank to raise or lower the awning.

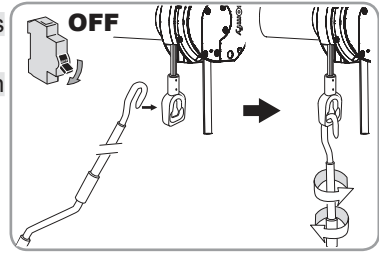

3.5. OPERATING WITH A SOMFY SUN SENSOR

Refer to the corresponding guide.

3.6. ADDITIONAL SETTINGS

3.6.1. Programming or modifying the favourite position (my)

- 1) Place the motorised product in the desired favourite position (my).
- 2) Press **my** for ≈ 5 seconds until the motorised product moves up and down: the desired favourite position (my) has been programmed.

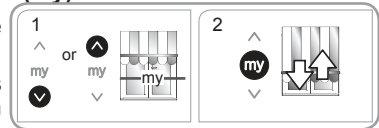

3.6.2. Deleting the favourite position (my)

- 1) Press **my**: the motorised product starts to move, and stops in the favourite position (my).
- 2) Press **my** again until the motorised product moves: the favourite position (my) is deleted.

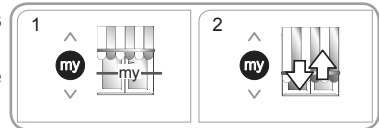

3.6.3. Adding/Deleting Somfy control points and sensors

Refer to the corresponding guide.

3.7. OPERATING AFTER A POWER CUT

The Sunea CSI io is fitted with an electronic system which allows it to withstand power cuts lasting for less than 2 minutes. Above this time, the motor switches to end limit reinitialisation mode.

To return to the standard operating mode, one of the following 3 operations must be performed.

Use of the Up button

Briefly pressing the Up button causes the awning to be raised completely and a return to standard operating mode.

Use of the Down button

Briefly pressing the Down button causes the awning to be lowered for 1.5 s then raised until it stops at torque detection then lowered until the lower end limit and a return standard operating mode.

Appearance of wind

When the wind speed exceeds the threshold set on the wind sensor, a raise order is sent to the motor. The awning is raised to the upper end limit and returns to standard operating mode.

 The sun function is inactive until the up, sown or wind appearance operations have returned the motor to standard operating mode.

3.8. TIPS AND RECOMMENDATIONS FOR USE

3.8.1. Questions about the Sunea CSI io?

Observations	Possible causes	Solutions
The motorised product does not operate.	The control point battery is low.	Check whether the battery is low and replace it if necessary.
	The drive is in thermal protection mode.	Wait for the drive to cool down.

If the motorised product still does not work, contact a drive and home automation professional.

3.8.2. Replacing a lost or broken Somfy control point

To replace a lost or broken control point, contact a drive and home automation professional.

4. TECHNICAL DATA

Power supply	230 V ~ 50 Hz
Radio frequency	868-870 MHz io-homecontrol® two-way tri-band.
Frequency bands and maximum power used:	868.000 MHz - 868.600 MHz e.r.p. < 25 mW 868.700 MHz - 869.200 MHz e.r.p. < 25 mW 869.700 MHz - 870.000 MHz e.r.p. < 25 mW
Operating temperature	- 20°C to + 70°C
Index protection rating	IP 44
Safety level	Class I

 As the manufacturer, Somfy Activités SA, F-74300 CLUSES hereby declares that the drive covered by these instructions, when marked for input voltage 230 V~50 Hz and used as intended according to these instructions, is in compliance with the essential requirements of the applicable European Directives, in particular the Machinery Directive **2006/42/EC** and the Radio Directive **2014/53/EU**.

The full text of the EU declaration of conformity is available at www.somfy.com/ce.

Christian Rey, Head of Certification, on behalf of the Activity Director, Cluses, 06/2018.

ÜBERSETZTE DER ANLEITUNG

Diese Anleitung gilt für alle Varianten des Sunea 50 CSI io (DrehmomentGeschwindigkeit).

INHALTSVERZEICHNIS

1. Vorbemerkungen	24	3.2. Funktion STOP	32
1.1 Bestimmungsgemäße Verwendung	24	3.3. Lieblingsposition (my)	32
1.2 Haftung	24	3.4. Handhabung der Nothandkurbel	33
2. Installation	25	3.5. Betrieb mit einem Somfy-Sonnensensor	33
2.1. Montage	25	3.6. Weitere Einstellungen	33
2.2. Verkabelung	26	3.7. Betrieb nach einer Spannungsunterbrechung	33
2.3. Inbetriebnahme	27	3.8. Tipps und Empfehlungen für die Anwendung	34
2.4. Tipps und Empfehlungen für die Installation	31	4. Technische Daten	34
3. Bedienung und Wartung	32		
3.1. AUF- und AB-Tasten	32		

1. VORBEMERKUNGEN

1.1 BESTIMMUNGSGEMÄSSE VERWENDUNG

Der Antrieb Sunea 50 CSI wurde für horizontale Außenmarkisen aller Art mit Gelenkarmen (mit Ausnahme von Markisen mit Doppelgelenkarmen sowie Markisen mit Gasdruckzylinder oder Teleskoparmen) entwickelt, die mindestens eine der folgenden Bedingungen erfüllen:

- Der Behang wird über gegenseitig verriegelte Drucktasten bedient (siehe die beiliegenden Sicherheitshinweise).
- Im ausgefahrenen Zustand befinden sich alle Teile des Behangs in einer Höhe von mindestens 2,50 m über dem Boden oder einer sonstigen ständig zugänglichen Ebene.
- Das Ausfallprofil der Markise wiegt unter 15 kg und wird ausschließlich durch die Schwerkraft bewegt.

1.2 HAFTUNG

Lesen Sie diese Installations- und Gebrauchsanleitung sorgfältig durch, bevor Sie den Antrieb **Sunea 50 CSI** installieren und verwenden. Beachten Sie außer den Anweisungen in dieser Anleitung auch die detaillierten Hinweise im beiliegenden Dokument **Sicherheitshinweise**.

Der Antrieb Sunea 50 CSI muss von einer fachlich qualifizierten Person (Elektrofachkraft nach DIN VDE 1000-10) für Antriebe und Automatisierungen im Haustechnikbereich entsprechend den Somfy-Anweisungen und den geltenden Vorschriften im Land der Inbetriebnahme installiert werden.

Für Schäden und Mängel, die auf nicht bestimmungsgemäße Verwendung, auf Nichtbefolgung dieser Anleitung oder der beiliegenden Sicherheitshinweise zurückzuführen sind, entfällt die Haftung und Gewährleistungspflicht von Somfy.

Der Installateur hat seine Kunden auf die Nutzungs- und Wartungsbedingungen des Antriebs Sunea CSI io hinzuweisen und ihnen diese sowie das beiliegende Dokument **Sicherheitshinweise** nach Abschluss der Installation des Antriebs Sunea 50 CSI auszuhändigen. Wartungs- und Reparaturarbeiten für den Antrieb Sunea 50 CSI dürfen ausschließlich von Fachleuten für Gebäudeautomatisierung ausgeführt werden.

Für Fragen zur Installation des Antriebs Sunea 50 CSI und weiterführende Informationen wenden Sie sich bitte an Ihren Somfy-Ansprechpartner, oder besuchen Sie unsere Website www.somfy.com.

2. INSTALLATION

☞ Diese Anweisungen sind von der fachlich qualifizierten Person für Antriebe und Automatisierungen im Haustechnikbereich, die den Antrieb Sunea CSI io installiert, **unbedingt** einzuhalten.

☞ Lassen Sie den Antrieb niemals fallen, bewahren Sie ihn vor Erschütterungen, bohren Sie ihn nicht an und tauchen Sie ihn nicht in Flüssigkeiten.

☞ Installieren Sie für jeden Antrieb eine eigene Bedieneinheit.

2.1. MONTAGE

2.1.1. Vorbereitung des Antriebs

Achten Sie darauf, dass der Innendurchmesser der Welle mindestens 47 mm beträgt.

1) Bringen Sie die erforderlichen Zubehörteile zur Integration des Antriebs in der Welle an:

- Entweder nur den Mitnehmer **a** am Antrieb.
- Oder den Adapter **b** und den Mitnehmer **c** am Antrieb.

2) Messen Sie die Länge (L_1) zwischen dem Innenrand des Antriebskopfes und dem äußersten Ende des Mitnehmers.

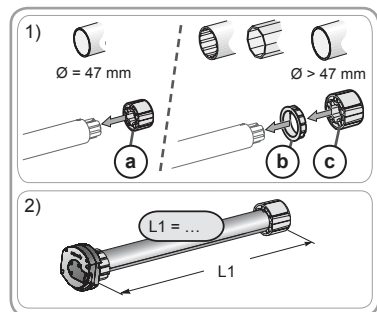

2.1.2. Vorbereitung der Welle

1) Schneiden Sie die Welle je nach Behang auf die gewünschte Länge zu.

2) Entgraten Sie die Welle und entfernen Sie die Späne.

3) Versehen Sie Wellen, die auf der Innenseite glatt sind, mit einer Ausklinkung mit folgenden Maßen:

d = 4 mm / 0,16 In; **e** = 28 mm / 1,1 In.

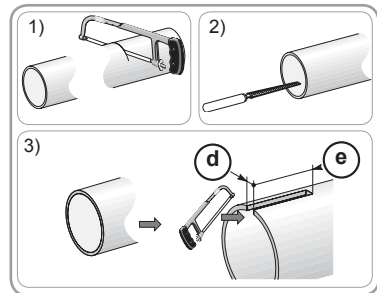

2.1.3. Zusammenbau von Antrieb und Welle

1) Führen Sie den Antrieb in die Welle ein.

☞ Positionieren Sie bei auf der Innenseite glatten Wellen die Ausklinkung am Führungszapfen des Adapters.

2) Der Mitnehmer muss im Inneren der Welle gegen Verschieben gesichert werden:

- Entweder durch Befestigung der Welle am Mitnehmer durch 4 selbstschneidende Schrauben mit einem Durchmesser von \varnothing 5 mm oder durch 4 Edelstahl-Blindnieten mit einem Durchmesser von \varnothing 4,8 mm, die zwischen 5 mm und 15 mm vom äußeren Ende des Mitnehmers entfernt an der Welle angebracht werden.

Schrauben bzw. Blindnieten dürfen nur am Mitnehmer angebracht werden, niemals am Antrieb.

- Oder durch Verwendung einer Aufschraubkappe zur Sicherung des Mitnehmers bei Nutrohren.

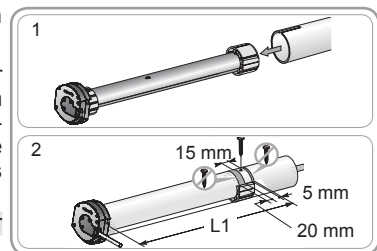

DE

2.1.4. Montage der Nothandkurbel

- Verwenden Sie eine Öse mit 6 mm-Vierkant- (C) oder eine 7 mm-Sechskantstange (D) (nicht im Lieferumfang enthalten).
- Bringen Sie die passende Öse am Antrieb an.

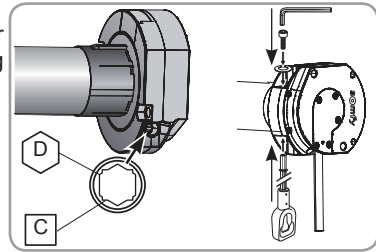

2.1.5. Einbau der Wellen-Antriebs-Einheit

- 1) Bringen Sie die Wellen-Antriebs-Einheit am Gegenlager (f) an.
- 2) Bringen Sie die Wellen-Antriebs-Einheit am Antriebslager (g) mit dem Kabelausgang (h) nach unten an.

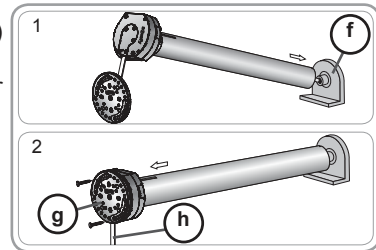

2.2. VERKABELUNG

- ⚠ Alle Kabel, die durch ein Metallgehäuse geführt werden, müssen mit einer Hülse oder Ummantelung geschützt und isoliert werden.
- ⚠ Bringen Sie die Kabel so an, dass sie nicht in Kontakt mit beweglichen Teilen geraten können.
- ⚠ Das Kabel des Sunea CSI io lässt sich abnehmen. Wenn es beschädigt wurde, muss es durch ein gleichartiges Kabel ersetzt werden.
- ⚠ Wenn der Antrieb im Freien eingesetzt wird und wenn ein Versorgungskabel des Typs HO5 VVF verwendet wird, muss dieses in einem UV-beständigen Kabelrohr, zum Beispiel in einem Kabelkanal verlegt werden.
- 👉 Achten Sie darauf, dass das Netzkabel des Antriebs zugänglich bleibt: Es muss sich einfach austauschen lassen.
- 👉 Sehen Sie eine Schlaufe am im Netzkabel vor, um das Eindringen von Wasser in den Antrieb zu vermeiden.

- Unterbrechen Sie die Spannungsversorgung.
- Schließen Sie den Antrieb gemäß den Angaben in untenstehender Tabelle an:

⚠ Die Norm DIN VDE 0100/0413 für elektrische Anlagen ist zu beachten.

	Neutralleiter	Phase	Schutzleiter
230V-50Hz	Blau	Braun	Gelb/Grün

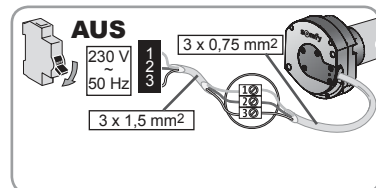

2.3. INBETRIEBNAHME

2.3.1. Voreinlernen der Bedieneinheit

- 1) Schalten Sie die Spannungsversorgung ein.
- 2) Drücken Sie gleichzeitig die Tasten **AUF** und **AB** der Bedieneinheit: Der Behang fährt eine kurze Auf- und Abbewegung aus und die Bedieneinheit ist im Antrieb vorabgespeichert.

Der Antrieb verbleibt über einen Zeitraum von ≈ 10 min im Programmiermodus.

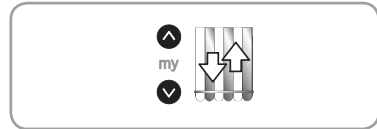

2.3.2. Prüfen der Drehrichtung

- 1) Drücken Sie auf die **AUF**-Taste der Bedieneinheit:

- a) Wenn der Behang nach oben fährt (a), ist die Drehrichtung korrekt: Fahren Sie mit dem Abschnitt „Einstellung der Endlagen“ fort.
- b) Wenn der Behang nach unten fährt (b), ist die Drehrichtung vertauscht: Nehmen Sie folgende Schritte vor.

- 2) Halten Sie die **my**-Taste der Bedieneinheit gedrückt, bis der Behang mit einer kurzen Auf- und Abbewegung bestätigt: Die Drehrichtung wurde geändert.

- 3) Drücken Sie die **AUF**-Taste der Bedieneinheit, um die Drehrichtung zu überprüfen.

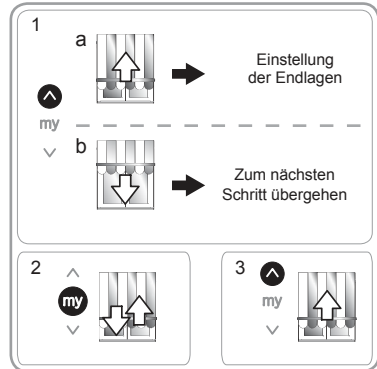

2.3.3. Einstellung der Endlagen

Einstellung bei Kassettenmarkisen

Bei Kassettenmarkisen wird die obere Endlage automatisch eingestellt. Nur die untere Endlage muss in diesem Fall manuell eingestellt werden.

Einstellung der unteren Endlage

-  Drücken Sie niemals gleichzeitig auf die Tasten **my** und **AB**, um die untere Endlage zu erreichen.

- 1) Fahren Sie die Markise in die gewünschte untere Endlage.

-  Wenn Sie die **AB**-Taste länger als 2 Sekunden gedrückt halten, fährt der Behang in einer kontinuierlichen Bewegung herunter.

- 2) Stoppen Sie den Behang in der gewünschten Position.
- 3) Korrigieren Sie, falls nötig, die Position des Behangs mit der **AUF**- oder **AB**-Taste.
- 4) Drücken Sie gleichzeitig die **my**- und die **AUF**-Taste: Der Behang fährt in einer kontinuierlichen Bewegung nach oben, auch nachdem Sie die **my**- und die **AUF**-Taste loslassen.
- 5) Drücken Sie auf mittlerer Höhe kurz die **my**-Taste, um die Bewegung zu stoppen.
- 6) Drücken Sie die **my**-Taste erneut, bis der Behang sich bewegt (1,5 s nach unten und dann eine Bewegung nach oben bis die Kassette geschlossen ist): Die Positionen der Endlagen sind eingelesen.

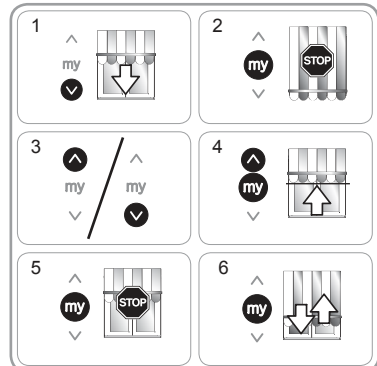

Warten Sie, bis die Markise vollständig anhält, und fahren Sie dann mit dem Kapitel „Einlernen der Bedieneinheit“ fort.

DE

Einstellung bei Gelenkarmmarkisen“ ohne Kassette

Bei Gelenkarmmarkisen ohne Kassette müssen sowohl die obere als auch die untere Endlage eingestellt werden.

Einstellung der oberen Endlage

1) Fahren Sie die Markise in die gewünschte obere Endlage.

 Wenn Sie die **AUF**-Taste länger als 2 Sekunden gedrückt halten, fährt die Markise in einer kontinuierlichen Bewegung nach oben“.

2) Stoppen Sie die Markise an der gewünschten Position.

3) Korrigieren Sie, falls nötig, die Position der Markise mit der **AUF**- oder **AB**-Taste.

4) Drücken Sie gleichzeitig die **my**- und die **AB**-Taste: Die Markise fährt in einer kontinuierlichen Bewegung nach unten, auch nachdem Sie die **my**- und die **AB**-Taste loslassen.

5) Lassen Sie die Markise bis zur Hälfte ausfahren und drücken Sie dann kurz die **my**-Taste, um sie anzuhalten und den nächsten Schritt durchzuführen.

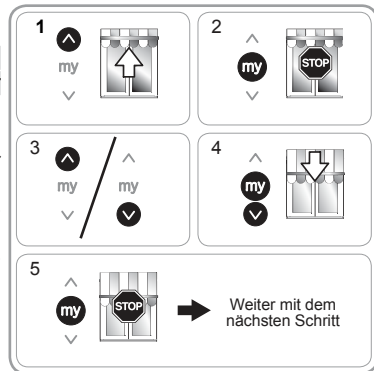

Einstellung der unteren Endlage

1) Fahren Sie die Markise in die gewünschte“ untere Endlage.

 Wenn Sie die **AB**-Taste länger als 2 Sekunden gedrückt halten, fährt die Markise in einer kontinuierlichen Bewegung nach unten.

2) Stoppen Sie die Markise an der gewünschten Position.

3) Korrigieren Sie, falls nötig, die Position der Markise mit der **AUF**- oder **AB**-Taste.

4) Drücken Sie gleichzeitig die **my**- und die **AUF**-Taste: Die Markise fährt in einer kontinuierlichen Bewegung nach oben, auch nachdem Sie die **my**- und die **AUF**-Taste loslassen.

5) Lassen Sie die Markise bis zur Hälfte einfahren und drücken Sie dann kurz die **my**-Taste, um sie anzuhalten.

6) Drücken Sie erneut die **my**-Taste, bis die Markise mit einer Bewegung bestätigt (1,5 s nach unten und dann nach oben, bis die Markise geschlossen ist): Die Endlagen sind eingestellt.

Warten Sie, bis die Markise vollständig anhält, und fahren Sie dann mit dem Kapitel „Einlernen der Bedieneinheit“ fort.

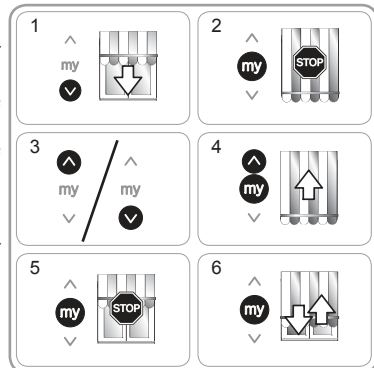

2.3.4. Einlernen der Bedieneinheit

Der Antrieb ist im Programmiermodus:

→ Drücken Sie kurz auf die **PROG**-Taste der vorabgespeicherten Bedieneinheit:

→ Der Behang führt eine kurze Auf- und Abbewegung aus: Diese Bedieneinheit ist jetzt im Antrieb eingelernt.

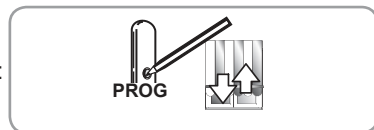

Wenn der Antrieb nicht mehr im Programmiermodus ist, wiederholen Sie bitte den Schritt 2.3.1 vor der Ausführung des Schrittes 2.3.4.

2.3.5. Korrektur der Endlagen

Das Ändern der Endlagen ist vom Typ des Behangs abhängig.

Änderung bei Kassettenmarkisen

Bei Kassettenmarkisen wird die obere Endlage automatisch nachgestellt. Nur die untere Endlage kann in diesem Fall manuell geändert werden.

Korrektur der unteren Endlage

- 1) Fahren Sie die Markise in ihre untere Endlage.
- 2) Drücken Sie gleichzeitig die **AUF-** und **AB-**Taste, bis die Markise sich bewegt: Der Antrieb befindet sich jetzt im Einstellmodus.
- 3) Stellen Sie die untere Endlage der Markise mit der **AUF-** oder **AB-**Taste neu ein.
- 4) Drücken Sie die **my**-Taste solange, bis die Markise sich bewegt: Die neue Position der unteren Endlage ist eingelernt.

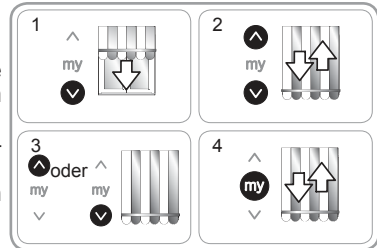

Änderung bei Gelenkarmmarkisen ohne Kassette

Bei Gelenkarmmarkisen ohne Kassette können sowohl die obere als auch die untere Endlage korrigiert werden.

Korrektur der oberen Endlage

- 1) Fahren Sie die Markise in ihre obere Endlage.
- 2) Drücken Sie gleichzeitig die **AUF-** und **AB-**Taste, bis die Markise sich bewegt: Der Antrieb befindet sich jetzt im Einstellmodus.
- 3) Stellen Sie die obere Endlage der Markise mit der **AUF-** oder **AB-**Taste neu ein.
- 4) Drücken Sie die **my**-Taste solange, bis die Markise sich bewegt: Die neue obere Endlage ist gespeichert.

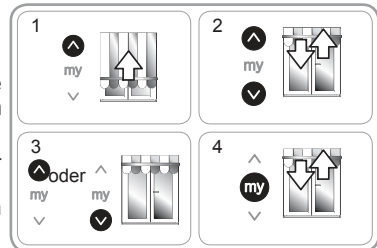

Korrektur der unteren Endlage

- 1) Fahren Sie die Markise in ihre untere Endlage.
- 2) Drücken Sie gleichzeitig die **AUF-** und **AB-**Taste, bis die Markise sich bewegt: Der Antrieb befindet sich jetzt im Einstellmodus.
- 3) Stellen Sie die untere Endlage der Markise mit der **AUF-** oder **AB-**Taste neu ein.
- 4) Drücken Sie die **my**-Taste solange, bis die Markise sich bewegt: Die neue Position der unteren Endlage ist eingelernt.

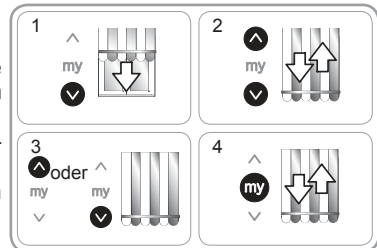

ERWEITERTE FUNKTIONEN

 Setzen Sie sich bitte mit dem Hersteller Ihrer Markise in Verbindung und erkundigen Sie sich über die Kompatibilität Ihrer Anlage, bevor Sie eine der folgenden Funktionen verwenden.

2.3.6. Back-impulse-Funktion

Mit dieser Funktion wird das Markisentuch nach jeder Abwärtsbewegung der Markise gespannt. Eine Umkehrbewegung um bis zu einer halben Wellendrehung ist möglich.

Für die Einstellung dieser Funktion:

- 1) Fahren Sie die Markise in ihre untere Endlage.
- 2) Drücken Sie gleichzeitig die **my**- und die **AUF-**Taste, bis die Markise sich bewegt: Der Antrieb befindet sich jetzt im Programmiermodus.
- 3) Stellen Sie die Tuchspannung mithilfe der Tasten **AUF** oder **AB** (ein maximal 1/2 Wellenumdrehung).
- 4) Drücken Sie die **my**-Taste solange, bis die Markise sich bewegt: Die Tuchspannung ist jetzt gespeichert.

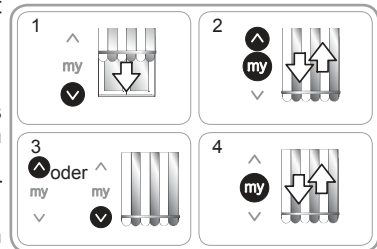

2.3.7. Back-release-Funktion (nur für Kassettenmarkisen)

Diese Funktion erlaubt es, die Tuchspannung nach dem Einfahren der Kassettenmarkise zu lockern.

i Die Vorgehensweise für das Aktivieren und Deaktivieren des „Back Release“ ist identisch.

Aus Sicherheitsgründen kann diese Funktion nur in 3 Fällen über die Bedieneinheit aktiviert oder deaktiviert werden:

- Nach Bestätigung der Endlageneinstellung und vor dem Speichern der ersten Bedieneinheit.
- Nach dem Speichern der ersten Bedieneinheit und in den 4 folgenden Zyklen.
- Nach einer einfachen Spannungsunterbrechung und in den folgenden 4 Zyklen.

Für die Einstellung dieser Funktion:

- 1) Fahren Sie den Behang in seine obere Endlage.
- 2) Drücken Sie gleichzeitig die **my**- und die **AB**-Taste, bis der Behang sich bewegt.

Wenn die Funktion „Back Release“ vorher deaktiviert war, ist sie jetzt aktiviert.

Wenn die Funktion „Back Release“ vorher aktiviert war, ist sie jetzt deaktiviert.

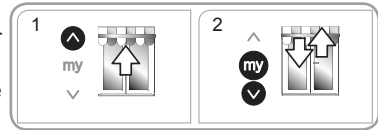

2.3.8. Funktion „Schließkraft“ nur für Kassettenmarkisen

Diese Funktion ermöglicht die Erhöhung oder Verringerung der Schließkraft der Kassettenmarkise in 3 Stufen (stark-mittel-gering).

Werkssseitig ist der Antrieb auf die mittlere Stufe eingestellt.

Aus Sicherheitsgründen kann diese Funktion mit der Bedieneinheit nur in den 3 folgenden Fällen eingestellt werden:

- Nach Bestätigung der Einstellung und vor dem Speichern der ersten Bedieneinheit.
- Nach dem Speichern der ersten Bedieneinheit und in den 4 folgenden Zyklen.
- Nach einer einfachen Spannungsunterbrechung und in den folgenden 4 Zyklen.

Für die Einstellung dieser Funktion:

- 1) Fahren Sie den Behang in eine mittlere Position.
- 2) Drücken Sie gleichzeitig kurz die Tasten **my** und **AUF**. Drücken Sie dann sofort noch einmal gleichzeitig die Tasten **my** und **AUF** solange, bis der Behang sich bewegt.

! Der Antrieb ist jetzt 10 Sekunden lang im Programmiermodus.

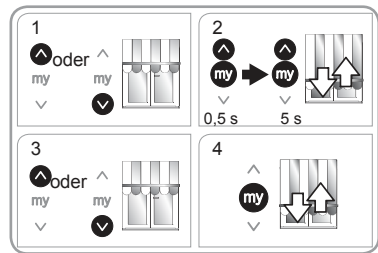



- 3) Stellen Sie die Schließkraft mit der **AUF**- oder **AB**-Taste ein.
 - Zur Erhöhung der Schließkraft drücken Sie die Taste **AUF**, bis der Behang sich langsam bewegt: Die Schließkraft der Kassettenmarkise ist auf die nächsthöhere Stufe eingestellt.
 - Zur Verringerung der Schließkraft drücken Sie die Taste **AB**, bis der Behang sich langsam bewegt: Die Schließkraft der Kassettenmarkise ist auf die nächstgeringere Stufe eingestellt.
- 4) Halten Sie die Taste **my** gedrückt, bis der Behang eine kurze Auf- und Abbewegung ausführt: Die neue Schließkraft ist jetzt gespeichert.

2.4. TIPPS UND EMPFEHLUNGEN FÜR DIE INSTALLATION

2.4.1. Fragen zum Sunea CSI?

Fehler	Mögliche Ursachen	Lösungen
Der Behang funktioniert nicht.	Die Verkabelung ist fehlerhaft.	Die Verkabelung überprüfen und ggf. ändern.
	Der Überhitzungsschutz des Antriebs wurde ausgelöst.	Warten, bis der Antrieb abgekühlt ist.
	Die Batterie der Bedieneinheit ist schwach.	Überprüfen Sie die Batteriespannung und tauschen Sie ggf. die Batterie aus.
	Die Bedieneinheit ist nicht kompatibel.	Überprüfen Sie die Kompatibilität und tauschen Sie ggf. die Bedieneinheit aus.
	Die verwendete Bedieneinheit ist im Antrieb nicht eingelernt.	Verwenden Sie eine eingelernte Bedieneinheit oder lernen Sie diese Bedieneinheit ein.

2.4.2. Austausch einer verlorenen oder beschädigten Somfy-Bedieneinheit

-  Führen Sie die doppelte Spannungsunterbrechung nur an dem Antrieb durch, der zurückgesetzt werden soll.
-  Durch diese Rücksetzung werden alle lokalen Bedieneinheiten gelöscht. Die Sensoren sowie die Einstellung der Endlagen und der Lieblingsposition bleiben dagegen gespeichert.

- 1) Fahren Sie den Behang auf halbe Höhe.
- 2) Unterbrechen Sie die Spannungsversorgung für 2 Sekunden.
- 3) Schalten Sie die Spannungsversorgung für 5 bis 15 Sekunden wieder ein.
- 4) Unterbrechen Sie die Spannungsversorgung für 2 Sekunden.
- 5) Schalten Sie die Spannungsversorgung wieder ein: Der Behang bewegt sich einige Sekunden lang. (Wenn er sich in seiner oberen oder unteren Endlage befindet, führt er eine kurze Auf- und Abbewegung aus).
- 6) Drücken Sie die **PROG.**-Taste der neuen Bedieneinheit, bis der Behang mit einer kurzen Auf- und Abbewegung bestätigt: Die neue Bedieneinheit ist jetzt eingelernt und alle anderen Bedieneinheiten wurden gelöscht.

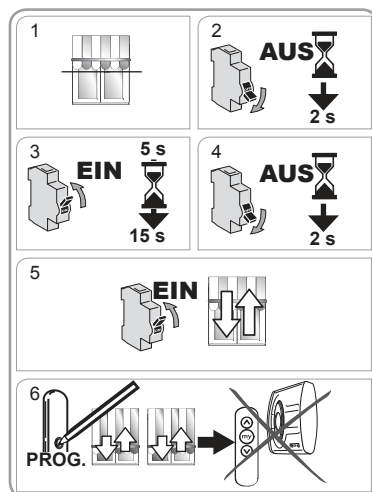

DE

2.4.3. Rücksetzung auf Werkseinstellung

 Führen Sie die doppelte Spannungsunterbrechung nur an dem Antrieb durch, der zurückgesetzt werden soll.

 Bei dieser Rücksetzung werden alle Bedieneinheiten, alle Sensoren und alle Endlageneinstellungen gelöscht und die Lieblingsposition (my-Position) zurückgesetzt.

- 1) Fahren Sie den Behang auf halbe Höhe.
- 2) Unterbrechen Sie die Spannungsversorgung für 2 Sekunden.
- 3) Schalten Sie die Spannungsversorgung für 5 bis 15 Sekunden wieder ein.
- 4) Unterbrechen Sie die Spannungsversorgung für 2 Sekunden.
- 5) Schalten Sie die Spannungsversorgung wieder ein: Der Behang bewegt sich einige Sekunden lang. (Wenn er sich in seiner oberen oder unteren Endlage befindet, führt er eine kurze Auf- und Abbewegung aus).
- 6) Halten Sie die **PROG**-Taste der Somfy-Bedieneinheit für **ca. 7 Sekunden gedrückt, bis der** Behang zweimal eine Auf- und Abbewegung ausführt:
 - Der Antrieb wurde jetzt in seine Werkseinstellung zurückgesetzt.

- Wiederholen Sie alle Schritte der Inbetriebnahme (siehe Kapitel **Inbetriebnahme**).

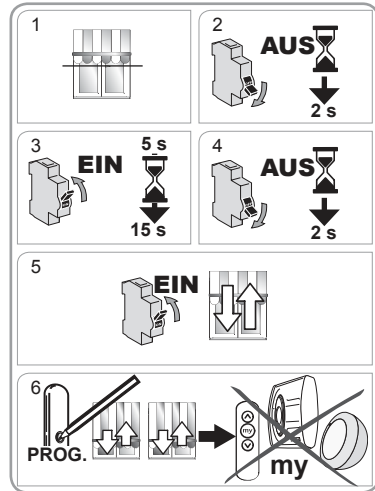

3. BEDIENUNG UND WARTUNG

 Für diesen Antrieb sind keine Wartungsarbeiten erforderlich.

3.1. AUF- UND AB-TASTEN

Um den Behang komplett ein- oder auszufahren, drücken Sie kurz auf die Taste **AUF** oder **AB**.

 Bei Kassettenmarkisen ist die Überwachung der Wellendrehung während der gesamten Abwärtsbewegung aktiv.

3.2. FUNKTION STOP

Der Behang ist gerade in Bewegung.

- Drücken Sie **kurz** auf die Taste **my**: Der Behang wird automatisch angehalten.

3.3. LIEBLINGSPOSITION (my)

Verwendung der Lieblingsposition (my-Position):

- Drücken Sie **kurz** auf die Taste **my**: Der Behang bewegt sich und hält an der eingelernten Lieblingsposition (my-Position) an.

 Zum Einlernen, Ändern oder Löschen der Lieblingsposition (my), siehe Kapitel „Weitere Einstellungen“.

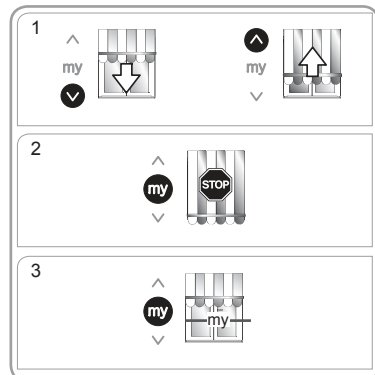

3.4. HANDHABUNG DER NOTHANDKURBEL

⚠ Die Nothandkurbel darf niemals verwendet werden, solange keine Bedieneinheit im Antrieb eingelernt ist.

⚠ Fahren Sie die Markise mit der Nothandkurbel niemals über den Knickpunkt der Markisengelenkarme hinaus.

- Stellen Sie sicher, dass die Spannungsversorgung ausgeschaltet ist.
- Führen Sie die Somfy-Nothandkurbel in die Ausgangsöse ein.
- Drehen Sie die Nothandkurbel, um die Markise ein- oder Kurbelöse.

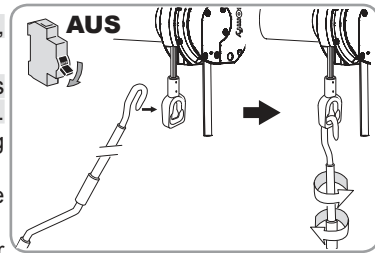

3.5. BETRIEB MIT EINEM SOMFY-SONNENSENSOR

Wir verweisen auf die Gebrauchsanleitung der betreffenden Geräte.

3.6. WEITERE EINSTELLUNGEN

3.6.1. Einlernen oder Ändern der Lieblingsposition (my-Position)

1) Fahren Sie den Behang in die gewünschte Lieblingsposition (my-Position).

2) Halten Sie die **my**-Taste für etwa 5 Sekunden gedrückt, bis der Behang eine kurze Auf- und Abbewegung ausführt: Die gewünschte neue Lieblingsposition (my-Position) ist jetzt gespeichert.

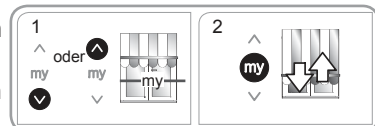

3.6.2. Löschen der Lieblingsposition (my-Position)

1) Drücken Sie auf die Taste **my**: Der Behang bewegt sich und hält an der eingelernten Lieblingsposition (my-Position) an.

2) Drücken Sie die **my**-Taste erneut und halten Sie sie gedrückt, bis sich der Behang in Bewegung setzt: Die Lieblingsposition (my) ist jetzt gelöscht.

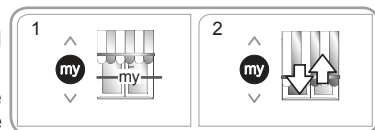

3.6.3. Hinzufügen/Löschen von Somfy-Bedieneinheiten und Somfy-Sensoren

Wir verweisen auf die Gebrauchsanleitung der betreffenden Geräte.

3.7. VERHALTEN NACH EINER SPANNUNGSUNTERBRECHUNG

Der Sunea CSI io ist mit einem elektronischen System ausgestattet, das es ihm ermöglicht, bei Spannungsunterbrechungen von weniger als 2 Minuten zu seine eingestellten Endlagen wieder zu finden. Nach Ablauf dieser Zeit Antrieb einen Neuberechnungsmodus.

Um in die Standardbetriebsart zurückzukehren, muss eine der folgenden 3 Aktionen erfolgen.

Verwendung der AUF-Taste

Wird die AUF-Taste kurz gedrückt, wird der Behang vollständig eingefahren und kehrt in die Standardbetriebsart zurück.

Verwendung der AB-Taste

Wird die AB-Taste kurz gedrückt, fährt der Behang 1,5 s herunter und wird dann vollständig eingefahren, bis er aufgrund des Drehmoments anhält. Dann fährt er wieder in die untere Endlage und kehrt in die Standardbetriebsart zurück.

Bei aufkommendem Wind

Wenn die Windgeschwindigkeit den am Windsensor eingestellten Grenzwert überschreitet, wird ein Befehl zum Hochfahren an den Antrieb gesendet. Die Markise kehrt in ihre obere Endlage zurück und schaltet wieder in die Standardbetriebsart.

DE

 Eine Sonnenautomatik ist solange unterbrochen, bis die Standardbetriebsart des Antriebs durch einen Auf- oder Abbefehl oder ein Windsignal wieder hergestellt ist.

3.8. TIPPS UND EMPFEHLUNGEN FÜR DIE ANWENDUNG

3.8.1. Fragen zum Sunea CSI io?

Fehler	Mögliche Ursachen	Lösungen
Der Behang funktioniert nicht.	Die Batterie der Bedieneinheit ist schwach.	Überprüfen Sie die Batteriespannung und tauschen Sie ggf. die Batterie aus.
	Der Überhitzungsschutz des Antriebs wurde ausgelöst.	Warten Sie ab, bis der Antrieb abgekühlt ist.

Wenn der Behang weiterhin nicht funktioniert, wenden Sie sich bitte an einen Fachmann für Gebäudeautomation.

3.8.2. Austausch einer verlorenen oder beschädigten Somfy-Bedieneinheit

Für den Austausch von verlorenen oder defekten Bedieneinheiten wenden Sie sich bitte an einen Fachmann für Gebäudeautomation.

4. TECHNISCHE DATEN

Spannungsversorgung	230 V ~ 50 Hz
Funkfrequenz	868-870 MHz io homecontrol® bidirektional Triband
Frequenzband und maximale Leistung	868,000 MHz - 868.600 MHz ERP < 25 mW 868,700 MHz - 869.200 MHz ERP < 25 mW 869,700 MHz - 870.000 MHz ERP < 25 mW
Betriebstemperatur	- 20 °C bis + 70 °C
Schutzart	IP 44
Schutzklasse	Klasse I

 Somfy Activités SA, F-74300 CLUSES (Frankreich), erklärt hiermit als Hersteller, dass der in dieser Anleitung beschriebene Antrieb bei bestimmungsgemäßem Einsatz und angeschlossen gemäß Kennzeichnung an eine 230 V / 50 Hz-Stromversorgung die grundlegenden Anforderungen der geltenden europäischen Richtlinien und insbesondere der Maschinenrichtlinie **2006/42/EG** sowie der Funkanlagenrichtlinie **2014/53/EU** erfüllt.

Der vollständige Text der EU-Konformitätserklärung ist unter der Internetadresse www.somfy.com/ce verfügbar.

Christian Rey, Bevollmächtigter für Zulassungen, in Vertretung des Directeur de l'Activité, Cluses, Frankreich, 06/2018

ISTRUZIONI TRADOTTE

Le presenti istruzioni si applicano a tutte le versioni di Sunea 50 CSI io (coppia/velocità).

INDICE

1. Informazioni preliminari	35	3.3. Posizione preferita (my)	43
1.1 Settore d'applicazione	35	3.4. Utilizzo della manovra di emergenza	44
1.2 Responsabilità	35	3.5. Funzionamento con un sensore solare Somfy	44
2. Installazione	36	3.6. Regolazioni supplementari	44
2.1. Montaggio	36	3.7. Funzionamento dopo un'interruzione di alimentazione	44
2.2. Cablaggio	37	3.8. Consigli e raccomandazioni d'uso	45
2.3. Messa in servizio	38		
2.4. Consigli e raccomandazioni	42	4. Dati tecnici	45
3. Uso e manutenzione	43		
3.1. Pulsanti Salita e Discesa	43		
3.2. Funzione STOP	43		

1. INFORMAZIONI PRELIMINARI

1.1 SETTORE D'APPLICAZIONE

La motorizzazione Sunea 50 CSI è progettata per motorizzare tutti i tipi di tende da esterno orizzontali a bracci (ad eccezione di quelli a doppia pendenza, a bracci con pistoni a gas o a bracci telescopici) nel rispetto di almeno una delle seguenti condizioni:

- Il prodotto motorizzato è comandato da un interruttore senza chiusura (vedere documento Istruzioni di sicurezza allegato).
- In posizione aperta, ogni parte del prodotto motorizzato si trova a un'altezza superiore a 2,5 m rispetto al suolo o ad ogni livello di accesso permanente.
- Per le tende, la barra di carico si sposta solo per gravità, e la massa è inferiore a 15 Kg.

1.2 RESPONSABILITÀ

Prima di installare e utilizzare la motorizzazione Sunea 50 CSI, leggere attentamente questo **manuale d'installazione e d'uso**. Oltre le istruzioni descritte nel presente manuale, è necessario rispettare le istruzioni elencate nel documento allegato **Istruzioni di sicurezza**.

La motorizzazione Sunea 50 CSI deve essere installata da un professionista della motorizzazione e dell'automazione d'interni, secondo le istruzioni fornite da Somfy e le normative vigenti nel paese d'installazione e messa in servizio.

È vietato qualsiasi uso della motorizzazione Sunea 50 CSI al di fuori dell'ambito di applicazione descritto nel presente manuale. Esso escluderebbe, così come il mancato rispetto delle istruzioni riportate nel presente manuale e nel documento annesso **Istruzioni di sicurezza**, ogni responsabilità e garanzia di Somfy.

L'installatore deve informare i suoi clienti in relazione alle condizioni d'uso e di manutenzione della motorizzazione Sunea 50 CSI io e deve consegnare loro le istruzioni d'uso e di manutenzione, oltre al documento allegato **Istruzioni di sicurezza**, dopo l'installazione della motorizzazione Sunea 50 CSI. Qualsiasi operazione di Servizio Post-vendita sulla motorizzazione Sunea 50 CSI deve necessariamente essere eseguita da un professionista della motorizzazione e dell'automazione d'interni.

In caso di dubbi verificatisi durante l'installazione della motorizzazione Sunea 50 CSI o per ottenere delle informazioni complementari, consultare un interlocutore Somfy o visitare il sito Internet www.somfy.com.



2. INSTALLAZIONE

- Istruzioni che il professionista della motorizzazione e dell'automazione d'interni deve **imperativamente** applicare allorché installa la motorizzazione Sunea CSI io.
- Non lasciare mai cadere, sottoporre a urti, forare, immergere in liquidi la motorizzazione.
- Installare un punto di comando singolo per ogni motorizzazione.

2.1. MONTAGGIO

2.1.1. Preparazione della motorizzazione

Verificare che il diametro interno del tubo sia superiore o uguale a 47 mm.

1) Installare gli accessori necessari per l'integrazione della motorizzazione nel tubo di avvolgimento:

- O unicamente la ruota **a** sulla motorizzazione.
- O la corona **b** e la ruota **c** sulla motorizzazione.

2) Misurare la lunghezza (L1) tra il bordo interno della testa della motorizzazione e l'estremità della ruota.

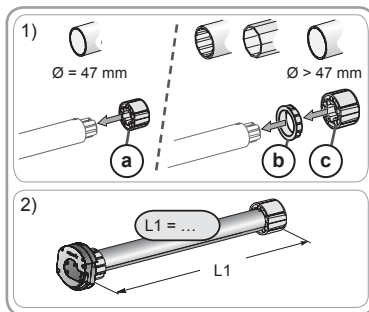

2.1.2. Preparazione del tubo

1) Tagliare il tubo di avvolgimento alla lunghezza desiderata in funzione del prodotto motorizzato.

2) Sbavare il tubo di avvolgimento ed eliminare i trucioli.

3) Per i tubi di avvolgimento lisci all'interno, praticare una tacca rispettando le quote indicate:

d = 4 mm / 0.16 In ; **e** = 28 mm / 1.1 In.

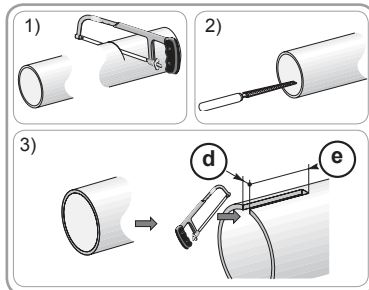

2.1.3. Assemblaggio motorizzazione - tubo

1) Infilare la motorizzazione nel tubo di avvolgimento.



Per i tubi di avvolgimento lisci all'interno, posizionare la tacca intagliata sul dente della corona.

2) La ruota deve essere bloccata in traslazione nel tubo di avvolgimento:

- O fissando il tubo di avvolgimento sulla ruota per mezzo di 4 viti parker Ø 5 mm o per mezzo di 4 rivetti in acciaio Ø 4,8 mm posizionati tra 5 mm e 15 mm dall'estremità esterna della ruota, indipendentemente dal tipo di tubo di avvolgimento.

Le viti o i rivetti non devono essere fissati sulla motorizzazione ma esclusivamente sulla ruota.

- O mediante l'uso di un bloccaruota, per i tubi non lisci.

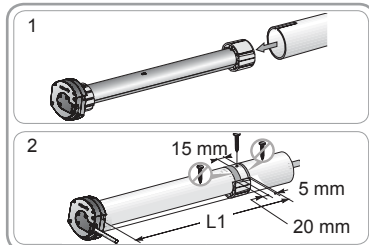

2.1.4. Montaggio dello sblocco di emergenza

- Utilizzare un anello di uscita o un'uscita del cassonetto della tenda con asse quadro da 6 mm o esagonale da 7 mm (accessori non forniti).
- Fissare l'anello di uscita idoneo sulla testa del motore.

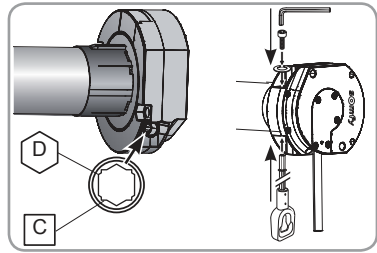

2.1.5. Montaggio dell'insieme tubo - motorizzazione

- 1) Montare l'insieme tubo - motore sul supporto calotta (f).
- 2) Montare l'insieme tubo - motore sul supporto motore (g) uscita cavo (h) verso il basso.

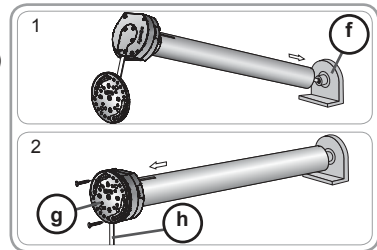

2.2. CABLAGGIO

- ⚠ I cavi che passano attraverso una parete metallica devono essere protetti ed isolati da un manicotto o da una guaina.
- ⚠ Fissare i cavi per evitare il contatto con parti in movimento.
- ⚠ Il cavo del Sunea CSI io è removibile. Se è danneggiato, sostituirlo con uno identico.
- ⚠ Se la motorizzazione viene utilizzata all'esterno e se il cavo di alimentazione è di tipo HO5-VVF, allora installare il cavo in un condotto resistente ai raggi UV, ad esempio sotto una canalina passacavi.
- 👉 Lasciare libero l'accesso al cavo d'alimentazione della motorizzazione: deve poter essere sostituito facilmente.
- 👉 Creare sempre una curva sul cavo di alimentazione per evitare infiltrazioni di acqua all'interno della motorizzazione!

- Disattivare l'alimentazione.
- Collegare la motorizzazione secondo le informazioni riportate nella tabella qui sotto:

- ⚠ Rispettare la norma NF C 15-100 per gli impianti elettrici

	Neutro	Fase	Terra
230V-50Hz	Blu	Marrone	Giallo/ Verde

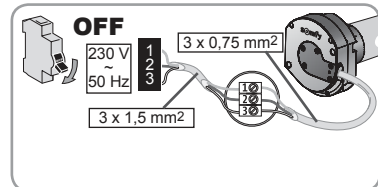

2.3. MESSA IN SERVIZIO

2.3.1. Preregistrazione del punto di comando

- 1) Alimentare il motore
- 2) Premere contemporaneamente i pulsanti **Salita e Discesa** del punto di comando: Il prodotto motorizzato esegue un rapido movimento di salita/discesa, il punto di comando è preregistrato nel motore.

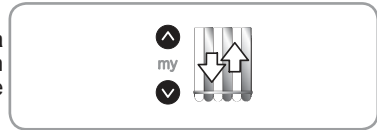

La motorizzazione è in modalità programmazione per ≈ 10 min.

2.3.2. Controllo del senso di rotazione

- 1) Premere il pulsante **Salita** del punto di comando:
 - a) Se il prodotto motorizzato sale (a), il senso di rotazione è corretto: Passare al paragrafo "Regolazione dei fine corsa".
 - b) Se il prodotto motorizzato scende (b), il senso di rotazione non è corretto: Passare alla fase successiva.
- 2) Premere il pulsante **my** del punto di comando fino al breve movimento di salita/discesa del prodotto motorizzato: Il senso di rotazione è stato modificato.
- 3) Premere il pulsante **Salita** del punto di comando per controllare il senso di rotazione.

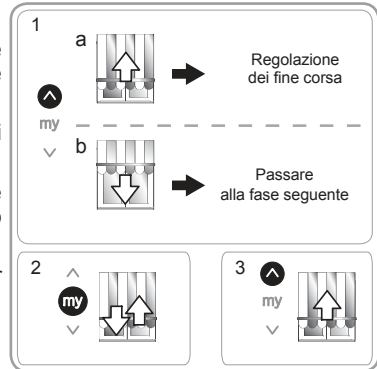

2.3.3. Regolazione dei fine corsa

Regolazione per le tende cassonate

Per le tende cassonate, il fine corsa alto si regola automaticamente, mentre il fine corsa basso deve essere regolato.

Regolazione del fine corsa basso

 Non premere contemporaneamente i pulsanti **my** e **Discesa** per raggiungere il fine corsa basso.

- 1) Posizionare il prodotto motorizzato in posizione di fine corsa basso.

 Una pressione > di 2 s sul pulsante **Discesa** comporta un movimento di discesa continuo del prodotto motorizzato.

- 2) Fermare il prodotto motorizzato nel punto desiderato.
- 3) Se necessario, regolare la posizione del prodotto motorizzato, agendo sui pulsanti **Salita o Discesa**.
- 4) Premere nello stesso tempo i tasti **my** e **Salita**: il prodotto motorizzato sale con un movimento continuo anche dopo aver rilasciato i tasti **my** e **Salita**.
- 5) A metà altezza, premere brevemente il pulsante **my** per fermare il prodotto motorizzato.
- 6) Premere di nuovo il pulsante **my** fino al movimento del prodotto motorizzato (1,5 secondi verso il basso e poi movimento verso l'alto fino alla chiusura del cassonetto): le posizioni dei fine corsa sono registrate.

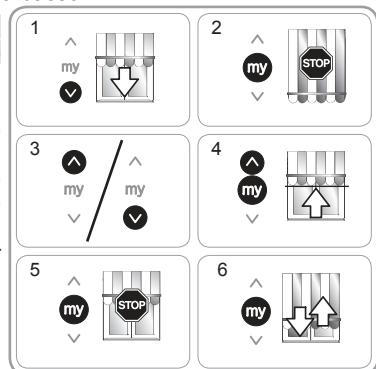

Attendere l'arresto completo della tenda prima di passare al capitolo "Registrazione del primo punto di comando".

Regolazione per le tende non cassonate

Per le tende non cassonate, i fine corsa alto e basso devono essere regolati.

Regolazione del fine corsa alto

1) Posizionare la tenda in posizione di fine corsa alto.

 Una pressione > di 2 s sul pulsante **Salita** comporta un movimento di salita continuo della tenda.

2) Fermare la tenda nel punto desiderato.

3) Se necessario, regolare la posizione della tenda agendo sui pulsanti **Salita** o **Discesa**.

4) Premere nello stesso tempo i tasti **my** e **Discesa**: la tenda scende con un movimento continuo anche dopo aver rilasciato i pulsanti **my** e **Discesa**.

5) A metà altezza premere brevemente il pulsante **my** per fermare la tenda e passare alla fase successiva.

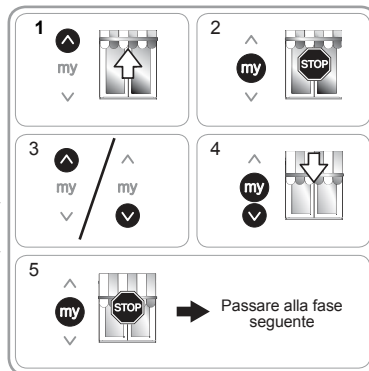

Regolazione del fine corsa basso

1) Posizionare la tenda in posizione di fine corsa basso.

 Una pressione > di 2 s sul pulsante **Discesa** comporta un movimento di discesa continuo della tenda.

2) Fermare la tenda nel punto desiderato.

3) Se necessario, regolare la posizione della tenda agendo sui pulsanti **Salita** o **Discesa**.

4) Premere nello stesso tempo i tasti **my** e **Salita**: la tenda scende con un movimento continuo anche dopo aver rilasciato i pulsanti **my** e **Salita**.

5) A metà altezza, premere brevemente il pulsante **my** per fermare la tenda.

6) Premere di nuovo il pulsante **my** fino al movimento della tenda (1,5 secondi verso il basso e poi movimento verso l'alto fino alla chiusura della tenda): i fine corsa sono impostati.

Attendere l'arresto completo della tenda prima di passare al capitolo "Registrazione del primo punto di comando".

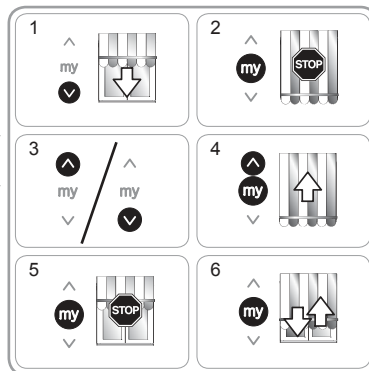

2.3.4. Registrazione del punto di comando

La motorizzazione è in modalità programmazione:

→ Esercitare una pressione breve sul pulsante **PROG** del punto di comando da registrare:

→ Il prodotto motorizzato effettua un movimento salita/discesa: questo punto di comando è registrato nella motorizzazione.

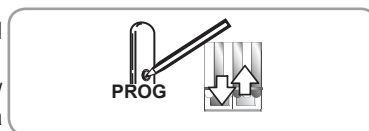

Se la motorizzazione non è più in modalità programmazione, ripetere la Fase 2.3.1, prima di eseguire la Fase 2.3.4.

2.3.5. Nuova regolazione dei fine corsa

La modifica dei fine corsa dipende dal tipo di prodotto motorizzato.

Modifica per le tende cassonate

Per le tende cassonate, il fine corsa alto si regola automaticamente, mentre il fine corsa basso può essere modificato.

Nuova regolazione del fine corsa basso

- 1) Posizionare la tenda in posizione di fine corsa basso.
- 2) Premere simultaneamente i pulsanti **Salita** e **Discesa** fino al movimento della tenda: il motore è in modalità regolazione.
- 3) Regolare la posizione bassa della tenda agendo sui pulsanti **Salita** o **Discesa**.
- 4) Premere il pulsante **my** fino al movimento della tenda: la nuova posizione del fine corsa basso è stata registrata.

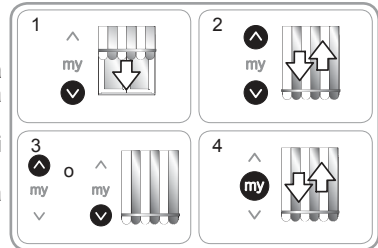

Modifica per le tende non cassonate

Per le tende non cassonate, i fine corsa alto e basso possono essere modificati.

Nuova regolazione del fine corsa alto

- 1) Posizionare la tenda in posizione di fine corsa alto.
- 2) Premere simultaneamente i pulsanti **Salita** e **Discesa** fino al movimento della tenda: il motore è in modalità regolazione.
- 3) Regolare la posizione alta della tenda agendo sui pulsanti **Salita** o **Discesa**.
- 4) Premere il pulsante **my** fino al movimento della tenda: la nuova posizione del fine corsa alto è stata memorizzata.

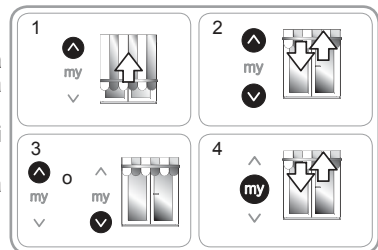

Nuova regolazione del fine corsa basso

- 1) Posizionare la tenda in posizione di fine corsa basso.
- 2) Premere simultaneamente i pulsanti **Salita** e **Discesa** fino al movimento della tenda: il motore è in modalità regolazione.
- 3) Regolare la posizione bassa della tenda agendo sui pulsanti **Salita** o **Discesa**.
- 4) Premere il pulsante **my** fino al movimento della tenda: la nuova posizione del fine corsa basso è stata registrata.

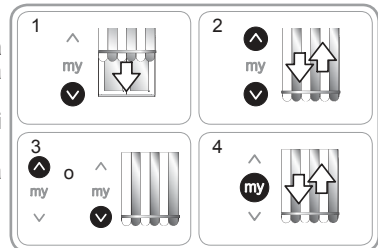

FUNZIONI AVANZATE

 Contattare il costruttore del prodotto motorizzato prima di utilizzare queste funzioni per avere conferma della compatibilità della vostra installazione.

2.3.6. Funzione "Back impulse"

Questa funzione permette di tendere il telo dopo ogni movimento di discesa della tenda. È possibile regolare la tensione del telo fino a ½ giro del tubo di avvolgimento.

Per attivare questa funzione:

- 1) Posizionare la tenda in posizione di fine corsa basso.
- 2) Premere simultaneamente i pulsanti **my** e **Salita** fino al movimento della tenda: il motore è in modalità programmazione.
- 3) Regolare la tensione del telo con i pulsanti **Salita** o **Discesa** (1/2 giro di tubo max).
- 4) Premere il pulsante **my** fino al movimento della tenda: la tensione del telo è stata registrata.

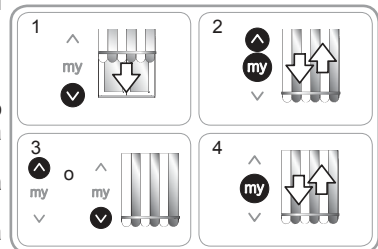

2.3.7. Funzione "Back release" soltanto per tende cassonate

Questa funzione permette di allentare la tensione sul telo dopo la chiusura della tenda cassonata.

 la procedura da seguire per attivare o disattivare la funzione "Back release" è identica.

Per motivi di sicurezza, questa funzione può essere attivata o disattivata attraverso il punto di comando solo in 3 casi:

- Dopo la convalida delle regolazioni e prima della programmazione del primo punto di comando.
- Dopo la registrazione del primo punto di comando e durante i 4 cicli seguenti.
- Dopo un'interruzione dell'alimentazione e nei 4 cicli successivi.

Per attivare questa funzione:

- 1) Posizionare il prodotto motorizzato in posizione di fine corsa alto.
- 2) Premere contemporaneamente i pulsanti **my** e **Discesa** fino a quando il prodotto motorizzato non si muove.

Se la funzione "Back release" era inattiva, viene attivata.

Se la funzione "Back release" era attiva, viene disattivata.

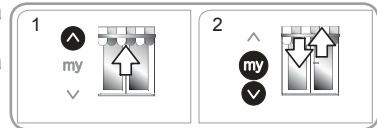

2.3.8. Funzione "Forza di chiusura" solo per tende a cassonetto

Questa funzione permette di aumentare o di diminuire la pressione di chiusura del cassonetto della tenda secondo 3 livelli (forte-medio-basso).

Di default, il motore viene posizionato sul livello medio come impostazione di fabbrica.

Per motivi di sicurezza, questa funzione è attivabile attraverso il punto di comando solo in 3 casi:

- Dopo la convalida delle regolazioni e prima della programmazione del primo punto di comando.
- Dopo la registrazione del primo punto di comando e durante i 4 cicli seguenti.
- Dopo un'interruzione dell'alimentazione e nei 4 cicli successivi.

Per attivare questa funzione:

- 1) Portare il prodotto motorizzato a circa metà altezza.
- 2) Esercitare una breve pressione contemporanea dei pulsanti **my** e **Salita**, seguita immediatamente da una pressione prolungata e contemporanea dei pulsanti **my** e **Salita** fino al movimento del prodotto motorizzato.

 Il motore resta in modalità programmazione solo per 10 secondi.

- 3) Regolare la forza di chiusura utilizzando i tasti **Salita** o **Discesa**.

- Per aumentare lo sforzo di chiusura, premere il pulsante **Salita** fino al movimento lento del prodotto motorizzato: la pressione di chiusura della tenda cassonata è passato al livello superiore.
- Per diminuire lo sforzo di chiusura, premere il pulsante **Discesa** fino al movimento lento del prodotto motorizzato: la pressione di chiusura della tenda cassonata è passata al livello inferiore.

- 4) Premere il tasto **my** fino al movimento del prodotto motorizzato: la nuova pressione di chiusura è stata registrata.

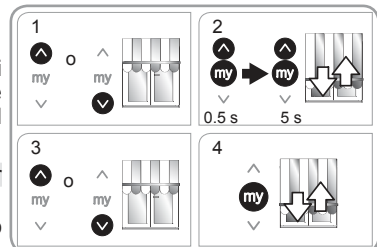

2.4. CONSIGLI E RACCOMANDAZIONI

2.4.1. Domande sul Sunea CSI?

Problemi	Possibili cause	Soluzioni
Il prodotto motorizzato non funziona.	Il cablaggio non è corretto.	Controllare il cablaggio e modificarlo, se necessario.
	La motorizzazione è in protezione termica.	Attendere che il motore si raffreddi.
	Il livello della batteria del punto di comando è basso.	Controllare se la batteria è scarica e sostituirla, se necessario.
	Il trasmettitore non è compatibile.	Controllare la compatibilità e sostituire il trasmettitore, se necessario.
	Il punto di comando utilizzato non è registrato nella motorizzazione.	Utilizzare un punto di comando programmato o programmare questo punto di comando.

2.4.2. Sostituzione di un punto di comando Somfy perso o guasto



Effettuare il doppio taglio di corrente solo al livello del dispositivo da resettare.



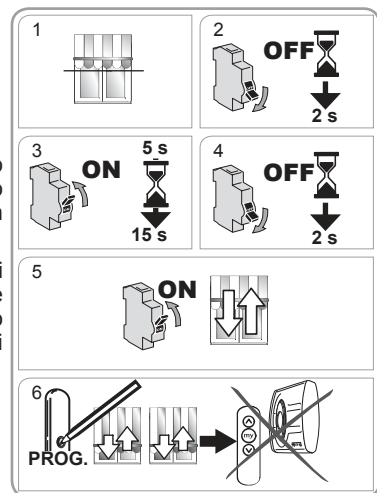

Questo reset elimina tutti i punti di comando locali, ma sensori, regolatori di fine corsa e posizione preferita vengono conservati.

- 1) Posizionare il prodotto motorizzato a metà altezza.
- 2) Disinserire l'alimentazione di rete per 2 sec.
- 3) Alimentare nuovamente il motore tra 5 s e 15 s.
- 4) Disinserire l'alimentazione di rete per 2 sec.
- 5) Alimentare nuovamente il dispositivo: il prodotto motorizzato si muove per alcuni secondi. (se il dispositivo si trova in posizione di fine corsa alto o basso, eseguirà un breve movimento di salita/discesa).
- 6) Premere nuovamente il pulsante **PROG** del punto di comando fino a che il prodotto motorizzato non compie un breve movimento di salita/discesa: il nuovo punto di comando viene programmato e tutti gli altri punti di comando vengono cancellati.



2.4.3. Ritorno alla configurazione originale

 Effettuare il doppio taglio di corrente solo al livello del dispositivo da resettare.

 Questo reset cancella tutti i punti di comando, tutti i sensori e tutte le regolazioni dei fine corsa e resetta la posizione preferita (my) del motore.

- 1) Posizionare il prodotto motorizzato a metà altezza.
 - 2) Disinserire l'alimentazione di rete per 2 sec.
 - 3) Alimentare nuovamente il motore tra 5 s e 15 s.
 - 4) Disinserire l'alimentazione di rete per 2 sec.
 - 5) Alimentare nuovamente il dispositivo: il prodotto motorizzato si muove per alcuni secondi. (Se il dispositivo si trova in posizione di fine corsa alto o basso, eseguirà un breve movimento di salita/discesa).
 - 6) Premere il pulsante **PROG** del punto di comando locale Somfy per **≈ 7 s, fino a quando il prodotto motorizzato non esegue due movimenti di salita/discesa** :
 - La motorizzazione viene reinizializzata nella configurazione originaria.
- Riprendere la messa in servizio (vedere capitolo **Messa in servizio**).

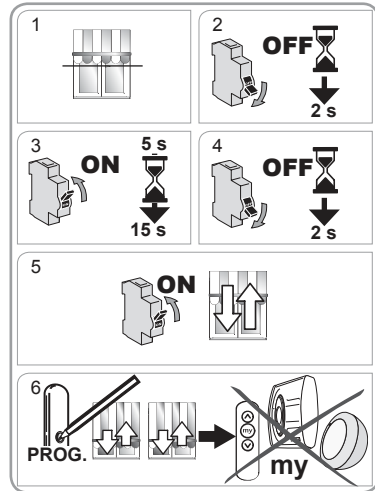

3. USO E MANUTENZIONE

 Questa motorizzazione non necessita di alcuna manutenzione

3.1. PULSANTI SALITA E DISCESA

Premendo brevemente il pulsante **Salita** o **Discesa** si attiva la completa salita o discesa del prodotto motorizzato.

 Per le tende cassonate, il rilevamento di un ostacolo è attivo per tutta la discesa.

3.2. FUNZIONE STOP

Il prodotto motorizzato si sta muovendo.

- Premere **brevemente my**: il prodotto motorizzato si arresta automaticamente.

3.3. POSIZIONE PREFERITA (my)

Per usare la posizione preferita (my):

- Premere **brevemente my**: il prodotto motorizzato inizia a muoversi e si ferma nella posizione preferita (my).

 Per modificare o eliminare la posizione preferita (my), vedere il capitolo "Regolazioni supplementari".

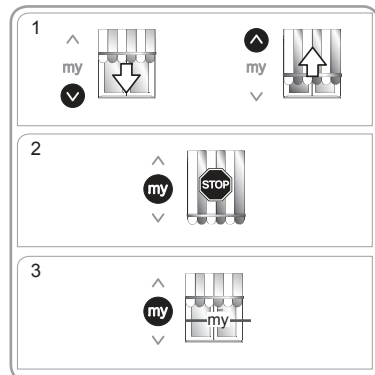

IT

3.4. UTILIZZO DELLA MANOVRA DI EMERGENZA

⚠ Non utilizzare mai lo sblocco di emergenza finché un punto di comando non è registrato nel motore.

⚠ Non far scendere la tenda al di sotto del punto di rottura dei bracci usando lo sblocco.

- Verificare che l'alimentazione sia stata disinserita.
- Inserire il gancio dell'asta di manovra Somfy nell'anello di uscita.
- Ruotare l'asta per far salire o scendere la tenda.

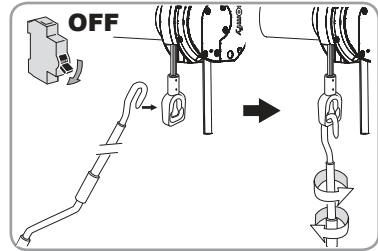

3.5. FUNZIONAMENTO CON UN SENSORE SOLARE SOMFY

Consultare il manuale corrispondente.

3.6. REGOLAZIONI SUPPLEMENTARI

3.6.1. Registrazione o modifica della posizione preferita (my)

- 1) Posizionare il prodotto motorizzato nella posizione preferita (my).
- 2) Premere **my**, per ≈ 5 sec., fino al breve movimento di salita/discesa del prodotto motorizzato: la posizione preferita (my) desiderata è registrata.

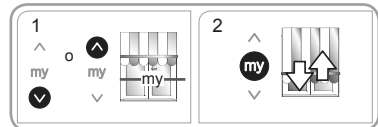

3.6.2. Cancellazione della posizione preferita (my)

- 1) Premere **my**: il prodotto motorizzato inizia a muoversi e si ferma nella posizione preferita (my).
- 2) Premere nuovamente **my** fino al movimento del prodotto motorizzato: la posizione preferita (my) è eliminata.

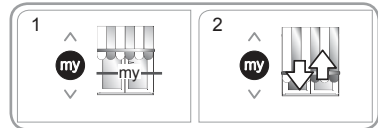

3.6.3. Aggiunta/Eliminazione di punti di comando e sensori Somfy

Consultare il manuale corrispondente.

3.7. FUNZIONAMENTO DOPO UN'INTERRUZIONE DI ALIMENTAZIONE

Il Sunea CSI io è dotato di un sistema elettronico che gli consente di mantenere le impostazioni dei fine corsa se l'interruzione di corrente è inferiore ai 2 minuti. Oltre questo intervallo di tempo, il motore passa in una modalità di reinizializzazione del fine corsa.

Per tornare alla modalità di funzionamento standard, deve essere effettuata una delle 3 operazioni seguenti.

Utilizzo del pulsante Salita

Una pressione breve del pulsante Salita provoca la salita completa della tenda e il ritorno alla modalità di funzionamento standard.

Utilizzo del pulsante Discesa

Una pressione breve del pulsante Discesa provoca una discesa di 1,5 secondi, poi una risalita della tenda fino all'arresto al rilevamento di coppia, poi una discesa fino al fine corsa basso e il ritorno alla modalità di funzionamento standard.

Comparsa del vento

Se la velocità del vento supera la soglia impostata sul sensore vento, un ordine di salita viene inviato al motore. La tenda risale fino al fine corsa alto e ritorna in modalità di funzionamento standard.

 La funzione sole è inattiva finché una delle operazioni di salita, discesa o comparsa del vento non ha riportato il motore in modalità di funzionamento standard.

3.8. CONSIGLI E RACCOMANDAZIONI D'USO

3.8.1. Domande sul Sunea CSI io?

Problemi	Possibili cause	Soluzioni
Il prodotto motorizzato non funziona.	Il livello della batteria del punto di comando è basso.	Controllare se la batteria è scarica e sostituirla, se necessario.
	La motorizzazione è in protezione termica.	Attendere che il motore si raffreddi.

Se il prodotto motorizzato continua a non funzionare, contattare un professionista della motorizzazione e dell'automazione domestica.

3.8.2. Sostituzione di un punto di comando Somfy perso o guasto

Per la sostituzione di un punto di comando perso o guasto, contattare un professionista della motorizzazione e dell'automazione d'interni.

4. DATI TECNICI

Alimentazione	230V~ 50Hz
Frequenza radio	868-870 MHz io-homecontrol® bidirezionale triband.
Fasce di frequenza e potenza massime utilizzate:	868,000 MHz - 868.600 MHz e.r.p. < 25 mW 868,700 MHz - 869.200 MHz e.r.p. < 25 mW 869,700 MHz - 870.000 MHz e.r.p. < 25 mW
Temperatura di utilizzo	da - 20°C a + 70°C
Grado di protezione	IP 44
Livello di sicurezza	Classe I

 Con la presente, SOMFY ACTIVITÉS SA, F-74300 CLUSES dichiara, in qualità di produttore, che la motorizzazione coperta da queste istruzioni, contrassegnata per essere alimentata a 230V~50Hz e per essere utilizzata come indicato nelle presenti istruzioni, è conforme ai requisiti essenziali delle Direttive Europee applicabili e, in particolare, della Direttiva Macchine **2006/42/CE** e della Direttiva RED **2014/53/UE**.

Il testo completo della dichiarazione di conformità UE è disponibile all'indirizzo Internet www.somfy.com/ce.

Christian Rey, responsabile delle omologazioni, che agisce per conto del Direttore dell'Attività, Cluses, 06/2018.

INSTRUKCJA PRZETŁUMACZONA

Ta instrukcja dotyczy wszystkich wersji napędów Sunea 50 CSI io (moment obrotowy/prędkość).

SPIS TREŚCI

1. Informacje wstępne	46	3.3. Pozycja komfortowa (my)	54
1.1 Zakres stosowania	46	3.4. Użytkowanie korby do otwierania awaryjnego	55
1.2 odpowiedzialność	46	3.5. Działanie z czujnikiem słonecznym Somfy	55
2. Instalacja	47	3.6. Ustawienia dodatkowe	55
2.1. Montaż	47	3.7. Działanie po zaniku zasilania	55
2.2. Okablowanie	48	3.8. Wskazówki i porady dotyczące użytkowania	56
2.3. Uruchomienie	49		
2.4. Wskazówki i porady dotyczące instalacji	53		
3. Użytkowanie i konserwacja	54	4. Dane techniczne	56
3.1. Przyciski Góra i Dół	54		
3.2. Funkcja STOP	54		

1. INFORMACJE WSTĘPNE

1.1 ZAKRES STOSOWANIA

Napęd Sunea 50 CSI został opracowany do napędzania każdego rodzaju markiz z ramionami poziomymi (z wyjątkiem tych z podwójnym kątem nachylenia i markiz z ramionami z tłokami gazowymi lub ramionami teleskopowymi), zgodnie z przynajmniej jednym z poniższych warunków:

- Napędzany produkt jest sterowany sterownikiem bez blokady (patrz załącznik Zalecenia dotyczące bezpieczeństwa).
- W położeniu rozwiniętym każda część napędzanego produktu znajduje się na wysokości powyżej 2,50 m od podłoża lub jakiegokolwiek innego poziomu stałego dostępu.
- W markizach, belka nośna przemieszcza się wyłącznie pod wpływem siły grawitacji, a ich masa wynosi poniżej 15 kg.

1.2 ODPOWIEDZIALNOŚĆ

Przed zamontowaniem i użytkowaniem napędu Sunea 50 CSI, należy uważnie przeczytać niniejszą **instrukcję montażu i obsługi**. Poza wskazówkami podanymi w tej instrukcji, konieczne jest również przestrzeganie zaleceń przedstawionych w załączniku **Zalecenia dotyczące bezpieczeństwa**.

Napęd Sunea 50 CSI musi być instalowany przez specjalistę z zakresu urządzeń mechanicznych i automatyki w budynkach mieszkalnych, zgodnie z instrukcjami Somfy oraz zasadami obowiązującymi w kraju użytkowania produktu.

Użytkowanie napędu Sunea 50 CSI poza zakresem stosowania opisanym powyżej jest zabronione. Spowoduje to, podobnie jak nieprzestrzeganie wskazówek zawartych w niniejszej instrukcji oraz w załączniku **Zalecenia dotyczące bezpieczeństwa**, zwolnienie producenta z wszelkiej odpowiedzialności oraz utratę gwarancji Somfy. Po zakończeniu montażu napędu Sunea 50 CSI, instalator musi poinformować klientów o warunkach użytkowania i konserwacji napędu i przekazać im instrukcje dotyczące jego użytkowania i konserwacji, jak również załączony dokument **Zalecenia dotyczące bezpieczeństwa**. Wszelkie działania w ramach serwisu posprzedażnego dotyczące napędu Sunea 50 CSI muszą być przeprowadzane przez specjalistę z zakresu urządzeń mechanicznych i automatyki w budynkach mieszkalnych.

W przypadku jakichkolwiek wątpliwości podczas instalacji napędu Sunea 50 CSI lub w celu uzyskania dodatkowych informacji, należy skontaktować się z pracownikiem firmy Somfy lub odwiedzić stronę www.somfy.com.



Ostrzeżenie dotyczące bezpieczeństwa!



Uwaga!



Informacja

2. INSTALACJA

- Zalecenia, których musi **koniecznie** przestrzegać instalator posiadający kwalifikacje zawodowe z zakresu urządzeń mechanicznych i automatyki w budynkach mieszkalnych wykonujący montaż napędu Sunea CSI io.
- Nie wolno upuszczać, uderzać, przewiercać ani zanurzać napędu.
- Zainstalować indywidualny punkt sterowania do każdego napędu.

2.1. MONTAŻ

2.1.1. Przygotowanie napędu

Upewnić się, że wewnętrzna średnica rury nawojowej wynosi 47 mm lub jest większa.

1) Zamontować akcesoria niezbędne do połączenia napędu z rurą nawojową:

- Albo sam zabierak **a** na napędzie.
- Albo adapter **b** i zabierak **c** na napędzie.

2) Zmierzyć długość (L_1) między wewnętrzną krawędzią głowicy napędu a końcówką zabieraka.

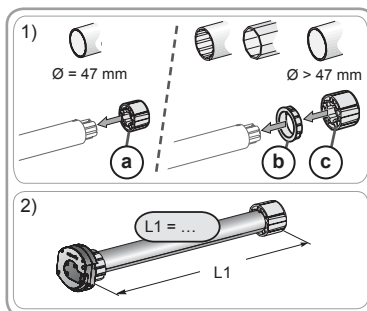

2.1.2. Przygotowanie rury nawojowej

1) Przyciąć rurę nawojową na żądaną długość, zależnie od typu napędzanego produktu.

2) Wyrównać krawędzie rury nawojowej i usunąć opiłki.

3) W przypadku rur nawojowych gładkich wewnątrz, wykonać wycięcie zgodnie z następującymi wymiarami:

$d = 4 \text{ mm} / 0.16 \text{ In}$; $e = 28 \text{ mm} / 1.1 \text{ In}$.

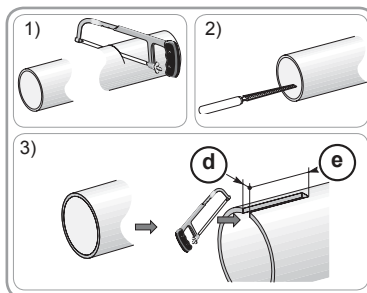

2.1.3. Połączenie napęd - rura nawojowa

1) Wsunąć napęd do rury nawojowej.



W przypadku rur gładkich wewnątrz, ustawić wykonane wycięcie na występie adaptera.

2) Zabierak musi być zablokowany, aby uniemożliwić ruch wewnątrz obracającej się rury.

- Poprzez przymocowanie rury nawojowej do zabieraka przy pomocy 4 wkrętów samogwintujących $\text{Ø } 5 \text{ mm}$ lub 4 stalowych nitów $\text{Ø } 4,8 \text{ mm}$ umieszczonych w odległości od 5 do 15 mm od zewnętrznej krawędzi zabieraka, niezależnie od typu rury nawojowej.

Wkręty samogwintujące lub nity nie mogą być mocowane do napędu, lecz tylko do zabieraka.

- Albo poprzez zastosowanie zaślepki zabieraka w przypadku rur nawojowych, które nie są gładkie.

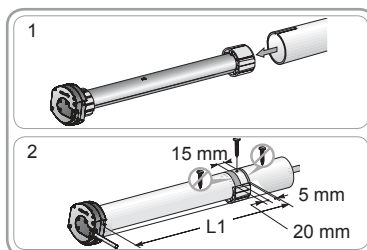

PL**2.1.4. Montaż korby do otwierania awaryjnego**

- Zainstalować ucho z trzpieniem lub trzpień w głowicy napędu o grubości: kwadrat 6 mm (C) lub sześciokąt (D) 7 mm (akcesoria te należy zamówić osobno).
- Wykorzystując śrubę z podkładką zamocować na stałe ucho z trzpieniem w głowicy napędu.

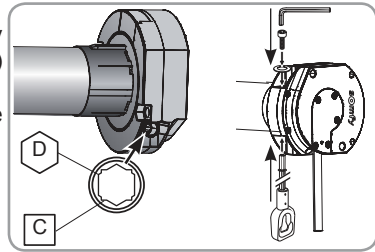
**2.1.5. Montaż zespołu rura nawojowa-napęd**

- 1) Zamontować zespół rura nawojowa-napęd w uchwycie montażowym kapsla rury (f).
- 2) Zamontować zespół rura nawojowa-napęd w uchwycie montażowym napędu (g), z wyjściem przewodu (h) skierowanym w dół.

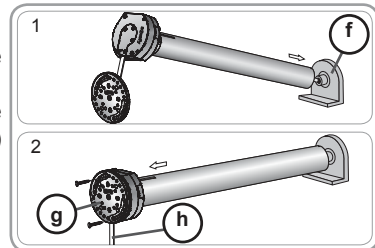
**2.2. OKABLOWANIE**

- ⚠ Przewody elektryczne przechodzące przez powierzchnie metalowe muszą być chronione i izolowane poprzez dławiki kablowe lub przepusty kablowe.
- ⚠ Zamocować przewody tak, aby zapobiec ich zetknięciu się z ruchomymi elementami.
- ⚠ Przewód Sunea CSI io można zdemontować. W przypadku jego uszkodzenia należy wymienić go na przewód identyczny.
- ⚠ Jeżeli napęd jest używany na zewnątrz, a przewód zasilający jest typu HO5 VVF, zamontować przewód w kanale odpornym na działanie promieni UV, np. pod rynną.
- 👉 Zapewnić dostęp do przewodu zasilającego napędu: musi być możliwa jego łatwa wymiana.
- 👉 Zawsze wykonać pętlę na przewodzie zasilającym, aby zapobiec przedostaniu się wody do napędu!

- Wyłączyć zasilanie sieciowe.
- Podłączyć napęd w sposób zgodny z informacjami w poniższej tabeli:

⚠ Przestrzegać normy NF C 15-100 dotyczącej instalacji elektrycznych

	Neutralny	Faza	Uziemienie
230V-50Hz	Niebieski	Braźowy	Zielono- żółty

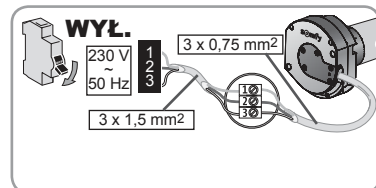

2.3. URUCHOMIENIE

2.3.1. Wstępne zaprogramowanie punktu sterowania

- 1) Podłączyć zasilanie.
- 2) Naciśnąć jednocześnie przyciski **Góra** i **Dół** punktu sterowania: Napędzany produkt wykonuje ruch w jednym kierunku i z powrotem (szybko przesuwa się w górę i w dół), w ten sposób punkt sterowania zostaje wstępnie zaprogramowany w napędzie.

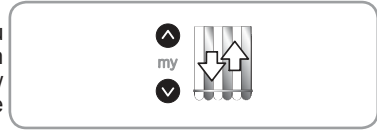

Napęd jest w trybie programowania przez ≈ 10 min.

2.3.2. Kontrola kierunku obrotu

- 1) Naciśnięcie przycisk **Góra** punktu sterowania:
 - a) Jeżeli napędzany produkt przesuwa się w górę (a), oznacza to, że kierunek obrotu jest prawidłowy: Przejść do punktu "Ustawienie położenia krańcowych".
 - b) Jeżeli napędzany produkt przesuwa się w dół (b), oznacza to, że kierunek obrotu jest nieprawidłowy: Przejść do następnego etapu.
- 2) Naciskać przycisk **my** na punkcie sterowania, przytrzymując go do momentu, aż napędzany produkt wykona ruch w jednym kierunku i z powrotem: Kierunek obrotu zostaje zmieniony.
- 3) Naciśnięcie na przycisk **Góra** na punkcie sterowania, aby sprawdzić kierunek obrotu.

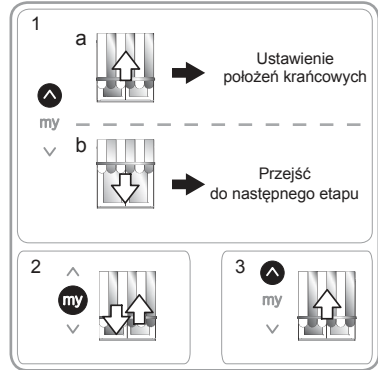

2.3.3. Ustawienie położenia krańcowych

Ustawienie w przypadku markiz kasetowych

W markizach kasetowych, górne położenie krańcowe jest ustawiane automatycznie, natomiast dolne położenie krańcowe musi zostać wyregulowane.

Ustawienie dolnego położenia krańcowego

 Nie używać jednocześnie przycisków **my** i **Dół**, aby ustawić dolne położenie krańcowe.

- 1) Ustawić napędzany produkt w dolnym położeniu krańcowym.

 Naciskanie > 2 s na przycisk **Dół** spowoduje przesuwanie się napędzanego produktu w dół ruchem ciągłym.

- 2) Zatrzymać napędzany produkt w żądanym miejscu.
- 3) W razie potrzeby wyregulować położenie napędzanego produktu przyciskami **Góra** lub **Dół**.
- 4) Naciśnięcie jednocześnie na przyciski **my** i **Góra**: napędzany produkt podnosi się ruchem ciągłym, nawet po zwolnieniu przycisków **my** i **Góra**.
- 5) W połowie wysokości naciśnięcie krótko na przycisk **my**, aby zatrzymać przesuwaną się produkt.
- 6) Ponownie naciśnięcie na przycisk **my**, aż napędzany produkt zacznie się poruszać (1,5 s ruch w dół, następnie ruch w górę, aż do zamknięcia kasety): położenia krańcowe zostają zapisane.

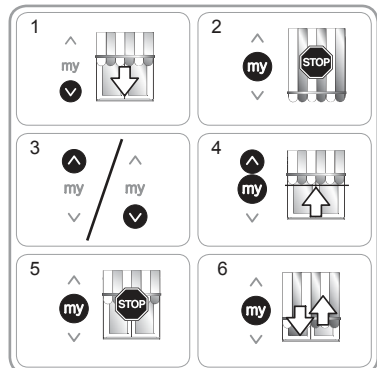

Zaczekać na całkowite zatrzymanie markizy przed przejściem do rozdziału "Zaprogramowanie pierwszego punktu sterowania".

PL

Ustawienie w przypadku markiz innych niż kasetowe

W markizach innych niż kasetowe, powinny zostać ustawione górne i dolne położenia krańcowe.

Ustawienie górnego położenia krańcowego

1) Ustawić markizę w górnym położeniu krańcowym.

 Naciskanie przez > 2 s na przycisk **Góra** spowoduje przesuwanie się markizy w górę ruchem ciągłym.

2) Zatrzymać markizę w żądanym miejscu.

3) W razie potrzeby wyregulować położenie markizy przyciskami **Góra** lub **Dół**.

4) Nacisnąć jednocześnie na przyciski **my** i **Dół**: markiza przesuwa się ruchem ciągłym w dół, nie zatrzymując się nawet gdy przyciski **my** i **Dół** zostaną zwolnione.

5) W połowie wysokości nacisnąć krótko na przycisk **my**, aby zatrzymać markizę i przejść do następnego etapu.

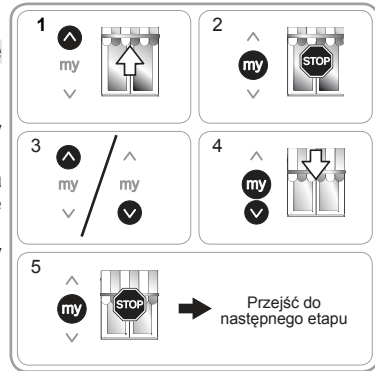

Ustawienie dolnego położenia krańcowego

1) Ustawić markizę w dolnym położeniu krańcowym.

 Naciskanie > 2 s na przycisk **Dół** spowoduje przesuwanie się markizy w dół ruchem ciągłym.

2) Zatrzymać markizę w żądanym miejscu.

3) W razie potrzeby wyregulować położenie markizy przyciskami **Góra** lub **Dół**.

4) Nacisnąć jednocześnie na przyciski **my** i **Góra**: markiza przesuwa się ruchem ciągłym w górę, nie zatrzymując się, nawet gdy przyciski **my** i **Góra** zostaną zwolnione.

5) W połowie wysokości nacisnąć krótko na przycisk **my**, aby zatrzymać przesuwaną się markizę.

6) Ponownie nacisnąć na przycisk **my**, aż markiza zacznie się poruszać (1,5 s ruch w dół, następnie ruch w górę, aż do zwinięcia markizy): położenia krańcowe są zapisane w pamięci.

Zaczećkać na całkowite zatrzymanie markizy przed przejściem do rozdziału "Zaprogramowanie pierwszego punktu sterowania".

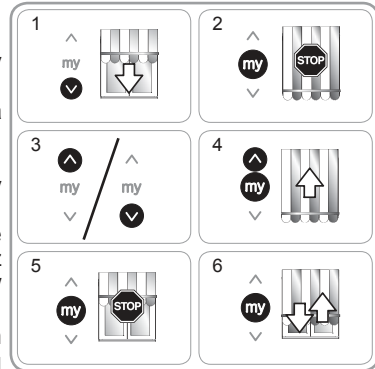

2.3.4. Zaprogramowanie punktu sterowania

Napęd jest w trybie programowania:

→ Nacisnąć krótko na przycisk **PROG** punktu sterowania, który ma zostać zaprogramowany:

→ Napędzany produkt wykonuje ruch w jednym kierunku i z powrotem: ten punkt sterowania jest zapisany w pamięci napędu.

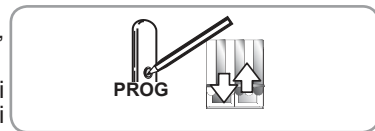

Jeśli napęd nie jest już w trybie programowania, należy wykonać ponownie Etap 2.3.1 przed przystąpieniem do Etapu 2.3.4.

2.3.5. Ponowne ustawienie położenia krańcowych

Modyfikacja położenia krańcowych zależy od typu napędzanego produktu.

Zmiana w przypadku markiz kasetowych

W markizach kasetowych, regulacja górnego położenia krańcowego następuje automatycznie, natomiast dolne położenie krańcowe można zmienić.

Ponowne ustawienie dolnego położenia krańcowego

- 1) Ustawić markizę w dolnym położeniu krańcowym.
- 2) Nacisnąć równocześnie przyciski **Góra** i **Dół**, przytrzymując do momentu, aż markiza wykona ruch: napęd jest w trybie programowania.
- 3) Wyregulować dolne położenie markizy przyciskami **Góra** lub **Dół**.
- 4) Nacisnąć na przycisk **my**, przytrzymując go do momentu, aż markiza wykona ruch: nowe dolne położenie krańcowe jest zapisane.

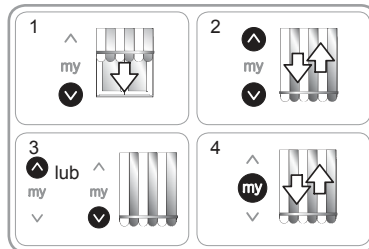

Zmiana w przypadku markiz innych niż kasetowe

W markizach innych niż kasetowe, można zmienić górne i dolne położenie krańcowe.

Ponowne ustawienie górnego położenia krańcowego

- 1) Ustawić markizę w górnym położeniu krańcowym.
- 2) Nacisnąć równocześnie przyciski **Góra** i **Dół**, przytrzymując do momentu, aż markiza wykona ruch: napęd jest w trybie programowania.
- 3) Wyregulować górne położenie markizy przyciskami **Góra** lub **Dół**.
- 4) Nacisnąć na przycisk **my**, przytrzymując go do momentu, aż markiza wykona ruch: nowe, górne położenie krańcowe zostało zapisane w pamięci.

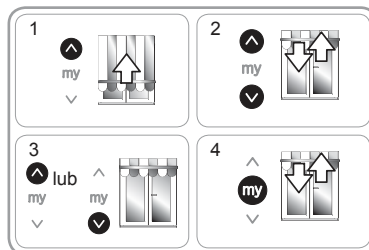

Ponowne ustawienie dolnego położenia krańcowego

- 1) Ustawić markizę w dolnym położeniu krańcowym.
- 2) Nacisnąć równocześnie przyciski **Góra** i **Dół**, przytrzymując do momentu, aż markiza wykona ruch: napęd jest w trybie programowania.
- 3) Wyregulować dolne położenie markizy przyciskami **Góra** lub **Dół**.
- 4) Nacisnąć na przycisk **my**, przytrzymując go do momentu, aż markiza wykona ruch: nowe dolne położenie krańcowe jest zapisane.

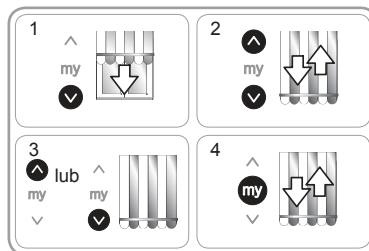

FUNKCJE ZAAWANSOWANE

 Przed rozpoczęciem korzystania z tych funkcji, należy potwierdzić ich kompatybilność z posiadaną instalacją, kontaktując się z producentem napędzanego elementu.

2.3.6. Funkcja "Napinania rozwiniętego materiału"

Ta funkcja pozwala naprężyć materiał po każdym rozwinięciu markizy. Możliwa jest jej regulacja aż do 1/2 obrotu rury nawojowej.

W celu uruchomienia tej funkcji:

- 1) Ustawić markizę w dolnym położeniu krańcowym.
- 2) Nacisnąć równocześnie przyciski **my** i **Góra**, przytrzymując do momentu, aż markiza wykona ruch: napęd jest w trybie programowania.
- 3) Wyregulować naprężenie materiału, przy pomocy przycisków **Góra** lub **Dół** (maksymalnie 1/2 obrotu rury

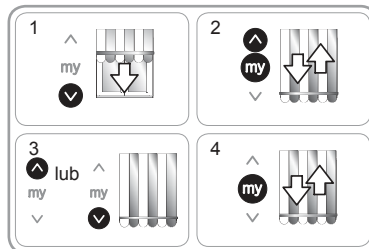

PL

nawojowej).

- 4) Nacisnąć na przycisk **my**, przytrzymując go do momentu, aż markiza wykona ruch: naprężenie materiału jest zapisane.

2.3.7. Funkcja "Rozluźniania materiału w kasecie" wyłącznie w przypadku markiz kasetowych

Ta funkcja pozwala rozluźnić materiał po zwinięciu markizy kasetowej.

- i** Procedury w celu włączenia lub wyłączenia funkcji "Rozluźnienia materiału w kasecie" są identyczne.

Ze względów bezpieczeństwa, ta funkcja może być włączona lub wyłączona przy pomocy punktu sterowania jedynie w 3 przypadkach:

- Po zatwierdzeniu ustawień i przed zaprogramowaniem pierwszego punktu sterowania.
- Po zaprogramowaniu pierwszego punktu sterowania i podczas 4 kolejnych cykli.
- Po zwykłym odcięciu zasilania i podczas kolejnych 4 cykli.

W celu uruchomienia tej funkcji:

- 1) Ustawić napędzany produkt w górnym położeniu krańcowym.
- 2) Nacisnąć jednocześnie na przyciski **my** i **Dół**, przytrzymując do momentu, aż napędzany produkt wykona ruch.

Jeśli funkcja "Rozluźnienia materiału w kasecie" była nieaktywna, zostaje włączona.

Jeśli funkcja "Rozluźnienia materiału w kasecie" była aktywna, zostaje wyłączona.

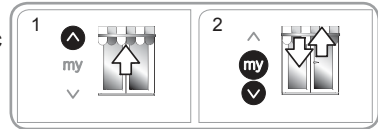

2.3.8. Funkcja "Siła domykania" wyłącznie w przypadku markiz kasetowych

Ta funkcja pozwala zwiększyć lub zmniejszyć siłę domykania kasety markizy w 3 stopniach (wysoki-średni-niski).

Po opuszczeniu fabryki, napęd jest domyślnie ustawiony na poziom średni.

Ze względów bezpieczeństwa, ta funkcja może być dostępna przy pomocy punktu sterowania jedynie w 3 przypadkach:

- Po zatwierdzeniu ustawień i przed zaprogramowaniem pierwszego punktu sterowania.
- Po zaprogramowaniu pierwszego punktu sterowania i podczas 4 kolejnych cykli.
- Po zwykłym odcięciu zasilania i podczas kolejnych 4 cykli.

W celu uruchomienia tej funkcji:

- 1) Ustawić napędzany produkt w środkowym położeniu.
- 2) Nacisnąć krótko i równocześnie na przyciski **my** i **Góra**, natychmiast po tym nacisnąć znowu równocześnie przyciski **my** i **Góra**, przytrzymując je do momentu, aż napędzany produkt wykona ruch.

! Napęd jest w trybie programowania wyłącznie przez 10 s.

- 3) Wyregulować siłę domykania kasety markizy przyciskami **Góra** lub **Dół**.

- Aby zwiększyć siłę domykania, nacisnąć na przycisk **Góra**, przytrzymując go do momentu, aż napędzany produkt zacznie się powoli przesuwać: siła domykania markizy kasetowej została przestawiona na wyższy stopień.

- Aby zmniejszyć siłę domykania, nacisnąć na przycisk **Dół**, przytrzymując go do momentu, aż napędzany produkt zacznie się powoli przesuwać: siła domykania markizy kasetowej została przestawiona na niższy stopień.

- 4) Nacisnąć na przycisk **my**, aż napędzany produkt wykona ruch: nowy stopień siły zwijania jest zapisany.

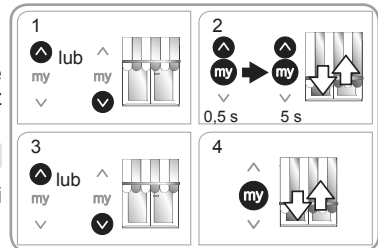



2.4. WSKAZÓWKI I PORADY DOTYCZĄCE INSTALACJI

2.4.1. Pytania dotyczące napędu Sunea CSI?

Spostrzeżenia	Możliwe przyczyny	Rozwiązania
Napędzany produkt nie działa.	Okablowanie jest nieprawidłowe.	Sprawdzić okablowanie i zmodyfikować w razie potrzeby.
	Napęd jest w trybie zabezpieczenia termicznego.	Poczekać, aż napęd ostygnie.
	Bateria punktu sterowania jest rozładowana.	Sprawdzić, czy bateria jest rozładowana i w razie potrzeby wymienić ją.
	Punkt sterowania nie jest kompatybilny.	Sprawdzić kompatybilność i w razie potrzeby wymienić punkt sterowania.
	Zastosowany punkt sterowania nie jest zaprogramowany w pamięci napędu.	Użyć zaprogramowanego punktu sterowania lub zaprogramować dany punkt.

2.4.2. Wymiana punktu sterowania Somfy w przypadku zagubienia lub uszkodzenia

 Zasilanie można dwukrotnie wyłączyć tylko w przypadku napędu, którego parametry muszą być zresetowane.

 Ten reset parametrów powoduje wykasowanie wszystkich lokalnych punktów sterowania, natomiast czujniki, położenia krańcowe i pozycja komfortowa zostają zachowane.

- 1) Ustawić napędzany produkt w połowie wysokości.
- 2) Wyłączyć zasilanie sieciowe na 2 s.
- 3) Włączyć zasilanie sieciowe na 5 do 15 s.
- 4) Wyłączyć zasilanie sieciowe na 2 s.
- 5) Ponownie włączyć zasilanie sieciowe: napędzany produkt przesuwa się przez kilka sekund. (Jeżeli napędzany produkt znajduje się w górnym lub dolnym położeniu krańcowym, wykona krótki ruch w jednym kierunku i z powrotem).
- 6) Naciskać przycisk **PROG** nowego punktu sterowania, przytrzymując do momentu, aż napędzany produkt wykona ruch w jednym kierunku i z powrotem: nowy punkt sterowania zostaje zapisany w pamięci, a wszystkie pozostałe punkty sterowania zostają wykasowane.

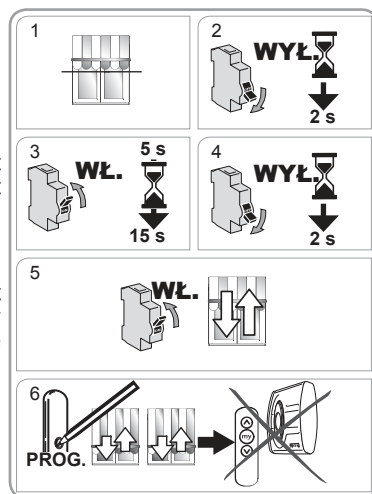

PL

2.4.3. Przywrócenie początkowej konfiguracji

 Zasilanie można dwukrotnie wyłączyć tylko w przypadku napędu, którego parametry muszą być zresetowane.

 Ten reset parametrów powoduje wykasowanie wszystkich punktów sterowania, czujników, położeń krańcowych i ponowne ustawienie pozycji komfortowej (my) napędu.

- 1) Ustawić napędzany produkt w połowie wysokości.
- 2) Wyłączyć zasilanie sieciowe na 2 s.
- 3) Włączyć zasilanie sieciowe na 5 do 15 s.
- 4) Wyłączyć zasilanie sieciowe na 2 s.
- 5) Ponownie włączyć zasilanie sieciowe: napędzany produkt przesuwają się przez kilka sekund (Jeżeli napędzany produkt znajduje się w górnym lub dolnym położeniu krańcowym, wykona krótki ruch w jednym kierunku i z powrotem).
- 6) Nacisnąć na przycisk **PROG** punktu sterowania Somfy i przytrzymać **przez ≈ 7 s, do momentu, aż napędzany produkt wykona dwukrotnie ruch** w jednym kierunku i z powrotem:
 - Początkowa konfiguracja napędu została przywrócona.
 - Ponowne uruchomienie (patrz rozdział **Uruchomienie**).

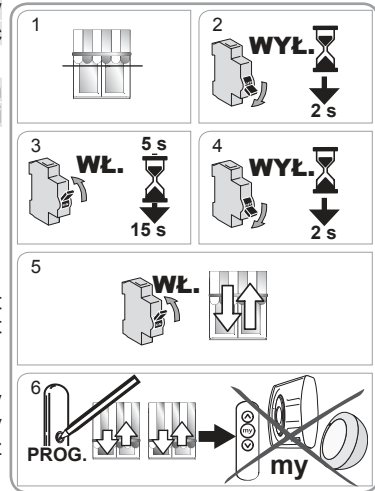

3. UŻYTKOWANIE I KONSERWACJA

 Ten napęd nie wymaga czynności konserwacyjnych

3.1. PRZYCISKI GÓRA I DÓŁ

Krótkie naciśnięcie na przycisk **Góra** lub **Dół** powoduje całkowite podniesienie lub opuszczenie napędzanego produktu.

 W markizach kasetowych funkcja detekcji przeszkód jest aktywna przez cały cykl opuszczania.

3.2. FUNKCJA STOP

Napędzany produkt porusza się.

- Nacisnąć **krótko** na przycisk **my**: napędzany produkt zatrzymuje się automatycznie.

3.3. POZYCJA KOMFORTOWA (my)

W celu skorzystania z pozycji komfortowej (my):

- Nacisnąć **krótko** na przycisk **my**: napędzany produkt zaczyna się przesuwac i zatrzymuje się w pozycji komfortowej (my).

 Aby zmienić lub wykasować pozycję komfortową (my), zapoznać się z rozdziałem Ustawienia dodatkowe.

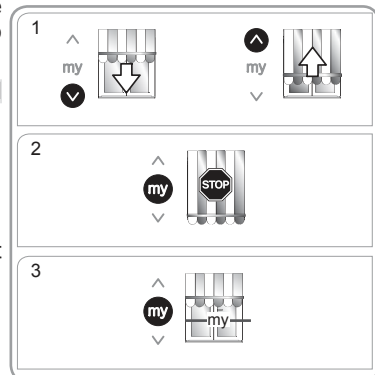

3.4. UŻYTKOWANIE KORBY DO OTWIERANIA AWARYJNEGO

⚠ Nigdy nie używać korby do otwierania awaryjnego, zanim punkt sterowania nie zostanie zaprogramowany w napędzie.

⚠ Używając korby, należy opuszczać markizę tak, aby nie uszkodzić i nie wyprostować jej ramion.

- Sprawdzić, czy wyłączone jest zasilanie sieciowe.
- Wsunąć hak korby otwierania awaryjnego Somfy do ucha z trzpieniem.
- Obracać korbą w celu podniesienia lub opuszczenia markizy.

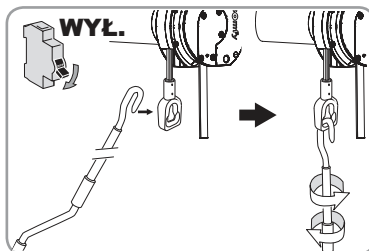

3.5. DZIAŁANIE Z CZUJNIKIEM SŁONECZNYM SOMFY

Należy przeczytać odpowiednią instrukcję obsługi.

3.6. USTAWIENIA DODATKOWE

3.6.1. Zapisanie lub zmiana pozycji komfortowej (my)

- 1) Ustawić napędzany produkt w żądanej pozycji komfortowej (my).
- 2) Nacisnąć przycisk **my**, przytrzymując przez ≈ 5 s, do momentu, aż napędzany produkt wykona ruch w jednym kierunku i z powrotem: wybrana pozycja komfortowa (my) zostaje zapisana.

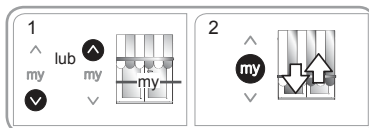

3.6.2. Wykasowanie pozycji komfortowej (my)

- 1) Nacisnąć **my**: napędzany produkt zaczyna się przesuwac i zatrzymuje się w pozycji komfortowej (my).
- 2) Nacisnąć ponownie **my**, przytrzymując do momentu, aż napędzany produkt wykona ruch: pozycja komfortowa (my) zostaje wykasowana.

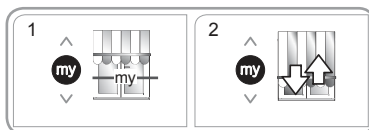

3.6.3. Dodanie / Wykasowanie punktów sterowania i czujników Somfy

Należy przeczytać odpowiednią instrukcję obsługi.

3.7. DZIAŁANIE PO ZANIKU ZASILANIA

Napęd Sunea CSI jest wyposażony w układ elektroniczny zabezpieczający przed odłączeniem zasilania sieciowego przez czas krótszy niż 2 minuty. Po upływie tego czasu napęd przechodzi do trybu ustawiania parametrów położenia krańcowego.

Aby wrócić do standardowego trybu działania, należy wykonać jedną z 3 następujących czynności.

Użycie przycisku Góra

Krótkie naciśnięcie na przycisk Góra powoduje całkowite podniesienie markizy i powrót do trybu działania standardowego.

Użycie przycisku Dół

Krótkie naciśnięcie przycisku Dół spowoduje opuszczanie markizy przez 1,5 s, następnie jej podnoszenie, aż do wyłączenia przeciążeniowego i ponownie opuszczenie do dolnego położenia krańcowego oraz powrót do standardowego trybu działania.

Pojawienie się wiatru

Kiedy prędkość wiatru przekroczy wartość progową ustawioną w czujniku wiatru, do napędu zostaje wysłane polecenie podniesienia. Markiza podnosi się do górnego położenia krańcowego i powraca do trybu działania standardowego.

PL

 Funkcja słoneczna nie działa, dopóki jedna z operacji podnoszenie, opuszczenie lub pojawienie się wiatru nie przestawią napędu na tryb działania standardowego.

3.8. WSKAZÓWKI I PORADY DOTYCZĄCE UŻYTKOWANIA

3.8.1. Pytania dotyczące napędu Sunea CSI io?

Spostrzeżenia	Możliwe przyczyny	Rozwiązania
Napędzany produkt nie działa.	Bateria punktu sterowania jest rozładowana.	Sprawdzić, czy bateria jest rozładowana i w razie potrzeby wymienić ją.
	Napęd jest w trybie zabezpieczenia termicznego.	Poczekać, aż napęd ostygnie.

Jeśli napędzany produkt nadal nie działa, należy skontaktować się ze specjalistą z zakresu urządzeń mechanicznych i automatyki w budynkach mieszkalnych.

3.8.2. Wymiana punktu sterowania Somfy w przypadku zagubienia lub uszkodzenia

W celu wymiany punktu sterowania w przypadku jego utraty lub uszkodzenia, należy skontaktować się ze specjalistą z zakresu urządzeń mechanicznych i automatyki w budynkach mieszkalnych.

4. DANE TECHNICZNE

Zasilanie	230V~ 50Hz
Częstotliwość radiowa	868-870 MHz io-homecontrol® dwukierunkowy, trzy zakresy.
Wykorzystywane pasma częstotliwości i moc maksymalna:	868,000 MHz - 868.600 MHz ERP < 25 mW 868,700 MHz - 869.200 MHz ERP < 25 mW 869,700 MHz - 870.000 MHz ERP < 25 mW
Temperatura użytkowania	- 20°C do + 70°C
Stopień ochrony	IP 44
Poziom bezpieczeństwa	Klasa I

 Firma Somfy Activités SA, F-74300 CLUSES, jako producent wyrobu, oświadcza niniejszym, że napęd opisany w tej instrukcji, przystosowany zgodnie z oznaczeniem do zasilania napięciem 230V~50Hz i użytkowany w sposób w niej określony, jest zgodny z podstawowymi wymogami stosowanych Dyrektyw europejskich, w szczególności z Dyrektywą maszynową **2006/42/WE** oraz Dyrektywą EMC **2014/53/UE**.

Pełny tekst deklaracji zgodności WE jest dostępny pod adresem internetowym www.somfy.com/ce.

Christian Rey, manager ds. homologacji, działając w imieniu Dyrektora zakładu, Cluses, 06/2018.

AZ EREDETI ÚTMUTATÓ FORDÍTÁSA

Ez az útmutató a Sunea 50 CSI io összes változatára érvényes (a nyomaték/fordulatszám értékektől függetlenül).

TARTALOMJEGYZÉK

1. Előzetes információk	57	3.3. Kedvenc pozíció (my)	65
1.1 Alkalmazási terület	57	3.4. A kiegészítő hajtókar használata	66
1.2 Felelősség	57	3.5. Működés Somfy napsütés-érzékelővel	66
2. Beszerelés	58	3.6. További beállítások	66
2.1. Összeszerelés	58	3.7. Működés a táplálás megszakadása után	66
2.2. Vezetékezés	59	3.8. Típek és használati tanácsok	67
2.3. Üzembe helyezés	60	4. Műszaki adatok	67
2.4. Típek és szerelési tanácsok	64		
3. Használat és karbantartás	65		
3.1. Fel és Le gombok	65		
3.2. STOP funkció	65		

1. ELŐZETES INFORMÁCIÓK

1.1 ALKALMAZÁSI TERÜLET

A Sunea 50 CSI motoros működtetőrendszer minden típusú vízszintes karos külső napellenző motorizálására alkalmas (a kettős lejtésű, gázdugattyús karokkal vagy teleszkópos karokkal felszerelt típusokat kivéve), amely legalább egy ponton megfelel a következő feltételeknek:

- A motoros működtetésű szerkezetet egy blokkolás nélküli megszakító vezéri (Lásd a mellékelt Biztonsági utasítások című dokumentumot).
- Nyitott helyzetben a motoros működtetésű szerkezet minden eleme a talajtól vagy állandó hozzáférési ponttól számított 2,50 m-nél nagyobb magasságban található.
- Napellenzők esetén a teherviselő tengely mozgását a gravitációs erő biztosítja. A tengely tömege kevesebb, mint 15 kg.

1.2 FELELŐSSÉG

A Sunea 50 CSI motoros működtetőrendszer telepítése és használata előtt olvassa el figyelmesen ezt a **telepítési és használati útmutatót**. Az útmutatóban található utasításokon kívül tartsa be a mellékelt **Biztonsági előírások** című dokumentumban szereplő előírásokat is.



A Sunea 50 CSI motoros működtetőrendszer üzembe helyezését egy motorizálásban és automatizálásban jártas szakembernek kell elvégeznie a Somfy utasításainak és az üzembe helyezés országában érvényes előírásoknak megfelelően.

Tilos a Sunea 50 CSI motoros működtetőrendszert a fentiekben szereplő alkalmazási területtől eltérő célra használni. Az útmutató és a mellékelt **Biztonsági előírások** utasításainak be nem tartásához hasonlóan az ilyen jellegű használat esetén megszűnik a Somfy felelőssége, illetve a garancia.

A beszerelést végző szakembernek tájékoztatnia kell az ügyfelet a Sunea CSI io motoros működtetőrendszer használati és karbantartási feltételeiről, valamint a Sunea 50 CSI io motoros működtetőrendszer beszerelését követően át kell adnia az ügyfélnek a használati és karbantartási útmutatót, illetve a mellékelt **Biztonsági előírások** dokumentumot. A Sunea 50 CSI motoros működtetőrendszer minden vevőszolgálati művelete lakások motorizálásában és automatizálásában jártas szakember beavatkozását igényli.

Ha a Sunea 50 CSI motoros működtetőrendszer telepítése során kétségei támadnak, illetve ha kiegészítő információkat szeretne, forduljon a Somfy márkaképviselethez vagy látogasson el a www.somfy.com internetes oldalra.

2. BESZERELÉS

-  A Sunea CSI io motoros működtetőrendszer beszerelését végző, a lakások motorizálásában és automatizálásában jártas szakember által **kötelezően** betartandó utasítások.
-  Ügyeljen arra, hogy ne ejtse le, üsse meg, fúrja ki vagy mártsa folyadékba a motort.
-  Minden motoros berendezéshez külön vezérlőegységet szereljen fel.

2.1. ÖSSZESZERELÉS

2.1.1. A motoros működtetőrendszer előkészítése

Ügyeljen, hogy a tengely belső átmérője legalább 47 mm legyen.

1) Szerelje fel a motoros működtetőrendszer redőnytengelybe történő beépítéséhez szükséges kiegészítőket:

- Vagy kizárólag az **a** menesztőt a motorra.
- Vagy a **b** adaptert és a **c** menesztőt a motorra.

2) Mérje meg a motoros működtetőrendszer motorfejének belső pereme és a menesztő vége közötti távolságot (L1).

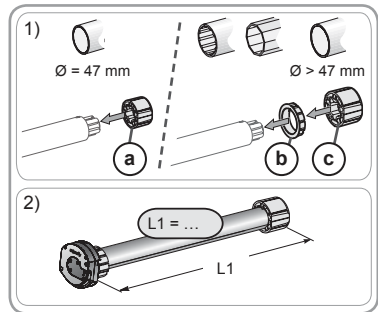

2.1.2.A tengely előkészítése

1) Vágja a redőnytengelyt a motoros működtetésű szerkezetnek megfelelően a kívánt hosszúságra.

2) Sorjázza le a redőnytengelyt és távolítsa el a forgácsokat.

3) Sima belső felületű redőnytengely esetén vágjon ki egy hornyot a következő méreteknek megfelelően:

d = 4 mm / 0,16 In; **e** = 28 mm / 1,1 In.

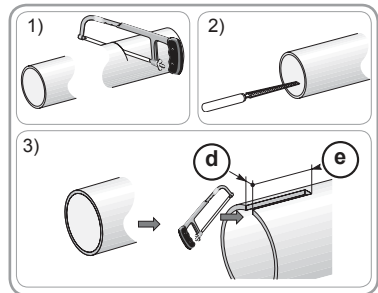

2.1.3. A motoros működtetőrendszer és a tengely összeszerelése

1) Csúsztassa a motoros működtetőrendszert a redőnytengelybe.

 Sima belső felületű redőnytengely esetén illessze a kivágott hornyot az adapter végeleméhez.

2) A redőnytengelybe illesztett menesztőt rögzíteni kell:

- Ehhez rögzítse a redőnytengelyt a menesztőre 4 parker csavarral (Ø 5 mm) vagy 4 acél popszegeccsel (Ø 4,8 mm), melyeket a menesztő külső végétől 5-15 mm távolságra kell helyezni, a redőnytengelytől függetlenül.

A csavarok és a popszegecsek kizárólag a menesztőre rögzíthetők, a motoros működtetőrendszerre nem.

- Vagy használjon ütközőt a menesztőhöz nem sima redőnytengely esetén.

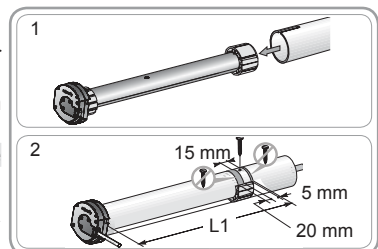

2.1.4. A kiegészítő hajtókar felszerelése

- Használjon kimeneti gyűrűt vagy 6 mm-es négyzet keresztmetszetű tengellyel (C) vagy 7 mm-es hatszög keresztmetszetű tengellyel (D) felszerelt napellenző tok kimenetet (nem mellékelt tartozékok).
- Rögzítse a megfelelő kimeneti gyűrűt a motor záróelemére.

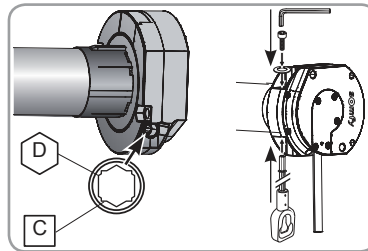

2.1.5. A tengely–motor egység felszerelése

- 1) Szerelje fel a tengelymotor egységet a tartóelemre (f).
- 2) Szerelje fel a tengelymotor egységet a motor tartóelemre (g), úgy hogy a kábelkivezetés (h) lefelé álljon.

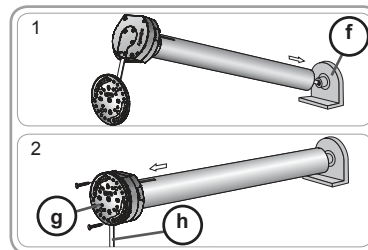

2.2. VEZETÉKEZÉS

- ⚠ A fémfelületen áthaladó vezetékeket kábelvezető vagy cső segítségével védje és szigetelje.
- ⚠ A mozgó részekkel való érintkezés elkerülése érdekében rögzítse a vezetékeket.
- ⚠ A Sunea CSI io kábele leszerelhető. A sérült kábelt ugyanolyan kábelre cserélje.
- ⚠ Ha a motoros működtetőrendszert kültéren használja, és a tápkábel HO5 VVF típusú, a vezetékhez az UV-sugárzásnak ellenálló vezetőcsövet kell használni (pl. kábelvezetőt).
- ✋ Ügyeljen arra, hogy a motor tápkábele hozzáférhető legyen; így biztosítható, hogy a cseréje könnyedén elvégezhető.
- ✋ A tápkábelen mindig alkosson hurkot, hogy megakadályozza a víz beszivárgását a motorba.

- Szüntesse meg a hálózati tápellátást.
- Csatlakoztassa a motoros rendszert az alábbi táblázatban szereplő információk alapján:

⚠ Tartsa be az elektromos berendezésekre vonatkozó NF C 15-100 szabványt

	Nulvezető	Fázis	Földelés
230 V-50 Hz	Kék	Barna	Sárga/ Zöld

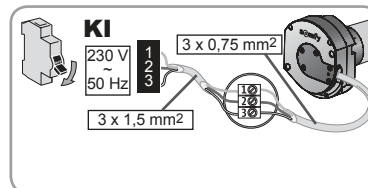

2.3. ÜZEMBE HELYEZÉS

2.3.1. A vezérlőegység programozása

- 1) Helyezze feszültség alá a berendezést.
- 2) Nyomja le egyidejűleg a vezérlőegység **Fel** és **Le** gombjait: A motoros működtetésű szerkezet egy (gyors) fel-le mozgást végez, a vezérlőegység csatlakozott a motorhoz.

A motoros működtetőrendszer kb. 10 percig marad programozási üzemmódban.

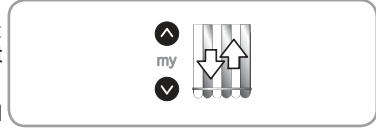

2.3.2. A forgásirány ellenőrzése

- 1) Nyomja le a vezérlőegység **Fel** gombját:
 - a) Ha a motoros működtetésű szerkezet emelkedik (a), a forgásirány megfelelő: Térjen át a „Végállások beállítása” részre.
 - b) Ha a motoros működtetésű szerkezet ereszkedik (b), a forgásirány nem megfelelő: Folytassa a következő lépéssel.
- 2) Nyomja le a vezérlőegység **my** gombját, amíg a motoros működtetésű szerkezet egy fel-le mozgást nem végez: A forgásirány módosítása megtörtént.
- 3) A forgásirány ellenőrzéséhez nyomja meg a vezérlőegység **Fel** gombját.

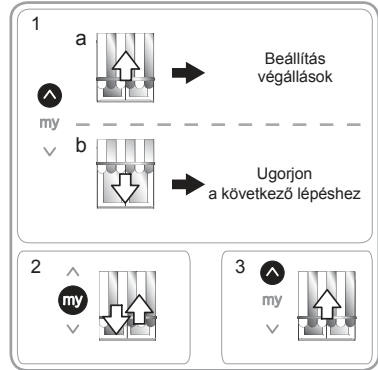

2.3.3. A végállások beállítása

Beállítás kazettás napellenzők esetén

A kazettás napellenzők esetén a felső végállás beállítása automatikus, így csak az alsó végállás beállítását kell elvégezni.

Az alsó végállás beállítása

 Az alsó végállás eléréséhez ne használja egyidejűleg a **my** és **Le** gombokat.

- 1) Állítsa a motoros működtetésű szerkezetet alsó végállásba.

 A **Le** gomb > 2 s időtartamú megnyomása a motoros működtetésű szerkezet folyamatos leereszkedő mozgását eredményezi.

- 2) Állítsa meg a motoros működtetésű szerkezetet a kívánt helyen.
- 3) Szükség esetén módosítsa a motoros működtetésű szerkezet helyzetét a **Fel** vagy **Le** gombok segítségével.
- 4) Nyomja le egyidejűleg a **my** és **Fel** gombokat: a motoros működtetésű szerkezet a **my** és **Fel** gombok elengedése után is folytatja a folyamatos emelkedő mozgást.
- 5) A magasság felénél nyomja le röviden a **my** gombot a motoros működtetésű szerkezet megállításához.
- 6) Nyomja meg ismét a **my** gombot a motoros működtetésű szerkezet elmozdulásáig (1,5 s lefelé, majd elmozdulás felfelé a kazetta záródásáig): a végállások mentése megtörtént.

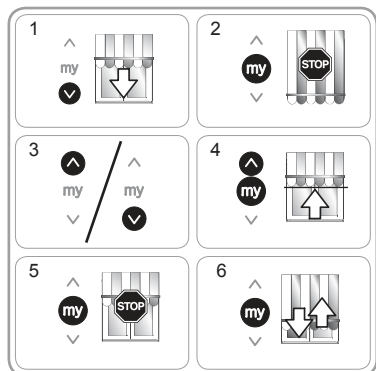

Várja meg a napellenző teljes leállítását, majd ezt követően ugorjon az „Első vezérlőegység memorizálása” fejezethez.

Beállítás nem kazettás napellenzők esetén

A nem kazettás napellenzők esetén a felső és az alsó végállásokat is be kell állítani.

A felső végállás beállítása

1) Állítsa a napellenzőt felső véghelyzetbe.

 A **Fel** gomb > 2 s időtartamú megnyomása a napellenző folyamatos felemelkedő mozgását eredményezi.

2) Állítsa meg a napellenzőt a kívánt helyen.

3) Szükség esetén módosítsa a napellenző helyzetét a **Fel** vagy **Le** gombok segítségével.

4) Nyomja le egyidejűleg a **my** és **Le** gombokat: a napellenző folyamatos mozgással leereszkedik, a **my** és **Le** gombok felengedése után is folytatva a mozgást.

5) A magasság felénél nyomja le röviden a **my** gombot a napellenző megállításához, és térjen át a következő szakaszra.

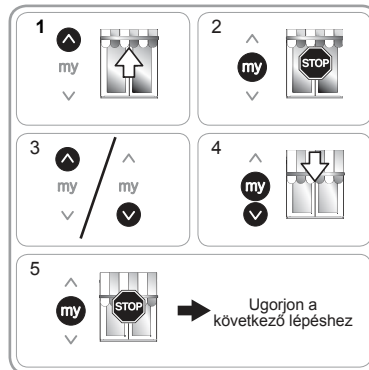

Az alsó végállás beállítása

1) Állítsa a napellenzőt alsó véghelyzetbe.

 A **Le** gomb > 2 s időtartamú megnyomása a napellenző folyamatos leereszkedő mozgását eredményezi.

2) Állítsa meg a napellenzőt a kívánt helyen.

3) Szükség esetén módosítsa a napellenző helyzetét a **Fel** vagy **Le** gombok segítségével.

4) Nyomja le egyidejűleg a **my** és **Fel** gombokat: a napellenző folyamatos mozgással felemelkedik, a **my** és **Fel** gombok felengedése után is folytatva a mozgást.

5) A magasság felénél nyomja le röviden a **my** gombot a napellenző megállításához.

6) Nyomja meg ismét a **my** gombot a napellenző elmozdulásáig (1,5 s lefelé, majd elmozdulás felfelé a napellenző bezáródásáig): a végállások beállítása megtörtént.

Várja meg a napellenző teljes leállítását, majd ezt követően ugorjon az „Első vezérlőegység memorizálása” fejezethez.

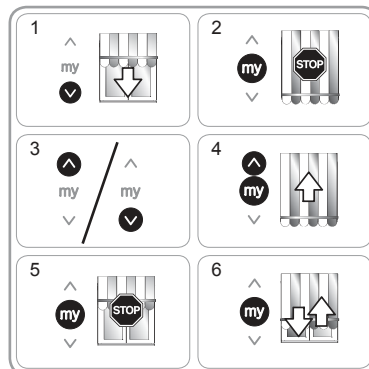

2.3.4. A vezérlőegység memorizálása

Amotoros működtetőrendszer programozási üzemmódban van:

→ Nyomja meg röviden a memorizálni kívánt vezérlőegység **PROG** gombját:

→ A motoros működtetésű szerkezet egy fel-le mozgást végez: a motoros működtetőrendszer memorizálta az adott vezérlőegységet.

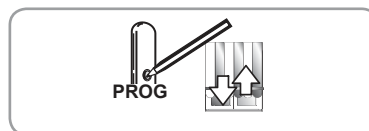

Ha a motoros működtetőrendszer kilépett a programozási üzemmódból, a 2.3.4. lépés végrehajtása előtt hajtsa végre ismét a 2.3.1. lépést.

2.3.5. A végállások ismételt beállítása

A végállások a motoros működtetésű szerkezet típusától függően módosíthatók.

Módosítás kazettás napellenzők esetén

A kazettás napellenzők esetén a felső végállás módosítása automatikusan megtörténik, csak az alsó végállás módosítható.

Az alsó végállás módosítása

- 1) Állítsa a napellenzőt alsó véghelyzetbe.
- 2) Nyomja le egyidejűleg a **Fel** és **Le** gombokat a napellenző elmozdulásáig: a motor beállítási üzemmódban van.
- 3) Állítsa be a napellenző alsó helyzetét a **Fel** vagy **Le** gombok segítségével.
- 4) Nyomja meg a **my** gombot a napellenző elmozdulásáig: az új alsó véghelyzet elmentése megtörtént.

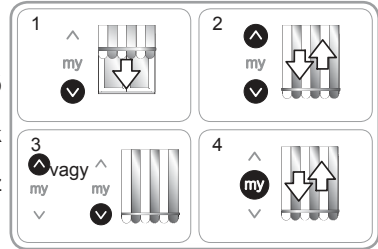

Módosítás nem kazettás napellenzők esetén

A nem kazettás napellenzők esetén a felső és alsó végállások is módosíthatók.

A felső végállás módosítása

- 1) Állítsa a napellenzőt felső véghelyzetbe.
- 2) Nyomja le egyidejűleg a **Fel** és **Le** gombokat a napellenző elmozdulásáig: a motor beállítási üzemmódban van.
- 3) Állítsa be a napellenző felső helyzetét a **Fel** vagy **Le** gombok segítségével.
- 4) Nyomja meg a **my** gombot a napellenző elmozdulásáig: az új felső véghelyzet memorizálása megtörtént.

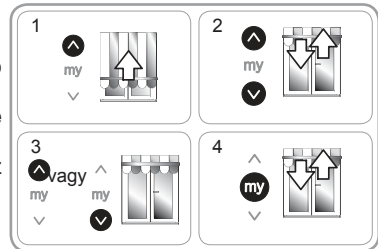

Az alsó végállás módosítása

- 1) Állítsa a napellenzőt alsó véghelyzetbe.
- 2) Nyomja le egyidejűleg a **Fel** és **Le** gombokat a napellenző elmozdulásáig: a motor beállítási üzemmódban van.
- 3) Állítsa be a napellenző alsó helyzetét a **Fel** vagy **Le** gombok segítségével.
- 4) Nyomja meg a **my** gombot a napellenző elmozdulásáig: az új alsó véghelyzet elmentése megtörtént.

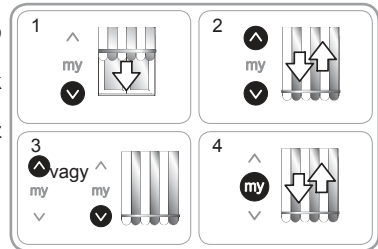

HALADÓ FUNKCIÓK

 Mielőtt használná ezeket a funkciókat, vegye fel a kapcsolatot a motoros működtetésű szerkezet gyártójával, hogy egyeztessék a berendezéssel való kompatibilitást.

2.3.6. „Back impulse” funkció

Ez a funkció gondoskodik a vászon megfeszítéséről a napellenző minden leengedése után. A helyzete a redőnytengely legfeljebb 1/2 fordulatossal elmozdításával módosítható.

A funkció bekapcsolásához:

- 1) Állítsa a napellenzőt alsó véghelyzetbe.
- 2) Nyomja le egyidejűleg a **my** és **Fel** gombokat a napellenző elmozdulásáig: a motor programozási üzemmódban van.
- 3) Állítsa be a vászon feszességét a **Fel** vagy **Le** gombok segítségével (max. 1/2 tengelyfordulattal).
- 4) Nyomja meg a **my** gombot a napellenző elmozdulásáig: a vászon feszessége memorizálódott.

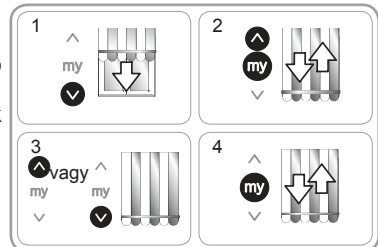

2.3.7. „Back release” funkció kizárólag kazettás napellenzők esetén

Ez a funkció lehetővé teszi a vászon meglazítását a napellenző kazettájának zárása után.

i A „Back release” funkció bekapcsolása vagy kikapcsolása érdekében követendő eljárás megegyezik.

Biztonsági okokból a funkció bekapcsolása vagy kikapcsolása a vezérlőegység segítségével kizárólag a következő 3 esetben végezhető el:

- A beállítások jóváhagyása után, illetve az első vezérlőegység memorizálása előtt.
- Az első vezérlőegység memorizálása után és a következő 4 ciklus alatt.
- Az áramellátás megszakítása után és a következő 4 ciklus alatt.

A funkció bekapcsolásához:

- 1) Állítsa a motoros működtetésű szerkezetet felső végállásba.
- 2) Egyidejűleg nyomja le a **my** és **Le** gombokat a motoros működtetésű szerkezet elmozdulásáig.

Ha a „Back release” funkció ki volt kapcsolva, bekapcsol.

Ha a „Back release” funkció be volt kapcsolva, kikapcsol.

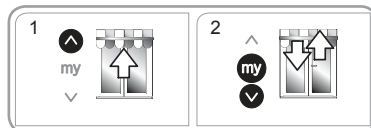

2.3.8. „Zárási erő” funkció kizárólag kazettás napellenzők esetén

A funkció segítségével a napellenző kazettájának zárási erőssége 3 fokozatban módosítható (erős-közepes-gyenge).

Alapértelmezett esetben a motor a gyárból kikerülve közepes szintre van beállítva.

Biztonsági okokból ez a funkció a vezérlőegységről kizárólag a következő 3 esetben érhető el:

- A beállítások jóváhagyása után, illetve az első vezérlőegység memorizálása előtt.
- Az első vezérlőegység memorizálása után és a következő 4 ciklus alatt.
- Az áramellátás megszakítása után és a következő 4 ciklus alatt.

A funkció bekapcsolásához:

- 1) Állítsa a motoros működtetésű szerkezetet középső helyzetbe.
- 2) Nyomja meg röviden és egyidejűleg a **my** és **Fel** gombokat, majd közvetlenül ez után nyomja le egyidejűleg és tartsa nyomva a **my** és **Fel** gombokat a motoros működtetésű szerkezet elmozdulásáig.

! A motor csak 10 másodpercen keresztül van programozási üzemmódban.

- 3) Állítsa be a zárási erőt a **Fel** vagy **Le** gombok segítségével.

- A zárási erősség növeléséhez nyomja meg a **Fel** gombot, és tartsa lenyomva addig, amíg a motoros működtetésű szerkezet lassú mozgásba nem kezd: a napellenző kazettájának zárási erőssége a felső küszöbértékre módosult.
- A zárási erősség csökkentéséhez nyomja meg a **Le** gombot, és tartsa lenyomva addig, amíg a motoros működtetésű szerkezet lassú mozgásba nem kezd: a napellenző kazettájának zárási erőssége az alsó küszöbértékre módosult.

- 4) Nyomja meg a **my** gombot, és tartsa lenyomva addig, amíg a motoros működtetésű szerkezet mozogni nem kezd: az új zárási erősség memorizálódott.

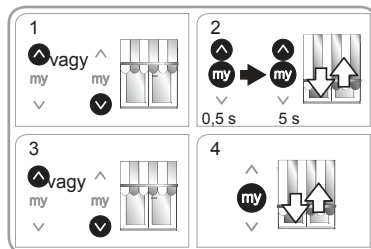

2.4. TIPPEK ÉS SZERELÉSI TANÁCSOK

2.4.1. Kérdése van a Sunea CSI termékkel kapcsolatban?

Hibák	Lehetséges okok	Megoldások
Nem működik a motoros szerkezet.	A vezetékezés nem megfelelő.	Ellenőrizze a vezetékezést, és szükség esetén módosítsa.
	A motoros működtetőrendszer hővédelmi üzemmódban van.	Várjon, amíg a motor kihűl.
	A vezérlőegység eleme lemerült.	Ellenőrizze az elemet, és szükség esetén cserélje ki.
	A vezérlőegység nem kompatibilis.	Ellenőrizze a vezérlőegység kompatibilitását, és szükség esetén cserélje ki.
	A használt vezérlőegység nincs memorizálva a motoros működtetőrendszerben.	Elmentett vezérlőegységet használjon, vagy mentse el az adott vezérlőegységet.

2.4.2. Elvesztett vagy sérült Somfy vezérlőegység pótlása



Az áramellátás kettős megszakítását csak az alaphelyzetbe állítandó berendezésen végezze el.



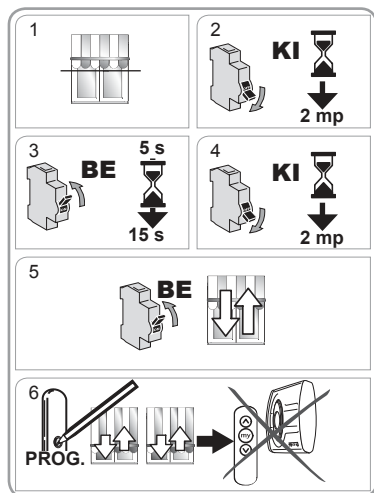

Ezzel az alaphelyzetbe állítással az összes helyi vezérlőegység törlődik, azonban az érzékelők, a beállított végállások és a kedvenc pozíció megmaradnak.

- 1) Állítsa a motoros működtetésű szerkezetet a működési út felének megfelelő magasságba.
- 2) Szakítsa meg a hálózati táplálást 2 másodpercre.
- 3) Állítsa vissza a hálózati táplálást 5 és 15 másodperc közötti időtartamra.
- 4) Szakítsa meg a hálózati táplálást 2 másodpercre.
- 5) Állítsa vissza a hálózati táplálást: a motoros működtetésű szerkezet néhány másodpercen keresztül mozog. (Ha a berendezés felső vagy alsó végállásban van, egy rövid fel-le mozgást végez.)
- 6) Nyomja meg az új vezérlőegység **PROG** gombját, amíg a motoros működtetésű szerkezet egy fel-le mozgást nem végez: az új vezérlőegység memorizálása megtörtént, és minden egyéb vezérlőegység törlődött.



2.4.3. Gyári beállítás visszaállítása

 Az áramellátás kettős megszakítását csak az alaphelyzetbe állítandó berendezésen végezze el.

 Ezzel az alaphelyzetbe állítással az összes vezérlőegység, érzékelő és beállított végállás törlődik, illetve a motor kedvenc pozíciója (my) visszaáll az alapértékre.

- 1) Állítsa a motoros működtetésű szerkezetet a működési út felének megfelelő magasságba.
- 2) Szakítsa meg a hálózati táplálást 2 másodpercre.
- 3) Állítsa vissza a hálózati táplálást 5 és 15 másodperc közötti időtartamra.
- 4) Szakítsa meg a hálózati táplálást 2 másodpercre.
- 5) Állítsa vissza a hálózati táplálást: a motoros működtetésű szerkezet néhány másodpercig mozog. (Ha a berendezés felső vagy alsó végállásban van, egy rövid fel-le mozgást végez.)
- 6) Nyomja meg a helyi Somfy vezérlőegység **PROG** gombját, és tartsa lenyomva kb. 7 másodpercig, amíg két fel-le mozgást nem végez a motoros működtetésű szerkezet:

→ a motoros működtetőrendszer visszaáll a gyári beállításokra.

- Hajtsa végre ismét az üzembe helyezést (lásd az **Üzembe helyezés** fejezetet).

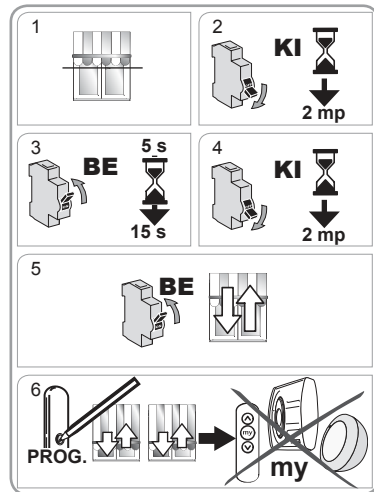

3. HASZNÁLAT ÉS KARBANTARTÁS

 A motoros rendszer nem igényel karbantartást.

3.1. FEL ÉS LE GOMBOK

A **Fel** vagy a **Le** gomb rövid megnyomásakor a motoros szerkezet teljesen felemelkedik, illetve leereszkedik.

 A kazettás napellenzők esetén az akadály érzékelése a teljes leengedés alatt aktív.

3.2. STOP FUNKCIÓ

A motoros szerkezet mozgásban van.

- Nyomja meg **röviden** a **my** gombot: a motoros működtetésű szerkezet automatikusan megáll.

3.3. KEDVENC POZÍCIÓ (my)

A kedvenc pozíció (my) használatához:

- Nyomja meg **röviden** a **my** gombot: a motoros működtetésű szerkezet mozogni kezd, majd megáll a kedvenc pozícióban (my).

 A kedvenc pozíció (my) módosításához vagy törléséhez lásd a További beállítások fejezetet.

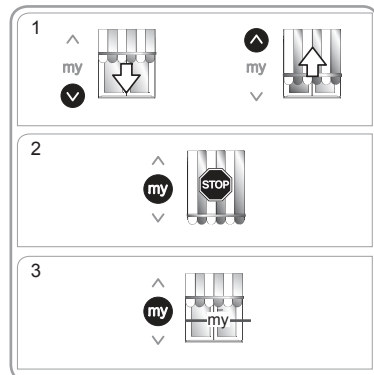

3.4. A KIEGÉSZÍTŐ HAJTÓKAR HASZNÁLATA

⚠ Soha ne használja a kiegészítő hajtókart, amíg a motorban nincs memorizálva vezérlőegység.

⚠ A hajtókar segítségével ne engedje a napellenzőt a karok töréspontja alá.

- Ellenőrizze, hogy a hálózati táplálás meg van-e szakítva.
- Csúsztassa a Somfy kiegészítő hajtókar horgát a kimeneti gyűrűbe.
- Forgassa el a hajtókart a napellenző felemelése vagy leengedése érdekében.

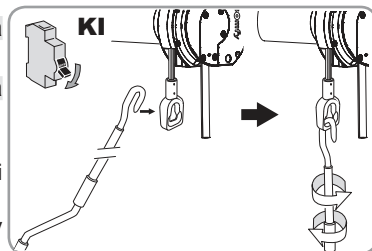

3.5. MŰKÖDÉS SOMFY NAPSÜTÉS-ÉRZÉKELŐVEL

Lásd a vonatkozó útmutatót.

3.6. TOVÁBBI BEÁLLÍTÁSOK

3.6.1. Zapisanie lub zmiana pozycji komfortowej

- 1) Állítsa a motoros működtetésű szerkezetet a tetszőleges kedvenc pozícióba (my).
- 2) Nyomja meg a **my** gombot, és tartsa lenyomva kb. 5 másodpercig, amíg a motoros működtetésű szerkezet egy kedvenc pozíció (my) memorizálása megtörtént.

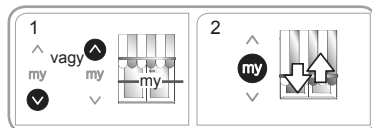

fel-le mozgást nem végez: a kívánt

3.6.2. A kedvenc pozíció (my) törlése

- 1) Nyomja meg a **my** gombot: a motoros működtetésű szerkezet mozogni kezd, majd megáll a kedvenc pozícióban (my).
- 2) Nyomja meg ismét a **my** gombot, és tartsa lenyomva addig, amíg a motoros működtetésű szerkezet mozogni nem kezd: A kedvenc pozíció (my) törlése megtörtént.

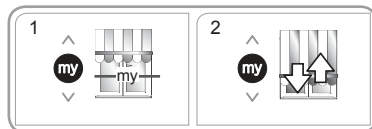

3.6.3. Somfy vezérlőegységek és érzékelők hozzáadása/törlése

Lásd a vonatkozó útmutatót.

3.7. MŰKÖDÉS A TÁPLÁLÁS MEGSZAKADÁSA UTÁN

A Sunea CSI io berendezés olyan elektronikus rendszerrel van felszerelve, amely a hálózati táplálás 2 percnél rövidebb ideig tartó megszakadása esetén biztosítja a berendezés működését. Ezen az időtartamon túl a motor átlép a végállások újrainicializálása üzemmódba.

A standard működési módba történő visszatérés érdekében el kell végezni a következő 3 művelet egyikét.

A Fel gomb használata

A Fel gomb rövid ideig tartó megnyomása esetén a napellenző teljesen felemelkedik és a rendszer visszatér a standard működési módba.

A Le gomb használata

A Le gomb rövid ideig tartó megnyomása esetén a napellenző 1,5 másodpercen keresztül leereszkedik, majd felemelkedik a nyomatékérzékelő lekapcsolásáig, ezután ismét leereszkedik az alsó végállásba, és a rendszer visszatér standard működési módba.

A szél feltámadása

Ha a szélesebesség meghaladja a szélérzékelőn beállított küszöbértéket, az érzékelő felemelési utasítást küld a motornak. A napellenző felemelkedik a felső végállásba, és visszatér standard működési módba.

 Ha a felemelési/leengedési műveletek vagy a szél feltámadása következtében a motor nincs normál működési módban, a napsütés funkció inaktív.

3.8. TIPPEK ÉS HASZNÁLATI TANÁCSOK

3.8.1. Kérdése van a Sunea CSI io termékkel kapcsolatban?

Hibák	Lehetséges okok	Megoldások
Nem működik a motoros szerkezet.	A vezérlőegység eleme lemerült.	Ellenőrizze az elemet, és szükség esetén cserélje ki.
	A motoros működtetőrendszer hővédelmi üzemmódban van.	Várja meg, amíg a motoros működtetőrendszer lehűl.

Ha a motoros szerkezet továbbra sem működik, kérje egy, a lakások motorizálásában és automatizálásában jártas szakember segítségét.

3.8.2. Elvesztett vagy sérült Somfy vezérlőegység pótlása

Az elvesztett vagy sérült vezérlőegység pótlásához kérje egy, a lakások motorizálásában és automatizálásában jártas szakember segítségét.

4. MŰSZAKI ADATOK

Tápfeszültség	230 V~ 50 Hz
Rádiófrekvencia	868-870 MHz kétirányú, háromsávú io-homecontrol®.
Felhasznált frekvenciasávok és maximális teljesítmény:	868,000 MHz - 868.600 MHz e.r.p. < 25 mW 868,700 MHz - 869.200 MHz e.r.p. < 25 mW 869,700 MHz - 870,000 MHz e.r.p. < 25 mW
Használati hőmérséklet	- 20 °C és + 70 °C között
Védettségi fokozat	IP 44
Biztonsági szint	I. osztály

 A Somfy Activités SA, F-74300 CLUSES, mint gyártó kijelenti, hogy a jelen utasításokban bemutatott motor, amelynek megjelölés szerinti tápfeszültsége 230 V~50 Hz, a jelen utasításokban leírtak szerint történő használat esetén megfelel a vonatkozó európai irányelvek alapvető követelményeinek és különösen a gépekkel foglalkozó **2006/42/EK** irányelv és a rádióberendezésekről szóló **2014/53/EU** irányelv alapvető követelményeinek.

Az EU-megfelelőségi nyilatkozat teljes szövege elérhető a www.somfy.com/ce weboldalon.

Christian Rey, jóváhagyási felelős, a tevékenység igazgatójának nevében eljárva, Cluses, 2018.06.

VERTAALDE HANDLEIDING

Deze handleiding geldt voor alle uitvoeringen van de Sunea 50 CSI io (vermogen/snelheid).

INHOUDSOPGAVE

1. Informatie vooraf	68	3.3. Favoriete positie (my)	76
1.1 Toepassingsgebied	68	3.4. Gebruik van de zwengel	77
1.2 Aansprakelijkheid	68	3.5. Werking met een Somfy zon sensor	77
2. Installatie	69	3.6. Extra afstellingen	77
2.1. Montage	69	3.7. Werking na een stroomonderbreking	77
2.2. Aansluiting	70	3.8. Tips en adviezen voor het gebruik	78
2.3. In bedrijf stellen	71	4. Technische gegevens	78
2.4. Tips en adviezen voor de installatie	75		
3. Gebruik en onderhoud	76		
3.1. Op en Neer toetsen	76		
3.2. STOP functie	76		

1. INFORMATIE VOORAF

1.1 TOEPASSINGSGBIED

De Sunea 50 CSI motor is ontwikkeld voor de aandrijving van alle zonweringstypes en luifels voor buiten (met uitzondering van dubbele zonwering, hydraulische luifels of telescopische luifels), die aan minimaal een van de volgende voorwaarden voldoen:

- Het gemotoriseerd systeem wordt bediend met een schakelaar zonder vergrendeling (zie bijgevoegd document Veiligheidsvoorschriften).
- In uitgerolde positie bevinden alle delen van het gemotoriseerd systeem op een hoogte van meer dan 2,5 m boven de vloer of ander permanent toegankelijk niveau.
- Bij zonweringen verplaatst de onderlat zich alleen door de zwaartekracht en is de massa ervan minder dan 15 kg.

1.2 AANSPRAKELIJKHEID

Lees voorafgaand aan het installeren en het gebruik van de Sunea 50 CSI motor aandachtig deze **installatie- en gebruikersgids**. Houd u altijd aan de aanwijzingen die in deze handleiding staan. Houd u ook altijd aan de gedetailleerde voorschriften die in het bijgevoegde document **Veiligheidsvoorschriften** staan.

De Sunea 50 CSI motor moet geïnstalleerd worden door een erkende installateur van automatiseringssystemen in woningen, in overeenstemming met de instructies van Somfy en met de in het land van gebruik geldende wet- en regelgeving.

Ieder gebruik van de Sunea 50 CSI motor buiten het hierboven beschreven toepassingsgebied is verboden. Hierdoor en door het niet opvolgen van de instructies die in deze handleiding en in het bijgevoegde document **Veiligheidsvoorschriften** staan, vervalt de aansprakelijkheid en de garantie van Somfy.

De installateur moet de klant informeren over de voorwaarden voor het gebruik en het onderhoud van de Sunea CSI io motor en moet hem/haar, na de installatie van de Sunea 50 CSI motor, de aanwijzingen voor het gebruik en het onderhoud, evenals het bijgevoegde document **Veiligheidsvoorschriften**, overhandigen. Servicewerkzaamheden aan de Sunea 50 CSI motor mogen alleen uitgevoerd worden door een erkende installateur van automatiseringssystemen in woningen.

Raadpleeg, bij twijfel tijdens de installatie van de Sunea 50 CSI motor of voor aanvullende informatie uw Somfy leverancier of ga naar de website www.somfy.com.

! Veiligheidswaarschuwing!

⚠ Waarschuwing!

i Informatie

2. INSTALLATIE

- ⚠ **Verplichte** voorschriften voor de erkende installateur van automatiseringssystemen in woningen die de installatie van de Sunea CSI io motor uitvoert.
- ⚠ Laat de motor niet vallen, sla er niet tegen, boor er niet in en dompel hem niet in een vloeistof.
- ⚠ Installeer voor elke motor een apart bedieningspunt.

2.1. MONTAGE

2.1.1. Voorbereiden van de motor

Zorg ervoor dat de binnendiameter van de buis groter is dan of gelijk is aan 47 mm.

1) Monteer de noodzakelijke accessoires voor het inbouwen van de motor in de oprolbuis:

- Ofwel alleen de meenemer **a** op de motor.
- Ofwel de adapter **b** en de meenemer **c** op de motor.

2) Meet de lengte (L1) tussen de binnenrand van de motorkop en het uiteinde van de meenemer.

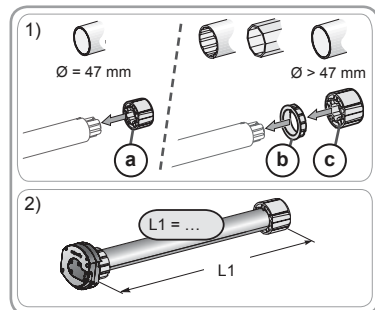

2.1.2. Voorbereiden van de buis

1) Zaag de oprolbuis op de gewenste lengte af, afhankelijk van het te motoriseren systeem.

2) Verwijder de bramen en de splinters van de oprolbuis.

3) Bij oprolbuisen met een gladde binnenzijde zaagt u een inkeping met de volgende afmetingen:

d = 4 mm / 0.16 In; **e** = 28 mm / 1.1 In.

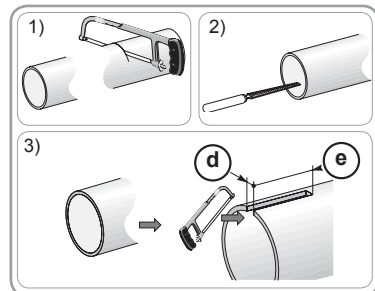

2.1.3. Assemblage motor - buis

1) Schuif de motor in de oprolbuis.

- ⚠ Bij oprolbuisen met een gladde binnenzijde plaatst u de inkeping over de nok van de adapter.

2) De meenemer mag niet axiaal kunnen verschuiven in de oprolbuis:

- Ofwel door de oprolbuis vast te zetten op de meenemer met behulp van 4 parkerschroeven Ø 5 mm of 4 stalen klinknagels Ø 4,8 mm geplaatst tussen 5 mm en 15 mm van het buitenste einde van de meenemer, ongeacht het type oprolbuis.

De schroeven of klinknagels mogen niet aan de motor, maar uitsluitend aan de meenemer worden vastgezet.

- Ofwel door een meenemerstop te gebruiken voor niet gladde buizen.

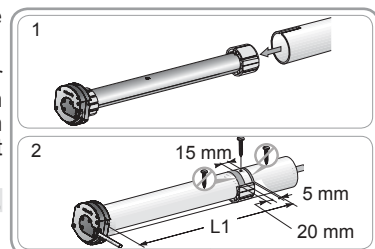

NL

2.1.4. Montage van de zwenkel

- Gebruik een uitgaande of verlengde bedieningsas met een vierkante as (C) van 6 mm of een zeskantige as (D) van 7 mm (accessoires niet bijgeleverd).
- Bevestig de aangepaste bedieningsas op de kop van de motor.

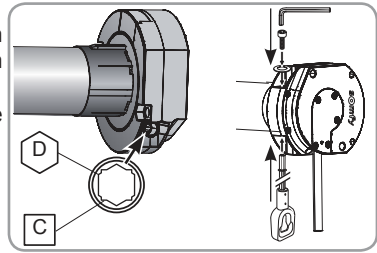

2.1.5. Montage van het geheel buis - motor

- 1) Monteer het geheel buis-motor op de eindsteun f.
- 2) Monteer het geheel buis-motor op de motorsteun (g), met kabeluitgang (h) naar beneden.

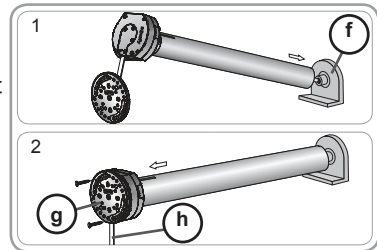

2.2. AANSLUITING

⚠️ Kabels die door een metalen schot lopen moeten beschermd en geïsoleerd worden door een doorvoerrubber of -huls.

⚠️ Maak kabels vast zodat zij niet in contact kunnen komen met bewegende delen.

⚠️ De kabel van de Sunea CSI io kan verwijderd worden. Vervang hem door een identiek exemplaar als hij beschadigd is.

⚠️ Als de motor buiten wordt gebruikt, en als de voedingskabel van het type HO5 VVF is, installeer de kabel dan in een UV-bestendige kabelgoot.

👉 Zorg dat de voedingskabel van de motor toegankelijk blijft: hij moet gemakkelijk vervangen kunnen worden.

👉 Monteer de voedingskabel altijd met een lus zodat er geen water in de motor kan binnendringen!

- Schakel de netvoeding uit.
- Sluit de motor aan volgens de tabel hieronder:

⚠️ Volg de norm NF C 15-100 voor elektrische installaties op

	Nul	Fase	Aarding
230V-50Hz	Blauw	Bruin	Geel/ groen

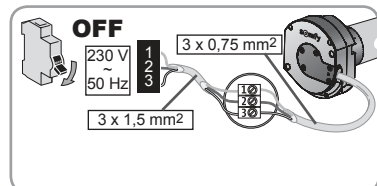

2.3. IN BEDRIJF STELLEN

2.3.1. Controle nemen met de bediening

- 1) Schakel de spanning in.
- 2) Druk de **Op** en **Neer** toetsen van het bedieningspunt tegelijkertijd in: Het gemotoriseerd systeem gaat snel op en neer, het bedieningspunt is voorgeprogrammeerd in de motor.

De motor staat nu in de programmeermodus gedurende ≈ 10 min.

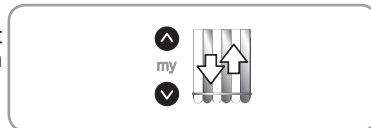

2.3.2. Controle van de draairichting

- 1) Druk op de **Op** toets van het bedieningspunt:
 - a) Als het gemotoriseerd systeem omhoog gaat (a), is de draairichting correct: Ga naar de paragraaf 'Afstellen van de eindpunten'.
 - b) Als het gemotoriseerd systeem omlaag gaat (b), is de draairichting niet correct: Ga verder met de volgende stap.
- 2) Druk op de **my** toets van het bedieningspunt tot het gemotoriseerd systeem een snelle op- en neerbeweging maakt: De draairichting is gewijzigd.
- 3) Druk op de **Op** toets van het bedieningspunt om de draairichting te controleren.

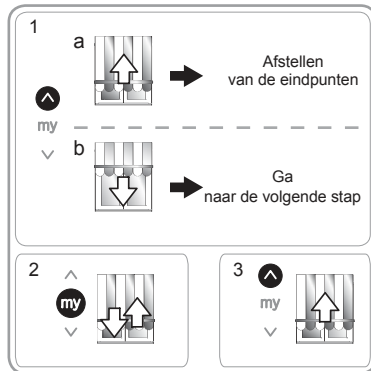

2.3.3. Afstellen van de eindpunten

Afstellen van een cassettezonwering

Voor de cassettezonwering wordt het bovenste eindpunt automatisch afgesteld terwijl het onderste eindpunt manueel afgesteld moet worden.

Afstellen van het onderste eindpunt

 Gebruik niet tegelijk de **my** en de **Neer** toetsen om naar het onderste eindpunt te gaan.

- 1) Plaats het gemotoriseerd systeem in het onderste eindpunt.

 Een druk van > 2 s op de **Neer** toets zorgt voor het continu naar beneden gaan van het gemotoriseerd systeem.

- 2) Stop het gemotoriseerd systeem op het gewenste punt.
- 3) Wijzig de positie van het gemotoriseerd systeem zo nodig met behulp van de **Op** of **Neer** toets.
- 4) Druk tegelijkertijd op de **my** en **Op** toetsen: het gemotoriseerd systeem gaat met een continue beweging omhoog, zelfs als de **my** en **Op** toetsen niet langer ingedrukt worden.
- 5) Druk halverwege kort op de **my** toets om het gemotoriseerd systeem te stoppen.
- 6) Druk opnieuw op de **my** toets tot het gemotoriseerd systeem beweegt (1,5 s naar beneden en daarna naar boven tot de cassette sluit): de posities van de eindpunten zijn opgeslagen.

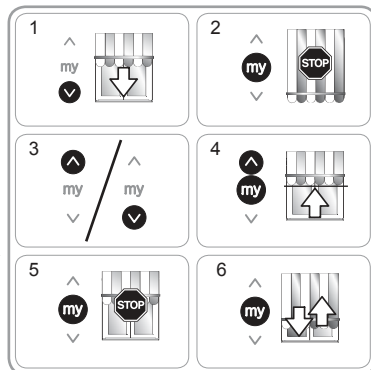

Wacht tot de zonwering helemaal tot stilstand is gekomen voordat u naar het hoofdstuk 'Programmeren van het eerste bedieningspunt' gaat.

Afstellen van een niet-cassettezonwering

Voor de niet-cassettezonweringen moeten de bovenste en onderste eindpunten afgesteld worden.

Afstellen van het bovenste eindpunt

1) Plaats de zonwering in het bovenste eindpunt.

 Een druk van > 2 s op de **Op** toets zorgt voor het continu naar boven gaan van de zonwering.

2) Stop de zonwering op het gewenste punt.

3) Wijzig de positie van de zonwering zo nodig met behulp van de **Op** of **Neer** toets.

4) Druk tegelijkertijd op de **my** en **Neer** toetsen: de zonwering gaat met een continue beweging omlaag, zelfs als de **my** en **Neer** toetsen niet langer ingedrukt worden.

5) Druk halverwege kort op de **my** toets om de zonwering te stoppen en naar de volgende stap te gaan.

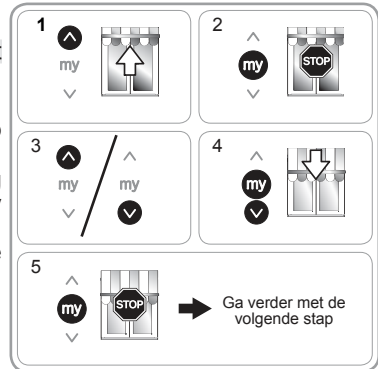

Afstellen van het onderste eindpunt

1) Plaats de zonwering in het onderste eindpunt.

 Een druk van > 2 s op de **Neer** toets zorgt voor het continu naar beneden gaan van de zonwering.

2) Stop de zonwering op het gewenste punt.

3) Wijzig de positie van de zonwering zo nodig met behulp van de **Op** of **Neer** toets.

4) Druk tegelijkertijd op de **my** en **Op** toetsen: de zonwering gaat met een continue beweging omhoog, zelfs als de **my** en **Op** toetsen niet langer ingedrukt worden.

5) Druk halverwege kort op de **my** toets om de zonwering te stoppen.

6) Druk opnieuw op de **my** toets tot de zonwering beweegt (1,5 s naar beneden en daarna naar boven tot de cassette sluit): de eindpunten zijn opgeslagen.

Wacht tot de zonwering helemaal tot stilstand is gekomen voordat u naar het hoofdstuk 'Programmeren van het eerste bedieningspunt' gaat.

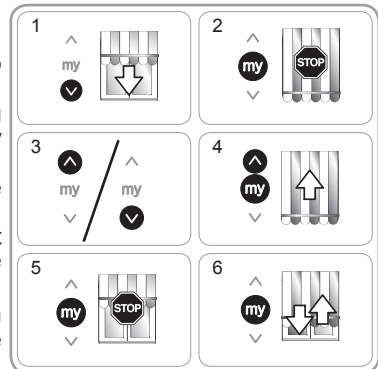

2.3.4. Programmeren van het bedieningspunt

De motor staat in de programmeermodus:

→ Druk kort op de **PROG** toets van het bedieningspunt dat u wilt opslaan:

→ Het gemotoriseerd systeem maakt een op- en neerbeweging: dit bedieningspunt is in de motor geprogrammeerd.

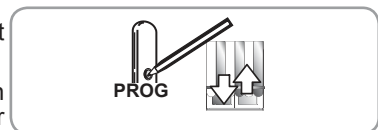

Als de motor niet meer in de programmeermodus staat, voer stap 2.3.1 dan opnieuw uit voordat u stap 2.3.4 doet.

2.3.5. Opnieuw afstellen van de eindpunten

De wijziging van de eindpunten hangt af van het type gemotoriseerd systeem.

Wijzigen bij een cassettezonwering

Bij de cassettezonwering wordt het bovenste eindpunt automatisch afgesteld terwijl het onderste eindpunt aangepast kan worden.

Aanpassen van het onderste eindpunt

- 1) Plaats de zonwering in het onderste eindpunt.
- 2) Druk tegelijkertijd op de **Op** en **Neer** toetsen tot de zonwering beweegt: de motor is in de afstelmodus.
- 3) Wijzig het onderste eindpunt van de zonwering met behulp van de **Op** of **Neer** toets.
- 4) Druk op de **my** toets tot de zonwering beweegt: de nieuwe positie van het onderste eindpunt is geprogrammeerd.

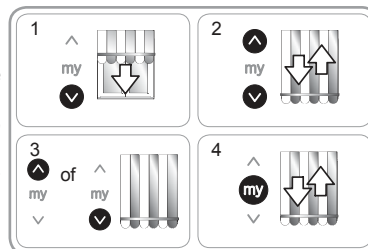

Wijzigen bij een niet-cassettezonwering

Bij de niet-cassettezonweringen kunnen de bovenste en onderste eindpunten aangepast worden.

Aanpassen van het bovenste eindpunt

- 1) Plaats de zonwering in het bovenste eindpunt.
- 2) Druk tegelijkertijd op de **Op** en **Neer** toetsen tot de zonwering beweegt: de motor is in de afstelmodus.
- 3) Wijzig het bovenste eindpunt van de zonwering met behulp van de **Op** of **Neer** toets.
- 4) Druk op de **my** toets tot de zonwering beweegt: het nieuwe bovenste eindpunt is geprogrammeerd.

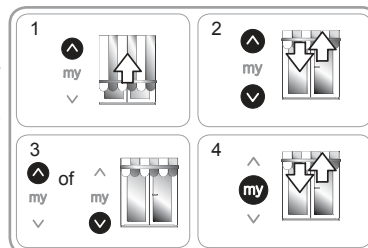

Aanpassen van het onderste eindpunt

- 1) Plaats de zonwering in het onderste eindpunt.
- 2) Druk tegelijkertijd op de **Op** en **Neer** toetsen tot de zonwering beweegt: de motor is in de afstelmodus.
- 3) Wijzig het onderste eindpunt van de zonwering met behulp van de **Op** of **Neer** toets.
- 4) Druk op de **my** toets tot de zonwering beweegt: de nieuwe positie van het onderste eindpunt is geprogrammeerd.

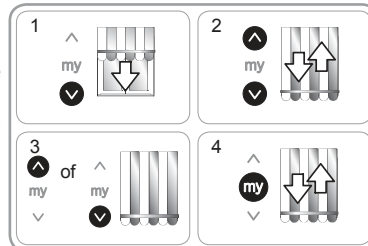

GEAVANCEERDE FUNCTIES

 Raadpleeg de fabrikant van het gemotoriseerd systeem voordat u deze functies gebruikt om de compatibiliteit van uw installatie te controleren.

2.3.6. 'Back impulse' functie

Met deze functie kan het doek gespannen worden na elke neerbeweging van de zonwering. Deze is instelbaar tot 1/2 omwenteling van de oprolbuis.

Voor het inschakelen van deze functie:

- 1) Plaats de zonwering in het onderste eindpunt.
- 2) Druk tegelijkertijd op de **my** en **Op** toetsen tot de zonwering beweegt: de motor is in de programmeermodus.
- 3) Stel de spanning van het doek in met behulp van de **Op** of **Neer** toets (max. 1/2 omwenteling van de buis).
- 4) Druk op de **my** toets tot de zonwering beweegt: de spanning van het doek is opgeslagen.

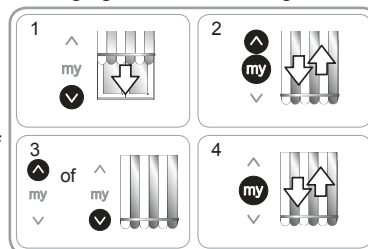

2.3.7. 'Back release' functie, alleen voor cassettezonweringen

Met deze functie kan de spanning van het doek na het sluiten van de cassettezonwering worden vermindert.

 De te volgen procedure voor het activeren of deactiveren van de 'Back release' functie is identiek.

Voor de veiligheid kan deze functie slechts in 3 gevallen worden geactiveerd of gedeactiveerd door het bedieningspunt:

- Na het controleren van de afstelling en vóór het opslaan van het eerste bedieningspunt.
- Na het programmeren van het eerste bedieningspunt en gedurende de volgende 4 cycli.
- Na een enkele voedingsonderbreking en gedurende de 4 volgende cycli.

Voor het inschakelen van deze functie:

- 1) Plaats het gemotoriseerd systeem in het bovenste eindpunt.
- 2) Druk gelijktijdig op de **my** en **Neer** toetsen tot het gemotoriseerd systeem in beweging komt.

Als de 'Back release' functie niet actief was, is deze nu geactiveerd.

Als de 'Back release' functie actief was, is deze nu gedeactiveerd.

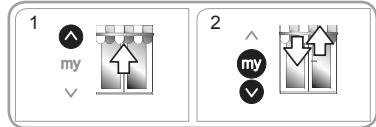

2.3.8. 'Aanpassing van de sluitkracht' alleen mogelijk bij cassette zonwering

Met deze functie kan de sluitkracht van de cassette zonwering verhoogd of verlaagd worden. Er zijn 3 niveaus: hoog, gemiddeld, laag.

Standaard is de motor in de fabriek ingesteld op het middelste niveau.

Voor de veiligheid is deze functie slechts in 3 gevallen toegankelijk door het bedieningspunt:

- Na het controleren van de afstelling en vóór het opslaan van het eerste bedieningspunt.
- Na het programmeren van het eerste bedieningspunt en gedurende de volgende 4 cycli.
- Na een enkele voedingsonderbreking en gedurende de 4 volgende cycli.

Voor het inschakelen van deze functie:

- 1) Plaats het gemotoriseerd systeem halverwege.
- 2) Druk kort en tegelijk op de **my** en **Op** toetsen, en druk direct daarna tegelijk en lang op de **my** en **Op** toetsen tot het gemotoriseerd systeem op en neer gaat.

 De motor staat slecht 10 seconden in de programmeermodus.

- 3) Stel de sluitkracht in met behulp van de **Op** of **Neer** toets.

- Om de sluitkracht te vergroten: druk op de **Op** toets tot het gemotoriseerd systeem langzaam beweegt: de sluitkracht van de cassette zonwering is ingesteld op de hoogste waarde.
- Voor het verlagen van de sluitkracht, drukt u op de **Neer** toets tot het gemotoriseerd systeem langzaam beweegt: de sluitkracht van de cassette zonwering is ingesteld op de laagste waarde.

- 4) Druk op de **my** toets tot het gemotoriseerd systeem beweegt: de nieuwe sluitkracht is opgeslagen.

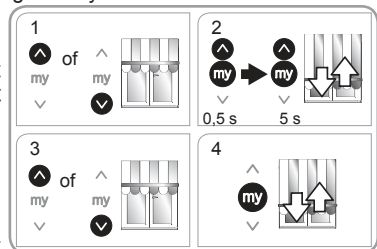

2.4. TIPS EN ADVIEZEN VOOR DE INSTALLATIE

2.4.1. Vragen over de Sunea io?

Probleem	Mogelijke oorzaken	Oplossingen
Het gemotoriseerd systeem werkt niet.	De aansluiting is niet correct.	Controleer de aansluiting en wijzig deze indien nodig.
	De thermische beveiliging van de motor is in werking.	Wacht tot de motor afgekoeld is.
	De batterij van het bedieningspunt is leeg.	Controleer of de batterij leeg is en vervang deze indien nodig.
	Het bedieningspunt is niet compatibel.	Controleer de compatibiliteit en vervang het bedieningspunt indien nodig.
	Het gebruikte bedieningspunt is niet in de motor geprogrammeerd.	Gebruik een bedieningspunt dat geprogrammeerd is of programmeer dit bedieningspunt.

2.4.2. Vervangen van een verloren of defect Somfy bedieningspunt



Voer de dubbele stroomonderbreking alleen uit op het systeem dat gereset moet worden.



Deze reset wist alle lokale bedieningspunten, maar de sensoren, de ingestelde eindpunten en de favoriete positie blijven behouden.

- 1) Plaats het gemotoriseerd systeem halverwege.
- 2) Schakel de netvoeding gedurende 2 s uit.
- 3) Schakel de netvoeding tussen 5 s en 15 s in.
- 4) Schakel de netvoeding gedurende 2 s uit.
- 5) Schakel de voeding weer in: het gemotoriseerd systeem beweegt een paar seconden. (Als het systeem in het bovenste of onderste eindpunt staat, gaat het kort op en neer).
- 6) Druk op de **PROG** toets van het nieuwe bedieningspunt tot het gemotoriseerd systeem op en neer gaat: het nieuwe bedieningspunt is opgeslagen en alle andere bedieningspunten zijn gewist.

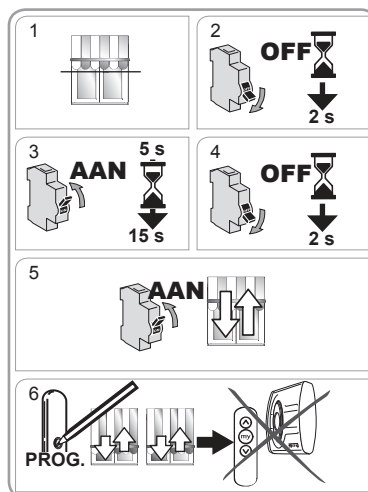

NL

2.4.3. Terug naar de oorspronkelijke configuratie

 Voer de dubbele stroomonderbreking alleen uit op het systeem dat gereset moet worden.

 Deze reset wist alle bedieningspunten, alle sensoren, alle ingestelde eindpunten en reset de favoriete positie (my) van de motor.

- 1) Plaats het gemotoriseerd systeem halverwege.
 - 2) Schakel de netvoeding gedurende 2 s uit.
 - 3) Schakel de netvoeding tussen 5 s en 15 s in.
 - 4) Schakel de netvoeding gedurende 2 s uit.
 - 5) Schakel de voeding weer in: het gemotoriseerd systeem beweegt gedurende een paar seconden (Als het systeem in het bovenste of onderste eindpunt staat, gaat het kort op en neer).
 - 6) Druk **gedurende ≈ 7 s** op de **PROG** toets van het lokale Somfy bedieningspunt tot het gemotoriseerd systeem **op en neer beweegt**:
 - De motor is gereset naar de oorspronkelijke configuratie.
- Voer het in bedrijf stellen opnieuw uit (zie hoofdstuk **In bedrijf stellen**).

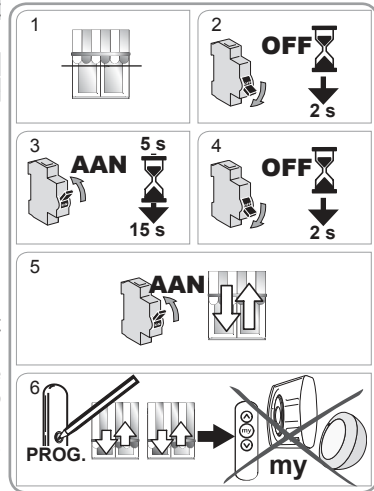

3. GEBRUIK EN ONDERHOUD

 Deze motor heeft geen onderhoud nodig

3.1. OP EN NEER TOETSEN

De **Op-** of **Neer**toets kort indrukken om het gemotoriseerd systeem omhoog of omlaag te laten lopen.

 Voor de cassettezonweringen is de obstakeldetectie actief tijdens het omlaag gaan.

3.2. STOP FUNCTIE

Het gemotoriseerd systeem is in beweging.

- Druk **kort** op **my**: het gemotoriseerd systeem stopt automatisch.

3.3. FAVORIETE POSITIE (my)

Om de favoriete positie (MY) te gebruiken:

- Druk **kort** op **my**: het gemotoriseerd systeem komt in beweging en stopt in de favoriete positie (my).

 Voor het wijzigen of wissen van de favoriete positie (my), raadpleegt u het hoofdstuk 'Extra instellingen'.

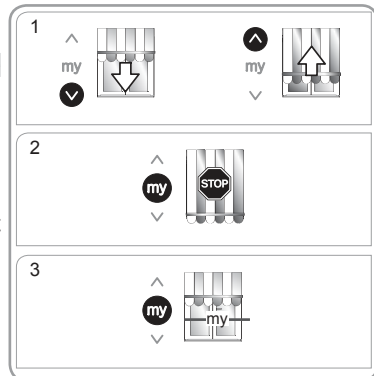

3.4. GEBRUIK VAN DE ZWENDEL

⚠ Gebruik de zwengel nooit zolang er geen bedieningspunt in de motor geprogrammeerd is.

⚠ Laat de zonwering bij gebruik van de zwengel niet lager zakken dan het breekpunt van de armen.

- Controleer of de voeding uitgeschakeld is.
- Steek de haak van de Somfy zwengel in het oog van de bedieningsas.
- Draai de zonwering met de zwengel omhoog of omlaag.

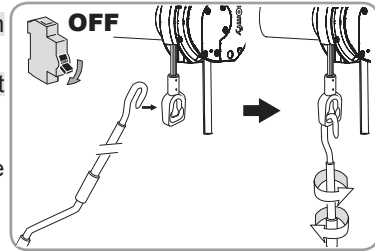

3.5. WERKING MET EEN SOMFY ZON SENSOR

Raadpleeg de bijbehorende handleiding.

3.6. EXTRA AFSTELLINGEN

3.6.1. Opslaan of wijzigen van de favoriete positie (MY)

- 1) Plaats het gemotoriseerd systeem in de gewenste favoriete positie (my).
- 2) Druk gedurende ≈ 5 seconden op **my**, tot het gemotoriseerd systeem op en neer beweegt: de gewenste favoriete positie (MY) is nu opgeslagen.

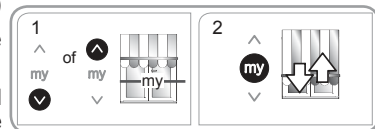

3.6.2. Wissen van de favoriete positie (MY)

- 1) Druk op **my**: het gemotoriseerd systeem komt in beweging en stopt in de favoriete positie (my).
- 2) Druk opnieuw op **my** tot het gemotoriseerd systeem beweegt: De favoriete positie (MY) is nu gewist.

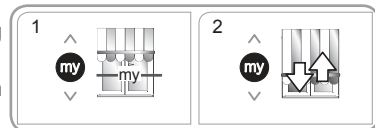

3.6.3. Toevoegen/Wissen van bedieningspunten en Somfy sensoren

Raadpleeg de bijbehorende handleiding.

3.7. WERKING NA EEN STROOMONDERBREKING

De Sunea CSI io is uitgerust met een elektronisch systeem, waardoor het een onderbreking van de netvoeding van maximaal 2 minuten kan opvangen. Na deze tijd schakelt de motor over naar een resetmodus van het eindpunt.

Om terug te keren naar de standaard werkingsmodus, moet een van de volgende drie handelingen uitgevoerd worden.

Gebruik van de Op toets

Druk kort op de Op toets om de zonwering volledig omhoog te brengen en naar de standaard werkingsmodus terug te keren.

Gebruik van de Neer toets

Kort drukken op de Neer toets bewerkstelligt een neergaande beweging gedurende 1,5 s, daarna een opgaande beweging van de zonwering tot hij stopt bij detectie van krachtverhoging en vervolgens een neergaande beweging tot het onderste eindpunt en een terugkeer naar de standaard werkingsmodus.

Opkomen van de wind

Als de windsnelheid de ingestelde drempel op de windsensor overschrijdt, wordt een OP opdracht naar de motor verzonden. De zonwering gaat terug naar het bovenste eindpunt en keert terug in de standaard werkingsmodus.

NL

 De zonfunctie is niet actief zolang een van de handelingen voor omhoog brengen, neerlaten of opkomen van de wind de motor niet heeft teruggezet in de standaard werking.

3.8. TIPS EN ADVIEZEN VOOR HET GEBRUIK

3.8.1. Vragen over de Sunea CSI io?

Probleem	Mogelijke oorzaken	Oplossingen
Het gemotoriseerd systeem werkt niet.	De batterij van het bedieningspunt is leeg.	Controleer of de batterij leeg is en vervang deze indien nodig.
	De thermische beveiliging van de motor is in werking.	Wacht tot de motor is afgekoeld.

Als het gemotoriseerd systeem nog steeds niet werkt, neem dan contact op met een erkende installateur van automatiseringssystemen in woningen.

3.8.2. Vervangen van een verloren of defect Somfy bedieningspunt

Voor het vervangen van een verloren of defect Somfy bedieningspunt, moet u contact opnemen met een erkende installateur van automatiseringssystemen in woningen.

4. TECHNISCHE GEGEVENS

Voeding	230 V ~ 50 Hz
Radiofrequentie	868-870 MHz io-homecontrol® twee richtingen, drie frequentiebanden.
Gebruikte frequentiebanden en maximaal zendvermogen:	868,000 MHz - 868.600 MHz e.r.p. < 25 mW 868,700 MHz - 869.200 MHz e.r.p. < 25 mW 869,700 MHz - 870.000 MHz e.r.p. < 25 mW
Werkings temperatuur	-20 °C tot +70 °C
Beschermingsklasse	IP 44
Veiligheidsniveau	Klasse I



Hierbij verklaart SOMFY ACTIVITÉS SA, F-74300 CLUSES als fabrikant dat de motor die behandeld wordt in en gebruikt wordt zoals is aangegeven in deze handleiding en die bestemd is om te worden gebruikt met 230 V 50 Hz in overeenstemming is met de essentiële eisen van de Europese Richtlijnen en in het bijzonder met de Machinerichtlijn **2006/42/EG** en de EMC-richtlijn **2014/53/EU**.

De volledige EU-conformiteitsverklaring staat ter beschikking op de website www.somfy.com/ce.

Christian Rey, verantwoordelijk voor de typegoedkeuringen, handelend uit naam van de Directeur van de onderneming, Cluses, 06/2018.

PŘELOŽENÝ NÁVOD

Tento návod platí pro všechny verze zařízení Sunea 50 CSI io (krouticí moment/rychlost).

OBSAH

1. Úvodní informace	79	3.3. Mezipoloha (my)	87
1.1 Účel použití	79	3.4. Používání nouzové kliky	88
1.2 Odpovědnost	79	3.5. Provoz se slunečním čidlem Somfy	88
2. Instalace	80	3.6. Další možnosti nastavení	88
2.1. Montáž	80	3.7. Funkce po přerušení napájení elektrickým proudem	88
2.2. Zapojení	81	3.8. Tipy a doporučení pro používání	89
2.3. Uvedení do provozu	82	4. Technické údaje	89
2.4. Tipy a doporučení k instalaci	86		
3. Používání a údržba	87		
3.1. Tlačítka Nahoru a Dolů	87		
3.2. Funkce STOP	87		

1. ÚVODNÍ INFORMACE

1.1 ÚČEL POUŽITÍ

Pohon Sunea 50 CSI je navržen pro ovládání všech typů venkovních horizontálních markýz (kromě s dvojitě zalomenými rameny, s teleskopickými rameny nebo s rameny s plynovými tlumiči), je-li splněna nejméně jedna z následujících podmínek:

- Produkt opatřený pohonem je ovládán tlačítky bez aretace (viz příložený dokument Bezpečnostní pokyny).
- Ve vysunuté poloze se každá část motorem poháněného produktu nachází ve výšce přes 2,5 m od země nebo od jakéhokoli jiného místa trvale sloužícího jako vstup.
- U markýz, kde se zátěžová tyč pohybuje pouze vlivem vlastní gravitace. A její hmotnost nepřesahuje 15 kg.

1.2 ODPOVĚDNOST

Před montáží a použitím pohonu Sunea 50 CSI si pozorně prostudujte tento **Návod k montáži a obsluze**. Kromě pokynů uvedených v tomto návodu dodržujte také podrobné instrukce uvedené v příloženém dokumentu **Bezpečnostní pokyny**.

Pohon Sunea 50 CSI musí být instalován odborníkem na motorové pohonné systémy a automatizaci budov v souladu s pokyny společnosti Somfy a s předpisy platnými v zemi, v níž je daný výrobek provozován.

Jakékoli použití motorového pohonu Sunea 50 CSI mimo výše popsanou oblast použití je zakázáno. Použití mimo stanovený rozsah i jakékoli nedodržení instrukcí v této příručce a v příloženém dokumentu **Bezpečnostní pokyny** vede ke ztrátě platnosti záruky společnosti Somfy, která nenese žádnou odpovědnost za případné následky.

Pracovník zajišťující montáž musí informovat své zákazníky o podmínkách používání a údržby pohonu Sunea CSI io a po dokončení montáže pohonu jim musí předat instrukce pro použití a údržbu pohonu Sunea 50 CSI io včetně příloženého dokumentu **Bezpečnostní pokyny**. Veškeré poprodejní servisní úkony na pohonu Sunea 50 CSI io musí provádět odborník na motorové pohonné systémy a automatizaci budov.

V případě jakýchkoli pochybností ohledně montáže pohonu Sunea 50 CSI io nebo potřeby dalších informací se obraťte na společnost Somfy nebo navštivte web www.somfy.cz.

2. INSTALACE

- Pokyny, které musí být **povinně** dodrženy odborníkem na pohony a automatické domovní systémy zajišťujícím montáž motorového pohonu Sunea CSI io.
- Zabraňte pádům, nárazům a ořfesům, do pohonu nevrtejte otvory a nikdy jej neponožujte do kapalin.
- Pro každý pohon instalujte samostatný ovladač.

2.1. MONTÁŽ

2.1.1. Příprava pohonu

Zkontrolujte, zda vnitřní průměr hřídele je roven nebo větší než 47 mm.

1) Pohon opatřete příslušenstvím nutným pro jeho vestavbu do hřídele:

- k pohonu buď připevněte pouze unášec **(a)**,
- nebo na něj nasuňte adaptér **(b)** a poté připevněte unášec **(c)**.

2) Změřte délku (L1) mezi vnitřním okrajem hlavy pohonu a okrajem unášeče.

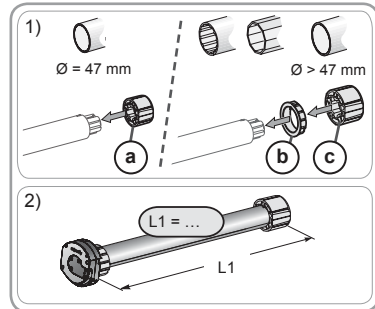

2.1.2. Příprava hřídele

1) Hřídel uřízněte na požadovanou délku podle poháněného výrobku.

2) Hřídel zbavte ořepů a odstraňte piliny.

3) Na hřídelích, které jsou z vnitřní strany hladké, udělejte výřez o následujících rozměrech:

d = 4 mm / 0.16 in; **e** = 28 mm / 1.1 in.

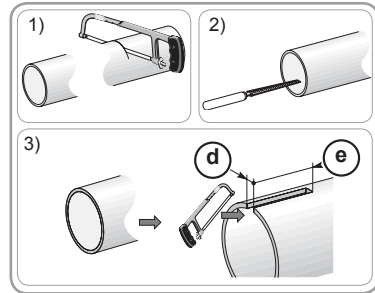

2.1.3. Vestavba pohonu do hřídele

1) Zasuňte pohon do hřídele.

U hřídelí, které jsou z vnitřní strany hladké, nasměrujte výřez proti výstupku na adaptéru.

2) Unášec musí být uvnitř hřídele zajištěn proti posunu:

- upevněním hřídele na unášec buď čtyřmi samořeznými šrouby Ø 5 mm, nebo čtyřmi trhacími ocelovými nýty Ø 4,8 mm umístěnými ve vzdálenosti 5 mm až 15 mm od vnějšího okraje unášeče, a to bez ohledu na typ hřídele.

Šrouby nebo trhací nýty nesmějí být nikdy upevněny k pohonu, ale výhradně jen k unášeci.

- Nebo použijte zajišťovací kroužek unášeče vhodný u nehladkých typů hřídelí.

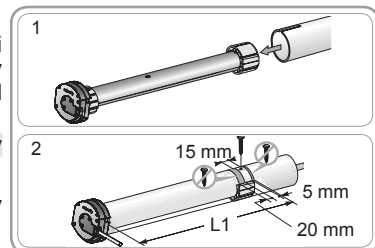

2.1.4. Montáž nouzové kliky

- Použijte markýzový závěs kliky s okem, opatřený buď čtyřhranem 6mm (C) nebo šestihranem 7mm (D) (není součástí dodávky – objednává se samostatně).
- Upevněte závěs kliky do hlavy pohonu.

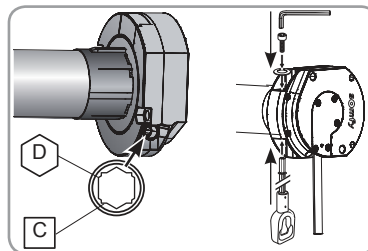

2.1.5. Montáž sestavy hřídele s pohonem

- 1) Sestavu hřídele s vloženým pohonem nasadte do protožiska (f).
- 2) Sestavu hřídele s vloženým pohonem nasadte do protožiska (g), aby výstupní kabel (h) směřoval dolů.

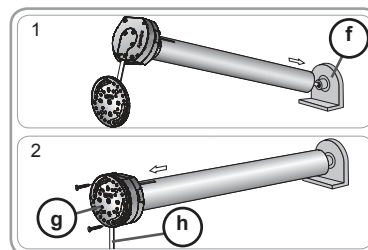

2.2. ZAPOJENÍ

- ⚠ Kabely procházející kovovou stěnou musí být ochráněny a izolovány průchodkou nebo chráničkou.
- ⚠ Upevněte kabely tak, aby za žádných okolností nemohlo dojít ke styku s pohyblivými se částmi.
- ⚠ Kabel Sunea CSI io lze demontovat. Je-li poškozený, nahradte jej identickým kabelem.
- ⚠ Je-li motorový pohon používán venku a přívodní kabel napájení je typu HO5 VVF, umístěte kabel do ochranného obalu odolného vůči UV záření, například chráničky nebo trubky.
- 👉 Přívodní napájecí kabel pohonu ved'te tak, aby byl přístupný: musí být zachována možnost jeho snadné výměny.
- 👉 Na přívodním kabelu vytvořte odkapovou smyčku, aby do pohonu nemohla zatékat voda!
- Odpojte síťové napájení.
- Pohon zapojte podle údajů v následující tabulce:

- ⚠ Dodržte požadavky normy NF C 15-100 týkající se elektrických instalací

	Nulový vodič	Fáze	Uzemnění
230V-50Hz	Modrý	Hnědý	Žluto-zelený

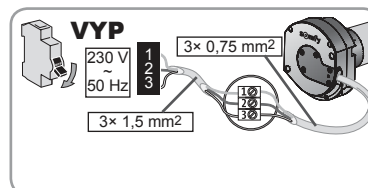

2.3. UVEDENÍ DO PROVOZU

2.3.1. Dočasné spárování s dálkovým ovladačem

- 1) Zapojte síťové napájení.
- 2) Na ovladači stiskněte současně tlačítka **Nahoru a Dolů**: Produkt opatřený pohonem vykoná pohyb tam a zpět (rychlý zdvih a pokles) a ovladač je předběžně spárován.

Pohon je v režimu programování po dobu ≈ 10 min.

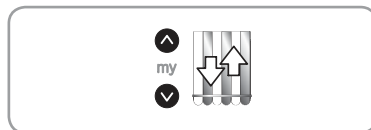

2.3.2. Kontrola směru otáčení

- 1) Na ovladači stiskněte tlačítko **Nahoru**:
 - a) Pokud se markýza navíjí (a), směr otáčení je správný: přejděte na kapitolu „Nastavení koncových poloh“.
 - b) Pokud se markýza vysouvá (b), směr otáčení není správný: proveďte následující krok.
- 2) Stiskněte tlačítko **my** na ovladači, dokud poháněný výrobek neprovede krátký pohyb tam a zpět: směr otáčení byl změněn.
- 3) Pro kontrolu směru otáčení stiskněte na ovladači tlačítko **Nahoru**.

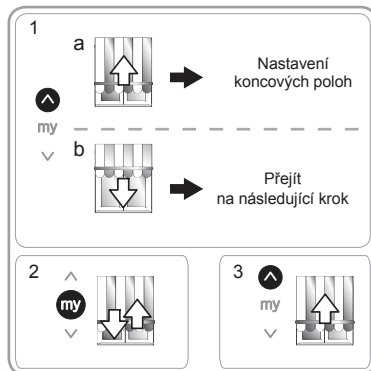

2.3.3. Nastavení koncových poloh

Nastavení pro kazetové markýzy

Kazetové markýzy mají horní koncovou polohou nastavenou automaticky. Nastavit je potřeba spodní koncovou polohu.

Nastavení dolní koncové polohy

Pro dosažení spodní koncové polohy nepoužívejte současně tlačítka **my** a **Dolů**.

- 1) Nastavte poháněný produkt do spodní koncové polohy.
- Stisknutí a přidržení tlačítka **Dolů** na dobu > 2 s vyvolá trvalý pohyb poháněného produktu daným směrem.
- 2) Zastavte poháněný produkt v požadované poloze.
- 3) V případě potřeby koncovou polohu poháněného produktu ještě upravte pomocí tlačítek **Nahoru** nebo **Dolů**.
- 4) Stiskněte současně tlačítka **my** a **Nahoru**: markýza se začne zatahovat (navíjet) do horní koncové polohy a pohybuje se po uvolnění tlačítek **my** a **Nahoru**.
- 5) V polovině dráhy krátce stiskněte tlačítko **my** pro zastavení markýzy.
- 6) Stiskněte opět tlačítko **my** a držte jej stisknuté, dokud se markýza nepohne (1,5 s směrem dolů (vysouvá) a poté směrem nahoru (zatahuje), až do úplného uzavření kazety): koncové polohy jsou uloženy do paměti.

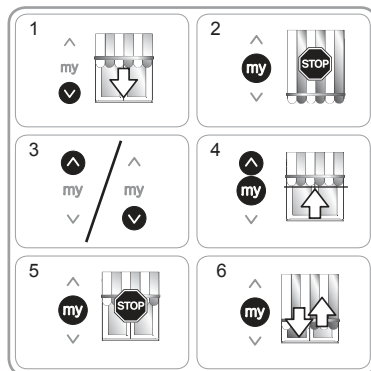

Než přejdete na kapitolu „Spárování prvního ovladače“, počkejte, až se pohyb markýzy zcela zastaví.

Nastavení pro standardní markýzy

U standardních markýz se musí ručně nastavit obě koncové polohy – horní i dolní:

Nastavení horní koncové polohy

1) Nastavte markýzu do horní koncové polohy.

 Stisknutí a přidržení tlačítka **Nahoru** na dobu > 2 s vyvolá trvalý pohyb markýzy daným směrem.

2) Zastavte markýzu v požadované poloze.

3) V případě potřeby polohu markýzy ještě upravte krátkými stisky tlačítek **Nahoru** nebo **Dolů**.

4) Stiskněte současně tlačítka **my** a **Dolů**: markýza se začne vysouvat do dolní koncové polohy a pohybuje se i po uvolnění tlačítek **my** a **Dolů**.

5) V polovině dráhy krátce stiskněte tlačítko **my** pro zastavení markýzy a přejděte k dalšímu kroku.

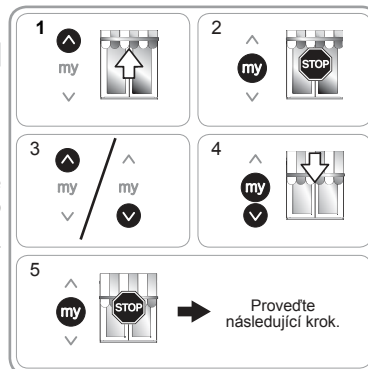

Nastavení dolní koncové polohy

1) Nastavte markýzu do spodní koncové polohy.

 Stisknutí a přidržení tlačítka **Dolů** na dobu > 2 s vyvolá trvalý pohyb markýzy daným směrem.

2) Zastavte markýzu v požadované poloze.

3) V případě potřeby polohu markýzy ještě upravte krátkými stisky tlačítek **Nahoru** nebo **Dolů**.

4) Stiskněte současně tlačítka **my** a **Nahoru**: markýza se začne zatahovat (navíjet) do horní koncové polohy a pohybuje se i po uvolnění tlačítek **my** a **Nahoru**.

5) V polovině dráhy krátce stiskněte tlačítko **my** pro zastavení markýzy.

6) Stiskněte opět tlačítko **my** a držte jej stisknuté, dokud se markýza nepohne (1,5 s směrem dolů (vysouvá) a poté směrem nahoru (zatahuje), až do úplného uzavření markýzy): Koncové polohy jsou uloženy do paměti.

Než přejdete na kapitolu „Spárování prvního ovladače“, počkejte, až se pohyb markýzy zcela zastaví.

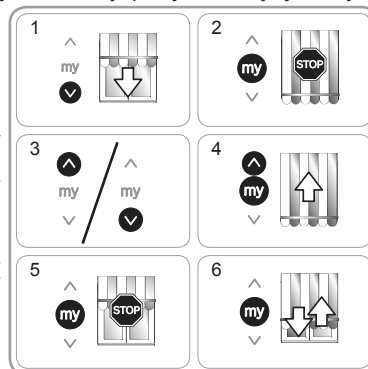

2.3.4. Spárování s dálkovým ovladačem

Pohon je v režimu nastavení:

→ Krátce stiskněte tlačítko **PROG** na ovladači, který chcete spárovat:

→ Produkt vykoná pohyb tam a zpět: daný ovladač je načten do paměti pohonu.

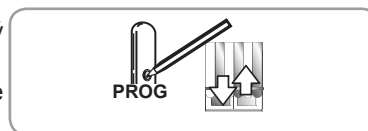

Pokud pohon již není v režimu nastavení, zopakujte znovu krok 2.3.1 a až poté přejděte na krok 2.3.4.



2.3.5. Opětovné nastavení koncových poloh

Změna koncových poloh závisí na typu poháněného produktu.

Změna pro kazetové markýzy

Kazetové markýzy mají horní koncovou polohu nastavenou automaticky, změnit je možné spodní koncovou polohu.

Změna nastavení dolní koncové polohy

- 1) Nastavte markýzu do spodní koncové polohy.
- 2) Stiskněte a držte současně stisknutá tlačítka **Nahoru** a **Dolů**, dokud se markýza krátce nepohne: pohon je nyní v programovacím režimu.
- 3) Spodní polohu markýzy upravte pomocí tlačítek **Nahoru** nebo **Dolů**.
- 4) Stiskněte a držte stisknuté tlačítko **my**, dokud se markýza krátce nepohne: nová spodní koncová poloha je nyní uložena v paměti.

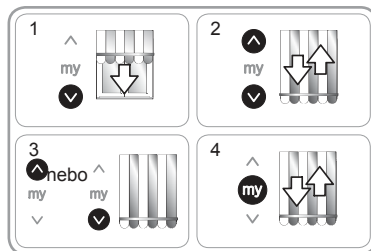

Změna pro standardní markýzy

U standardních markýz lze nastavit obě koncové polohy – horní i dolní.

Změna nastavení horní koncové polohy

- 1) Nastavte markýzu do horní koncové polohy.
- 2) Stiskněte a držte současně stisknutá tlačítka **Nahoru** a **Dolů**, dokud se markýza krátce nepohne: pohon je nyní v programovacím režimu.
- 3) Horní polohu markýzy upravte pomocí tlačítek **Nahoru** nebo **Dolů**.
- 4) Stiskněte a držte stisknuté tlačítko **my**, dokud se markýza krátce nepohne: Do paměti se uloží nová horní koncová poloha.

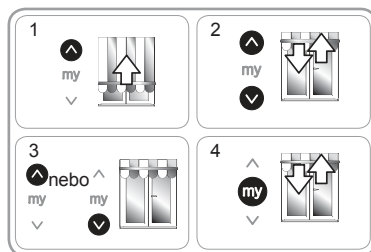

Změna nastavení dolní koncové polohy

- 1) Nastavte markýzu do spodní koncové polohy.
- 2) Stiskněte a držte současně stisknutá tlačítka **Nahoru** a **Dolů**, dokud se markýza krátce nepohne: pohon je nyní v programovacím režimu.
- 3) Spodní polohu markýzy upravte pomocí tlačítek **Nahoru** nebo **Dolů**.
- 4) Stiskněte a držte stisknuté tlačítko **my**, dokud se markýza krátce nepohne: nová spodní koncová poloha je nyní uložena v paměti.

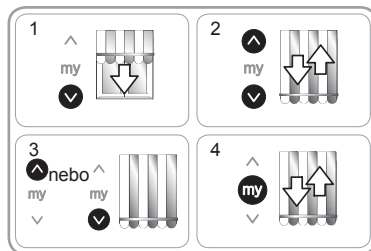

POKROČILÉ FUNKCE

 Před použitím těchto funkcí kontaktujte výrobce poháněného produktu, aby potvrdil možnost použití těchto funkcí u vašeho zařízení.

2.3.6. Funkce „Back impulse (Napínací impuls)“

Tato funkce umožňuje vypnout plátno po každém rozvinutí markýzy. Je možné ji nastavit až na 1/2 otáčky hřídele.

Pro využití této funkce:

- 1) Nechte markýzu zcela rozvinout, až sama zastaví.
- 2) Stiskněte a držte současně stisknutá tlačítka **my** a **Nahoru**, dokud se markýza krátce nepohne: pohon je nyní v programovacím režimu.
- 3) Upravte vypnutí plátna pomocí tlačítek **Nahoru** nebo **Dolů** (maximálně 1/2 otáčky hřídele).
- 4) Stiskněte a držte stisknuté tlačítko **my**, dokud se markýza krátce nepohne: Napnutí plátna je uloženo do paměti.

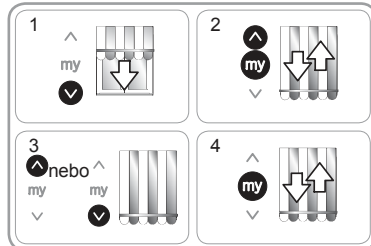

2.3.7. Funkce „Back release (Povolovací impuls)“ pouze pro kazetové markýzy

Tato funkce umožňuje povolit napnutí plátna po zavření markýzy do kazety.

 Postup pro aktivaci nebo deaktivaci funkce „Back release (Povolovací impuls)“ je identický.

Z bezpečnostních důvodů může být tato funkce zapnuta nebo vypnuta pomocí ovladače, a to pouze ve 3 případech:

- Po potvrzení nastavení a před spárováním prvního ovladače.
- Po spárování prvního ovladače a v průběhu 4 následujících cyklů.
- Po přerušení napájení a v průběhu 4 následujících cyklů.

Pro využití této funkce:

- 1) Nastavte markýzu do horní koncové polohy.
- 2) Stiskněte současně tlačítka **my** a **Dolů**, dokud se markýza krátce nepohne.

Pokud byla funkce „Back release (Povolovací impuls)“ vypnutá, zapne se.

Pokud byla funkce „Back release (Povolovací impuls)“ zapnutá, vypne se.

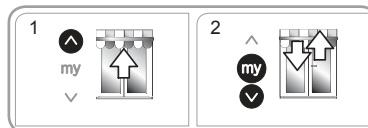

2.3.8. Funkce „Nastavení síly dověření“ pouze pro kazetové markýzy

Tato funkce umožňuje zvýšit nebo snížit sílu dověření kazety ve 3 stupních (vysoká–střední–nízká).

Ve výchozím nastavení je pohon nastaven na střední úroveň síly.

Z bezpečnostních důvodů lze tuto funkci zapnout pomocí ovladače pouze v následujících 3 případech:

- Po potvrzení nastavení a před spárováním prvního ovladače.
- Po spárování prvního ovladače a v průběhu 4 následujících cyklů.
- Po přerušení napájení a v průběhu 4 následujících cyklů.

Pro využití této funkce:

- 1) Umístěte markýzudo střední polohy.
- 2) Krátce a současně stiskněte **my** a **Nahoru**, okamžitě poté stiskněte dlouze a současně **my** a **Nahoru**, dokud se markýza krátce nepohne.

 Pohon bude v režimu pro nastavení pouze po dobu 10 s.

- 3) Upravte sílu dověření pomocí tlačítek **Nahoru** nebo **Dolů**.

- Pro zvýšení síly dověření stiskněte tlačítko **Nahoru**, dokud se markýza krátce nepohne: síla dověření s pouzrem se nyní nastavila na vyšší úroveň.
- Pro snížení síly dověření stiskněte tlačítko **Dolů**, dokud se markýza krátce nepohne: síla dověření se nyní nastavila na nižší úroveň.

- 4) Stiskněte tlačítko **my**, dokud se markýza krátce nepohne: nová síla pohybu dověření je uložena.

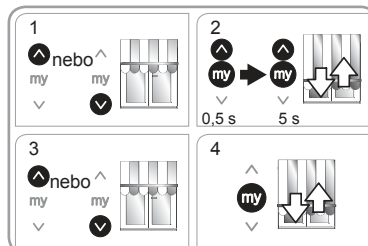

2.4. TIPY A DOPORUČENÍ K INSTALACI

2.4.1. Máte otázky týkající se produktu Sunea CSI?

Zjištěný stav	Možné příčiny	Řešení
Poháněný produkt nefunguje.	Zapojení je nesprávné.	Zkontrolujte a v případě potřeby upravte zapojení.
	Motorový pohon je v režimu tepelné ochrany.	Počkejte, až pohon vychladne.
	Baterie ovladače je vybitá.	Zkontrolujte stav baterie a v případě potřeby ji vyměňte.
	Použitý ovladač není kompatibilní.	Zkontrolujte kompatibilitu ovladače a v případě potřeby jej vyměňte.
	Použitý ovladač není spárovaný s pohonem.	Použijte spárovaný ovladač nebo daný ovladač spárujte s pohonem.

2.4.2. Výměna ztraceného nebo poškozeného ovladače Somfy



Dvojitě vypnutí napájecího napětí provádějte pouze tehdy, chcete-li vynulovat nastavení sestavy.



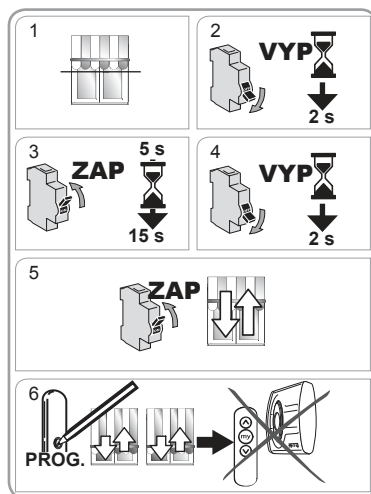

Toto vynulování vymaže všechny lokální ovladače. Čidla, nastavení koncových poloh a oblíbená poloha zůstanou zachovány.

- 1) Poháněný výrobek nastavte do střední polohy.
- 2) Na 2 sekundy přerušete napájecí napětí.
- 3) Napájecí napětí znovu zapněte na 5 s až 15 s.
- 4) Na 2 sekundy přerušete napájecí napětí.
- 5) Napájecí napětí znovu zapněte: produkt se na několik sekund uvede do pohybu. (Pokud je celá sestava v horní nebo spodní koncové poloze, vykoná krátký pohyb tam a zpět.)
- 6) Stiskněte tlačítko **PROG** nového ovladače, dokud poháněný produkt nevykoná pohyb tam a zpět: nový ovladač je spárován s pohonem a všechny ostatní ovladače jsou vymazány.



2.4.3. Návrat do výrobního stavu

 Dvojité vypnutí napájecího napětí provádějte pouze tehdy, chcete-li vynulovat nastavení sestavy.

 Tímto postupem je zrušeno spárování všech dálkových ovladačů a čidel, rovněž tak dojde k vymazání obou koncových poloh a mezipolohy (my)

- 1) Poháněný výrobek nastavte do střední polohy.
 - 2) Na 2 sekundy přerušete napájecí napětí.
 - 3) Zapněte napájení ze sítě na 5 s až 15 s.
 - 4) Na 2 sekundy přerušete napájecí napětí.
 - 5) Napájecí napětí znovu zapněte: produkt opatřený pohonem se na několik sekund uvede do pohybu. (Pokud je sestava v horní nebo spodní koncové poloze, vykoná krátký pohyb tam a zpět.)
 - 6) Na lokálním dálkovém ovladači Somfy stiskněte a podržte tlačítko **PROG** po dobu ≈ 7 sekund, dokud se poháněný výrobek 2x po sobě nepohne krátce nahoru a dolů:
 - Pohon je uveden zpět do výrobního stavu.
- Znovu proveďte postup uvedení do provozu (viz kapitolu **Uvedení do provozu**).

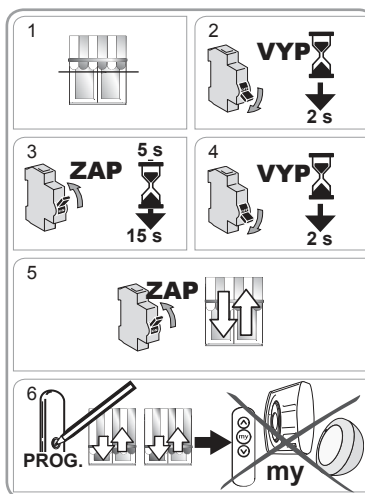

3. POUŽÍVÁNÍ A ÚDRŽBA

 Tento pohon nevyžaduje žádnou údržbu.

3.1. TLAČÍTKA NAHORU A DOLŮ

Krátké stisknutí tlačítka **Nahoru** nebo **Dolů** vyvolá souvislý pohyb poháněného výrobku do horní nebo do dolní, koncové polohy.

 U kazetové markýzy je detekce překážky aktivní po celou dobu výsuvu.

3.2. FUNKCE STOP

Poháněný výrobek je v pohybu.

- **Krátce** stiskněte tlačítko **my**: poháněný výrobek se zastaví.

3.3. MEZIPOLOHA (my)

Chcete-li vyvolat nastavenou mezipolohu (my):

- **Krátce** stiskněte tlačítko **my**: poháněný produkt se uvede do pohybu a zastaví se v nastavené mezipoloze (my).

 Pro změnu nebo odstranění mezipolohy (my) si zobrazte kapitolu Další možnosti nastavení.

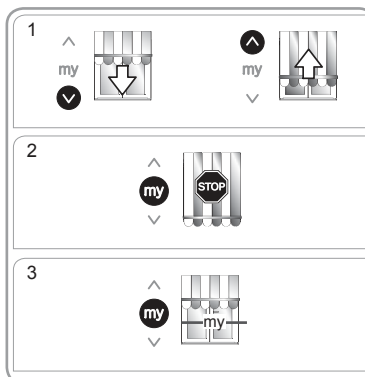



3.4. POUŽÍVÁNÍ NOUZOVÉ KLIKY

⚠️ Nouzovou kliku nepoužívejte nikdy, dokud není k pohonu spárován dálkový ovladač.

⚠️ Pomocí kliky nespouštějte roletu pod bod zlomu ramene.

- Zkontrolujte, zda je přívod napájení přerušeny.
- Nasuňte háček nouzové kliky Somfy do uchycovacího kroužku.
- Pro zatažení nebo vysunutí markýzy otáčejte klikou.

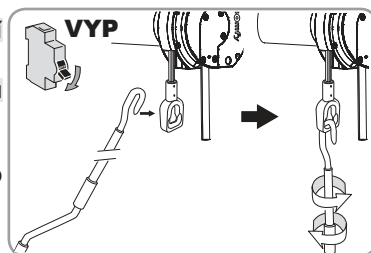

3.5. PROVOZ SE SLUNEČNÍM ČIDLEM SOMFY

Prostudujte si příslušný návod.

3.6. DALŠÍ MOŽNOSTI NASTAVENÍ

3.6.1. Načtení nebo změna oblíbené polohy (my)

- 1) Umístěte produkt do požadované mezipolohy (my).
- 2) Stiskněte tlačítko **my** po dobu ≈ 5 s až do vykonání krátkého pohybu markýzy tam a zpět: požadovaná mezipoloha (my) je uložena do paměti.

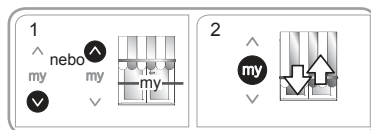

3.6.2. Vymazání mezipolohy (my) z paměti

- 1) Stiskněte tlačítko **my**: poháněný produkt se uvede do pohybu a zastaví se v mezipoloze (my).
- 2) Stiskněte znovu tlačítko **my** a podržte je stisknuté, dokud se poháněný výrobek krátce nepohne tam a zpět: mezipoloha (my) je vymazána.

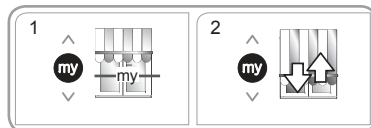

3.6.3. Spárování dalšího / zrušení spárování dálkových ovladačů a čidel Somfy

Prostudujte si příslušný návod.

3.7. FUNKCE PO PŘERUŠENÍ NAPÁJENÍ ELEKTRICKÝM PROUDEM

Pohon Sunea CSI io je vybaven elektronickým systémem, který mu umožňuje odolat výpadkům napájení kratším 2 min. V případě delšího výpadku přejde pohon do režimu nastavení koncových poloh.

Pro návrat ke standardnímu chodu musí být proveden jeden ze tří následujících postupů.

Použití tlačítka Nahoru

Krátké stisknutí tlačítka Nahoru vyvolá úplné zatažení markýzy a návrat do standardního funkčního režimu.

Použití tlačítka Dolů

Krátkým stiskem tlačítka DOLŮ se markýza začne po dobu 1,5 s pohybovat ve směru DOLŮ (vysouvat) a poté se úplně zatahne až do polohy, kdy je rozpoznáno přetížení při navijení. Následně se markýza opět plně vysune až do dolní koncové polohy. Pohon markýzy se vrátí do standardního provozního režimu.

Aktivace větrným čidlem

Jakmile rychlost větru přesáhne nastavenou hodnotu na senzoru větru, dojde k odeslání příkazu k zatažení markýzy. Markýza se zatahne do horní koncové polohy a přejde zpět do standardního funkčního režimu.

 Funkce slunečního senzoru zůstává neaktivní, dokud není pohon uveden do standardního funkčního režimu pohybem nahoru, dolů nebo aktivací větrným senzorem.

3.8. TIPY A DOPORUČENÍ PRO POUŽÍVÁNÍ

3.8.1. Máte otázky týkající se produktu Sunea CSI io?

Zjištěný stav	Možné příčiny	Řešení
Poháněný produkt nefunguje.	Baterie ovladače je vybitá.	Zkontrolujte stav baterie a v případě potřeby ji vyměňte.
	Motorový pohon je v režimu tepelné ochrany.	Počkejte, dokud motorový pohon nevychladne.

Pokud poháněný výrobek stále nefunguje, kontaktujte odborníka na motorové pohonné systémy a automatizaci budov.

3.8.2. Výměna ztraceného nebo poškozeného ovladače Somfy

Pro výměnu ztraceného nebo rozbitého ovladače kontaktujte odborníka na motorové pohonné systémy a automatizaci budov.

4. TECHNICKÉ ÚDAJE

Jmenovité napětí	230 V~ 50 Hz
Kmitočtové pásmo	868–870 MHz io-homecontrol® obousměrný třípásmový.
Použité frekvenční rozsahy a maximální výkon:	868,000 MHz – 868,600 MHz e.r.p. < 25 mW 868,700 MHz – 869,200 MHz e.r.p. < 25 mW 869,700 MHz – 870,000 MHz e.r.p. < 25 mW
Provozní teplota	-20 °C až +70 °C
Stupeň krytí	IP 44
Třída ochrany	Třída I

 Společnost SOMFY ACTIVITÉS SA, F-74300 CLUSES tímto prohlašuje, jakožto výrobce, že pohon, na který se vztahuje tento návod, označený pro napájení 230 V ~ 50 Hz, je-li používán v souladu s tímto návodem, splňuje základní požadavky platných evropských směrnic, zejména směrnice týkající se strojních zařízení **2006/42/EC** a směrnice **2014/53/EU** týkající se elektromagnetické kompatibility.

Kompletní text Prohlášení o shodě EU je dostupný na www.somfy.com/ce.

Christian Rey, vedoucí úseku homologací, jednající jménem provozního ředitele, Cluses, 06/2018.

MANUAL TRADUCIDO

Este manual se aplica a todas las versiones de Sunea 50 CSI io (par/velocidad).

ÍNDICE

1. Información previa	90	3.3. Posición favorita (my)	98
1.1 Ámbito de aplicación	90	3.4. Uso de la manivela de emergencia	99
1.2 Responsabilidad	90	3.5. Funcionamiento con un sensor solar Somfy	99
2. Instalación	91	3.6. Ajustes adicionales	99
2.1. Montaje	91	3.7. Funcionamiento tras un corte de alimentación	99
2.2. Cableado	92	3.8. Trucos y consejos de uso	100
2.3. Puesta en servicio	93	4. Datos técnicos	100
2.4. Trucos y consejos de instalación	97		
3. Uso y mantenimiento	98		
3.1. Botones Subir y Bajar	98		
3.2. Función STOP	98		

1. INFORMACIÓN PREVIA

1.1 ÁMBITO DE APLICACIÓN

La motorización Sunea 50 CSI se ha diseñado para automatizar todos los tipos de toldos de exterior horizontales con brazos (excepto los de doble pendiente, con brazos con pistones de gas o con brazos telescópicos) que cumplan, como mínimo, una de las siguientes condiciones:

- El producto automatizado se controla mediante un interruptor sin bloqueo (véase el documento Normas de seguridad adjunto).
- En posición desplegada, toda parte del producto automatizado se encuentra a una altura superior a 2,5 m respecto al suelo o a cualquier otro nivel de acceso permanente.
- En el caso de los toldos, la barra de carga se desplaza solo por gravedad y el peso es inferior a 15 kg.

1.2 RESPONSABILIDAD

Antes de instalar y usar la motorización Sunea 50 CSI, lea atentamente este **manual de instalación y uso**. Además de las instrucciones descritas en este manual, deben respetarse las normas detalladas en el documento adjunto **Normas de seguridad**.

La motorización Sunea 50 CSI debe ser instalada por un profesional de la motorización y la automatización de la vivienda, de conformidad con las instrucciones proporcionadas por Somfy y con la normativa aplicable en el país donde vaya a utilizarse.

Queda prohibido utilizar la motorización Sunea 50 CSI fuera de cualquier ámbito de aplicación arriba descrito. Ello conllevaría, como todo incumplimiento de las instrucciones que figuran en este manual y en el documento adjunto **Normas de seguridad**, la exclusión de toda responsabilidad por parte de Somfy y la anulación de la garantía.

El instalador debe informar a sus clientes acerca de las condiciones de uso y de mantenimiento de la motorización Sunea CSI io y debe entregarles las instrucciones de uso y de mantenimiento, así como el documento adjunto **Normas de seguridad**, tras la instalación de la motorización Sunea 50 CSI. Cualquier operación del Servicio Posventa en la motorización Sunea 50 CSI requerirá la intervención de un profesional de la motorización y la automatización de la vivienda.

Para resolver cualquier duda que pudiera surgir durante la instalación de la motorización Sunea 50 CSI o para obtener información adicional, póngase en contacto con uno de los agentes de Somfy o visite la página web www.somfy.com.

2. INSTALACIÓN

- 🖐 Instrucciones que debe seguir **obligatoriamente** el profesional de la motorización y la automatización de la vivienda que efectúe la instalación de la motorización Sunea CSI io.
- 🖐 No golpee, perforo, sumerja ni deje caer nunca la motorización.
- 🖐 Instale un punto de mando individual para cada motorización.

2.1. MONTAJE

2.1.1. Preparación de la motorización

Compruebe que el diámetro interior del tubo sea superior o igual a 47 mm.

1) Monte los accesorios necesarios para la integración de la motorización en el tubo de enrollamiento:

- ya sea solo la rueda **a** en la motorización;
- o bien la corona **b** y la rueda **c** en la motorización.

2) Mida la longitud (L1) entre el borde interior del cabezal de la motorización y el extremo de la rueda.

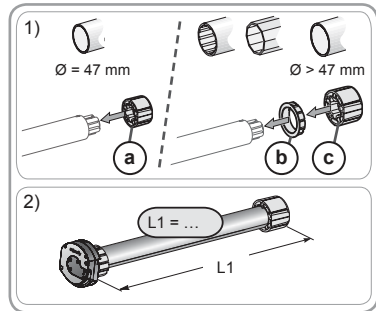

2.1.2. Preparación del tubo

1) Corte el tubo de enrollamiento a la longitud deseada en función del producto que quiera automatizar.

2) Desbarbe el tubo de enrollamiento y elimine las virutas.

3) En caso de que el interior del tubo de enrollamiento sea liso, realice una muesca según las siguientes dimensiones:

d = 4 mm / 0,16 in ; **e** = 28 mm / 1,1 in.

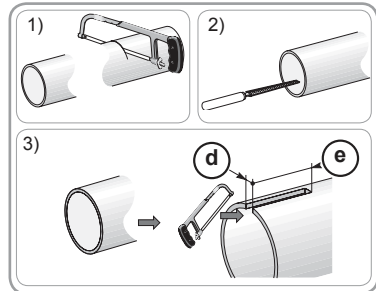

2.1.3. Ensamblaje de la motorización-tubo

1) Deslice la motorización por el tubo de enrollamiento.

🖐 En los tubos de enrollamiento de interior liso, introduzca la patilla de la corona en la muesca realizada.

2) El movimiento de traslación de la rueda debe quedar bloqueado dentro del tubo de enrollamiento:

- Puede fijar el tubo de enrollamiento en la rueda motriz con cuatro tornillos autorroscantes Ø 5 mm o cuatro remaches pop de acero Ø 4,8 mm situados a una distancia entre 5 mm y 15 mm del extremo exterior de la rueda, sea cual sea el tubo de enrollamiento.

Los tornillos o los remaches no deben fijarse a la motorización, sino únicamente a la rueda.

- También puede utilizar un tope de rueda en el caso de los tubos que no sean lisos.

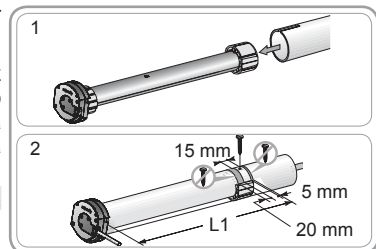

ES**2.1.4. Montaje de la manivela de emergencia**

- Use una anilla de salida o una salida de caja de toledo equipadas con un eje cuadrado (C) de 6 mm o un eje hexagonal (D) de 7 mm (accesorios no suministrados).
- Fije la anilla de salida adaptada al cabezal del motor.

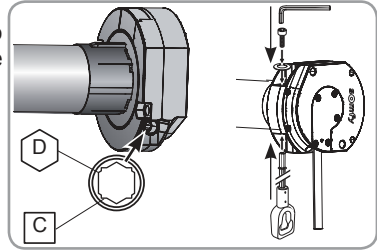
**2.1.5. Montaje del conjunto tubo-motorización**

- 1) Monte el conjunto de tubo y motor en el soporte de extremo (f).
- 2) Monte el conjunto de tubo y motor en el soporte de motor (g) con la salida del cable (h) hacia abajo.

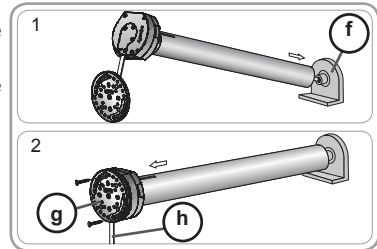
**2.2. CABLEADO**

⚠ En caso de que los cables deban atravesar una pared metálica, deben protegerse y aislarse con un manguito o una vaina.

⚠ Fije los cables para evitar cualquier contacto con un componente en movimiento.

⚠ El cable de Sunea CSI io es desmontable. Si está deteriorado, sustitúyalo por otro idéntico.

⚠ Si el motor se utiliza en el exterior y siempre que el cable de alimentación sea de tipo HO5 VVF, instale el cable en un conducto resistente a los rayos UV, por ejemplo, en una canaleta.

👉 Deje accesible el cable de alimentación de la motorización: debe poder ser sustituido fácilmente.

👉 Efectúe siempre un bucle en el cable de alimentación para evitar que penetre agua en la motorización.

- Corte la alimentación eléctrica.

- Conecte la motorización siguiendo la información facilitada en la siguiente tabla:

⚠ Respete la norma NF C 15-100 relativa a las instalaciones eléctricas.

	Neutro	Fase	Tierra
230V-50Hz	Azul	Marrón	Amarillo/ Verde

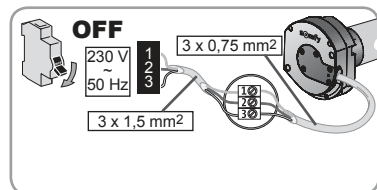

2.3. PUESTA EN SERVICIO

2.3.1. Registro previo del punto de mando

- 1) Conecte la corriente
- 2) Pulse simultáneamente los botones **Subir** y **Bajar** del punto de mando: Cuando el producto automatizado haga un movimiento rápido de subida y bajada, significa que el punto de mando se ha prerregistrado en el motor.

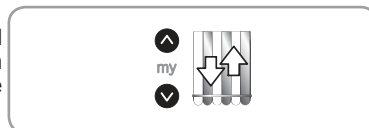

El motor permanece en modo de programación durante unos 10 min.

2.3.2. Verificación del sentido de rotación

- 1) Pulse el botón **Subir** del punto de mando:
 - a) Si el producto automatizado sube (a), el sentido de rotación es correcto: pase al apartado «Ajuste de los finales de carrera».
 - b) Si el producto automatizado baja (b), el sentido de rotación es incorrecto: pase al siguiente paso.
- 2) Pulse el botón **my** del punto de mando hasta que se produzca un movimiento de subida y bajada del producto automatizado: el sentido de rotación se modificará.
- 3) Pulse el botón **Subir** del punto de mando para comprobar el sentido de rotación.

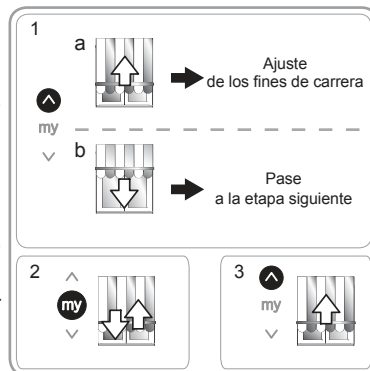

2.3.3. Ajuste de los finales de carrera

Ajuste de toldos tipo cassette

En los toldos tipo cassette, el final de carrera superior se ajusta automáticamente, pero debe ajustarse el final de carrera inferior.

Ajuste del final de carrera inferior

⚠ No pulse de forma simultánea los botones **my** y **Bajar** para alcanzar el final de carrera inferior.

- 1) Coloque el producto automatizado al final de carrera inferior.

⚠ Si se pulsa el botón **Bajar** durante > 2 s, se producirá un movimiento de bajada continuo del producto automatizado.

- 2) Detenga el producto automatizado en el punto deseado.
- 3) En caso necesario, ajuste la posición del producto automatizado con los botones **Subir** o **Bajar**.
- 4) Pulse de forma simultánea los botones **my** y **Subir**: el producto automatizado sube con un movimiento continuo incluso después de haber soltado los botones **my** y **Subir**.
- 5) A media altura, pulse brevemente el botón **my** para detener el producto automatizado.
- 6) Pulse de nuevo el botón **my** hasta que el producto automatizado se ponga en movimiento (1,5 s hacia abajo y movimiento hacia arriba a continuación hasta que se cierre el cofre): las posiciones de los finales de carrera quedan memorizadas.

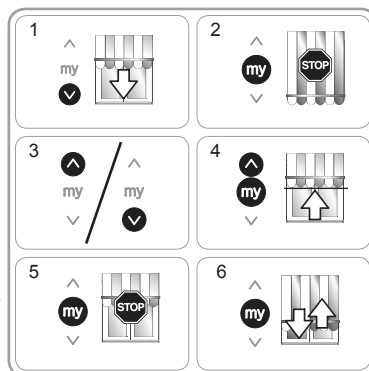

Espere a que el toldo se detenga totalmente antes de pasar al capítulo «Memorización del primer punto de mando».

ES

Ajuste de toldos que no son tipo cofre

Para los toldos que no son de tipo cassette, deben ajustarse los finales de carrera superior e inferior.

Ajuste del final de carrera superior

1) Coloque el toldo en posición de final de carrera superior.

 Si se pulsa el botón **Subir** durante > 2 s, se producirá un movimiento de subida continuo del toldo.

2) Detenga el toldo en el punto deseado.

3) En caso necesario, ajuste la posición del toldo con los botones **Subir** o **Bajar**.

4) Pulse de forma simultánea los botones **my** y **Bajar**: el toldo baja con un movimiento continuo incluso después de haber soltado los botones **my** y **Bajar**.

5) A media altura, pulse brevemente el botón **my** para detener el toldo y pasar a la etapa siguiente.

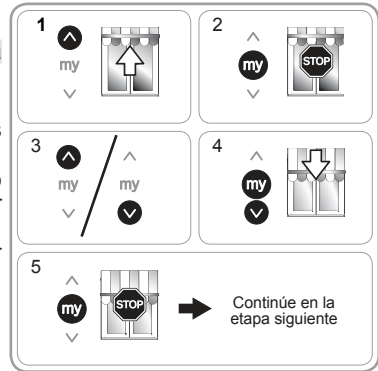

Ajuste del final de carrera inferior

1) Coloque el toldo en posición de final de carrera inferior.

 Si se pulsa el botón **Bajar** durante > 2 s, se producirá un movimiento de bajada continuo del toldo.

2) Detenga el toldo en el punto deseado.

3) En caso necesario, ajuste la posición del toldo con los botones **Subir** o **Bajar**.

4) Pulse de forma simultánea los botones **my** y **Subir**: el toldo sube con un movimiento continuo incluso después de haber soltado los botones **my** y **Subir**.

5) A media altura, pulse brevemente el botón **my** para detener el toldo.

6) Pulse de nuevo el botón **my** hasta que el toldo se ponga en movimiento (1,5 s hacia abajo y movimiento hacia arriba a continuación hasta que se cierre el toldo): los finales de carrera están registrados.

Espere a que el toldo se detenga totalmente antes de pasar al capítulo «Memorización del primer punto de mando».

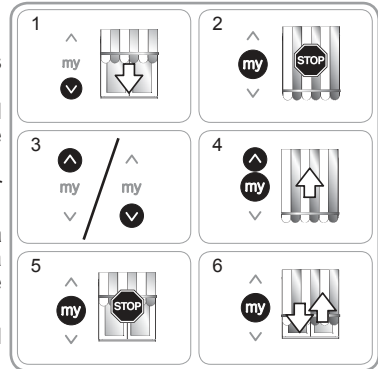

2.3.4. Memorización del punto de mando

Motor en modo de programación:

→ Pulse brevemente el botón **PROG** del punto de mando que se va a memorizar:

→ El producto automatizado realiza un movimiento de subida y bajada: este punto de mando queda memorizado en la motorización.

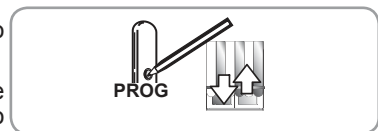

Si el motor ya no está en modo de programación, repita el punto 2.3.1 antes de pasar al punto 2.3.4.

2.3.5. Reajuste de los finales de carrera

La modificación de los finales de carrera depende del tipo de producto automatizado.

Modificación en toldos de tipo cassette

En los toldos tipo cassette, el final de carrera superior se ajusta automáticamente, pero puede modificarse el final de carrera inferior.

Reajuste del final de carrera inferior

- 1) Coloque el toldo en posición de final de carrera inferior.
- 2) Pulse simultáneamente los botones **Subir** y **Bajar** hasta que el toldo se ponga en movimiento: el motor se encuentra en modo de ajuste.
- 3) Ajuste la posición inferior del toldo con los botones **Subir** o **Bajar**.
- 4) Pulse el botón **my** hasta que el toldo se ponga en movimiento: la nueva posición del final de carrera inferior ha quedado memorizada.

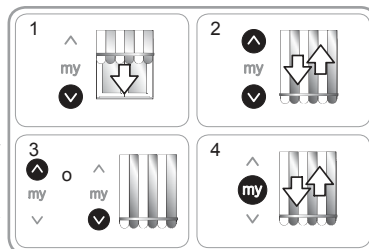

Modificación en toldos que no son tipo cassette

En el caso de los toldos que no son tipo cassette, se pueden modificar los finales de carrera superior e inferior.

Reajuste del final de carrera superior

- 1) Coloque el toldo en posición de final de carrera superior.
- 2) Pulse simultáneamente los botones **Subir** y **Bajar** hasta que el toldo se ponga en movimiento: el motor se encuentra en modo de ajuste.
- 3) Ajuste la posición superior del toldo con los botones **Subir** o **Bajar**.
- 4) Pulse el botón **my** hasta que el toldo se ponga en movimiento: el nuevo final de carrera superior queda registrado.

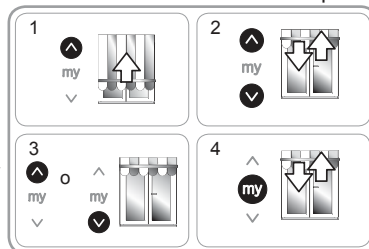

Reajuste del final de carrera inferior

- 1) Coloque el toldo en posición de final de carrera inferior.
- 2) Pulse simultáneamente los botones **Subir** y **Bajar** hasta que el toldo se ponga en movimiento: el motor se encuentra en modo de ajuste.
- 3) Ajuste la posición inferior del toldo con los botones **Subir** o **Bajar**.
- 4) Pulse el botón **my** hasta que el toldo se ponga en movimiento: la nueva posición del final de carrera inferior ha quedado memorizada.

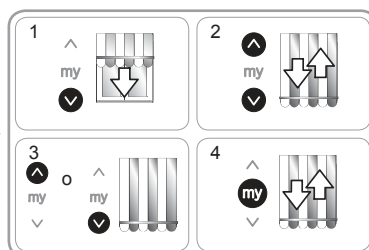

FUNCIONES AVANZADAS

 Póngase en contacto con el fabricante del producto automatizado antes de usar estas funciones para comprobar la compatibilidad de su instalación.

2.3.6. Función «Back impulse»

Esta función permite tensar la lona en cada movimiento de bajada del toldo. Se puede ajustar hasta 1/2 vuelta de tubo de enrollamiento.

Para instalar esta función:

- 1) Coloque el toldo en posición de final de carrera inferior.
- 2) Pulse simultáneamente los botones **my** y **Subir** hasta que el toldo se ponga en movimiento: el motor se encuentra en modo de programación.
- 3) Ajuste la tensión de la lona con los botones **Subir** o **Bajar** (1/2 vuelta de tubo máx.).
- 4) Pulse el botón **my** hasta que el toldo se ponga en movimiento: la tensión de la lona ha quedado memorizada.

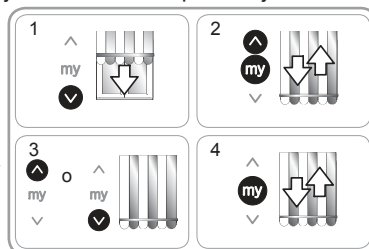

2.3.7. Función «Back release» únicamente para toldos tipo cassette

Esta función permite aflojar la tensión de la lona del toldo tipo cassette una vez cerrado.

i El procedimiento para activar o desactivar el «Back release» es el mismo.

Por seguridad, esta función se puede activar o desactivar desde el punto de mando únicamente en tres casos:

- tras la confirmación de los ajustes y antes de memorizar el primer punto de mando;
- tras memorizar el primer punto de mando y durante los cuatro ciclos siguientes;
- tras un simple corte de la alimentación y durante los 4 ciclos siguientes.

Para instalar esta función:

- 1) Coloque el producto automatizado al final de carrera superior.
- 2) Pulse de forma simultánea los botones **my** y **Bajar** hasta que el producto automatizado se ponga en movimiento.

La función «Back release» se activa en caso de que estuviera inactiva.

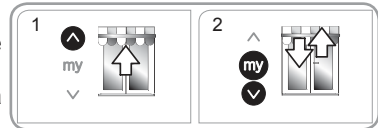

La función «Back release» se desactiva en caso de que estuviera activa.

2.3.8. Función «Esfuerzo de cierre» únicamente para toldos tipo cassette

Esta función permite aumentar o reducir el esfuerzo de cierre del cassette del toldo en función de 3 niveles (elevado-medio-bajo).

Por defecto, el motor viene de fábrica con el nivel medio.

Por seguridad, a esta función se accede con un punto de mando únicamente en tres casos:

- tras la confirmación de los ajustes y antes de memorizar el primer punto de mando;
- tras memorizar el primer punto de mando y durante los cuatro ciclos siguientes;
- tras un simple corte de la alimentación y durante los 4 ciclos siguientes.

Para instalar esta función:

- 1) Coloque el producto automatizado en posición intermedia.
- 2) Pulse brevemente y de forma simultánea los botones **my** y **Subir**, seguido de una pulsación sostenida y simultánea de **my** y **Subir** hasta que el producto automatizado se ponga en movimiento.

⚠ El motor se encuentra en modo programación sólo durante 10 s.

- 3) Ajuste el esfuerzo de cierre con los botones **Subir** o **Bajar**.

- Para aumentar el esfuerzo de cierre, pulse el botón **Subir** hasta que se produzca un movimiento lento del producto automatizado: el esfuerzo de cierre del toldo tipo cassette pasa a ser de nivel superior.
- Para reducir el esfuerzo de cierre, pulse el botón **Bajar** hasta que se produzca un movimiento lento del producto automatizado: el esfuerzo de cierre del toldo tipo cassette pasa a ser de nivel inferior.

- 4) Pulse el botón **my** hasta que el producto automatizado se ponga en movimiento: el nuevo esfuerzo de cierre ha quedado memorizado.

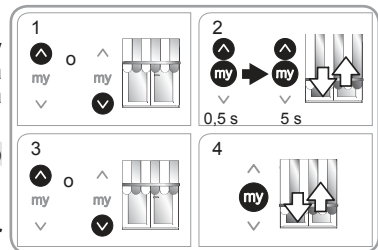



2.4. TRUCOS Y CONSEJOS DE INSTALACIÓN

2.4.1. ¿Tiene alguna pregunta sobre Sunea CSI?

Problemas	Posibles causas	Soluciones
El producto automatizado no funciona.	El cableado es incorrecto.	Verifique el cableado y modifíquelo si es preciso.
	El motor está en modo de protección térmica.	Espere a que se enfríe el motor.
	La pila del punto de mando está agotada.	Verifique la pila y cámbiela si está agotada.
	El punto de mando no es compatible.	Verifique la compatibilidad y cambie el punto de mando si es preciso.
	El punto de mando no está registrado en el motor.	Utilice un punto de mando registrado o registre este punto de mando.

2.4.2. Sustitución de un punto de mando Somfy perdido o dañado

 Realice el doble corte de corriente solamente en el producto en el que quiera hacer el reset.

 Esta operación de reinicio elimina todos los puntos de mando locales, pero se conservan todos los sensores, los ajustes de final de carrera y la posición favorita.

- 1) Coloque el producto automatizado a media altura.
- 2) Corte la alimentación eléctrica durante 2 segundos.
- 3) Vuelva a conectar la alimentación eléctrica entre 5 y 15 segundos.
- 4) Corte la alimentación eléctrica durante 2 segundos.
- 5) Conecte nuevamente la alimentación eléctrica: el producto automatizado se mueve durante unos segundos. (Si la aplicación está en final de carrera superior o inferior, realizará un breve movimiento de subida y bajada).
- 6) Pulse el botón **PROG.** del nuevo punto de mando hasta que el producto automatizado realice un movimiento de subida y bajada: se borran todos los puntos de mando anteriores y el nuevo punto de mando queda memorizado.

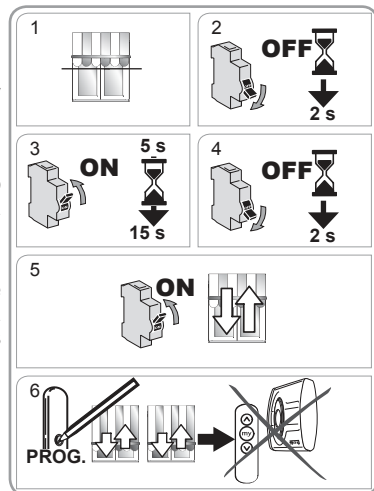

ES

2.4.3. Restablecimiento de la configuración original

 Realice el doble corte de corriente solamente en el producto en el que quiera hacer el reset.

 Esta operación de reinicio elimina todos los puntos de mando, todos los sensores y todos los ajustes de final de carrera y reinicia la posición favorita del motor («my»).

- 1) Coloque el producto automatizado a media altura.
 - 2) Corte la alimentación eléctrica durante 2 segundos.
 - 3) Vuelva a conectar la alimentación eléctrica entre 5 y 15 segundos.
 - 4) Corte la alimentación eléctrica durante 2 segundos.
 - 5) Conecte nuevamente la alimentación eléctrica: el producto automatizado se mueve durante unos segundos (si la aplicación está en final de carrera superior o inferior, realizará un breve movimiento de subida y bajada).
 - 6) Pulse el botón **PROG** del punto de mando local Somfy durante unos 7 s hasta que se realicen dos movimientos de subida y bajada del producto automatizado:
 - El motor recupera su configuración de origen.
- Repita el procedimiento de puesta en marcha (véase el capítulo **Puesta en marcha**).

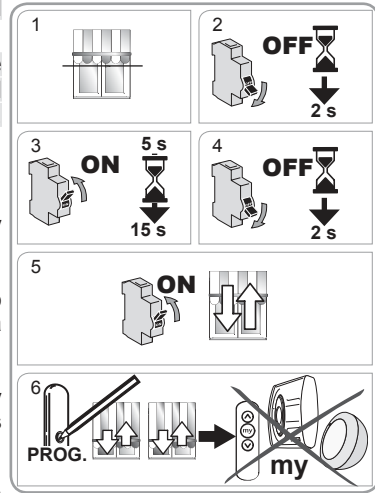

3. USO Y MANTENIMIENTO

 Esta motorización no precisa ninguna operación de mantenimiento

3.1. BOTONES SUBIR Y BAJAR

Al pulsar brevemente el botón de **subida** o **bajada**, el producto automatizado sube o baja por completo.

 En el caso de los toldos tipo cassette, la detección del obstáculo se encuentra activa durante el descenso completo.

3.2. FUNCIÓN STOP

El producto automatizado debe estar en movimiento.

- Pulse **brevemente** el botón **my**: el producto automatizado se detiene automáticamente.

3.3. POSICIÓN FAVORITA (my)

Para utilizar la posición favorita («my»):

- Pulse **brevemente** el botón **my**: el producto automatizado se pondrá en movimiento y se detendrá en la posición favorita (my).

 Para modificar o suprimir la posición favorita («my»), véase el capítulo «Ajustes adicionales».

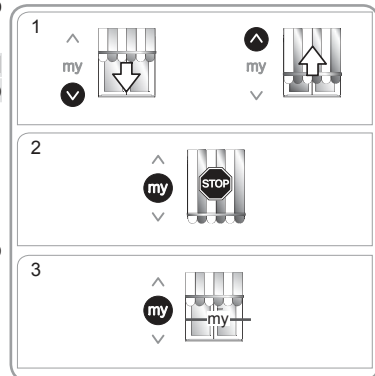

3.4. USO DE LA MANIVELA DE EMERGENCIA

⚠ No use nunca la manivela de emergencia mientras no haya ningún punto de mando memorizado en el motor.

⚠ No baje el toldo por debajo del punto de rotura del brazo con la manivela.

- Compruebe que se ha cortado la alimentación eléctrica.
- Pase el gancho de la manivela de emergencia Somfy por la anilla de salida.
- Gire la manivela para subir o bajar el toldo.

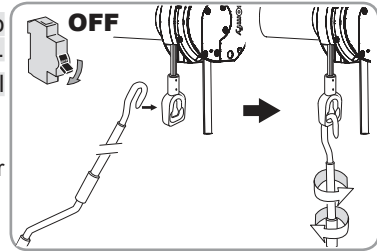

3.5. FUNCIONAMIENTO CON UN SENSOR SOLAR SOMFY

Consulte el manual correspondiente.

3.6. AJUSTES ADICIONALES

3.6.1. Registro o modificación de la posición favorita («my»)

- 1) Sitúe el producto automatizado en la posición favorita («my») deseada.
- 2) Pulse el botón **my** durante unos 5 s hasta que el producto automatizado realice un movimiento de subida y bajada: la posición favorita («my») deseada quedará registrada.

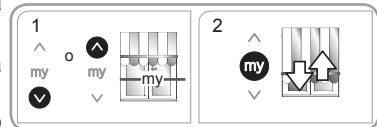

3.6.2. Eliminación de la posición favorita («my»)

- 1) Pulse el botón **«my»**: el producto automatizado se pondrá en movimiento y se detendrá en la posición favorita («my»).
- 2) Pulse de nuevo el botón **my** hasta que el producto automatizado se ponga en movimiento: la posición favorita («my») se ha eliminado.

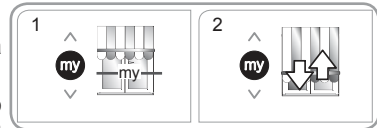

3.6.3. Adición o eliminación de puntos de mando y sensores de Somfy

Consulte el manual correspondiente.

3.7. FUNCIONAMIENTO TRAS UN CORTE DE ALIMENTACIÓN

Sunea CSI io está equipado con un sistema electrónico que le permite soportar los cortes de la red eléctrica de una duración inferior a 2 min. Pasado este tiempo, el motor pasa a un modo de restauración del final de carrera. Para volver al modo de funcionamiento estándar, debe llevarse a cabo una de las 3 operaciones siguientes.

Uso del botón Subir

Al pulsar brevemente el botón Subir, el toldo sube totalmente y se vuelve al modo de funcionamiento estándar.

Uso del botón Bajar

Al pulsar brevemente el botón Bajar, el toldo baja 1,5 s y sube a continuación para detenerse al detectar el par, vuelve a bajar hasta llegar al final de carrera inferior y se vuelve al modo de funcionamiento estándar.

Aparición de viento

Cuando la velocidad del viento supera el umbral ajustado en el sensor de viento, se envía una orden de subida al motor. El toldo sube hasta el final de carrera superior y vuelve al modo de funcionamiento estándar.

ES

! La función Sol está inactiva mientras una de las operaciones de subida, bajada o aparición de viento no devuelva el motor al modo de funcionamiento estándar.

3.8. TRUCOS Y CONSEJOS DE USO

3.8.1. ¿Tiene alguna pregunta sobre Sunea CSI io?

Problemas	Posibles causas	Soluciones
El producto automatizado no funciona.	La pila del punto de mando está agotada.	Verifique la pila y cámbiela si está agotada.
	La motorización está en modo de protección térmica.	Espere a que la motorización se enfríe.

Si el producto automatizado sigue sin funcionar, póngase en contacto con un experto en motorización y domótica.

3.8.2. Sustitución de un punto de mando Somfy perdido o dañado

La sustitución de puntos de mando perdidos o deteriorados debe ser llevada a cabo por un instalador profesional de la motorización y la automatización de la vivienda.

4. DATOS TÉCNICOS

Alimentación	230 V~ 50 Hz
Frecuencia de radio	868-870 MHz io-homecontrol® bidireccional tribanda.
Bandas de frecuencia y potencia máxima utilizadas:	868,000 MHz - 868,600 MHz e.r.p. < 25 mW 868,700 MHz - 869,200 MHz e.r.p. < 25 mW 869,700 MHz - 870,000 MHz e.r.p. < 25 mW
Temperatura de uso	De - 20 °C a + 70 °C
Índice de protección	IP 44
Nivel de seguridad	Clase I



En virtud del presente documento, Somfy Activités SA, F-74300 CLUSES declara, en calidad de fabricante de la motorización objeto de las presentes instrucciones, marcada para recibir alimentación a 230 V~50 Hz y utilizada tal y como se indica en las mismas, cumple las exigencias básicas de las directivas europeas aplicables y, en particular, la Directiva sobre máquinas **2006/42/CE** y la Directiva sobre equipos radioeléctricos **2014/53/UE**.

El texto completo de la declaración de conformidad en la UE se encuentra disponible en www.somfy.com/ce.

Christian Rey, responsable de homologaciones, en representación del director de la actividad, Cluses, 06/2018.







Somfy Activités SA
50 avenue du Nouveau Monde
F-74300 CLUSES

www.somfy.com

somfy[®]

5143083A



Somfy Activités SA, Société Anonyme, capital 35.000.000 Euros, RCS Annecy 303.970.230 - 12/2018